

REMS Akku-Press 22V ACC Connected

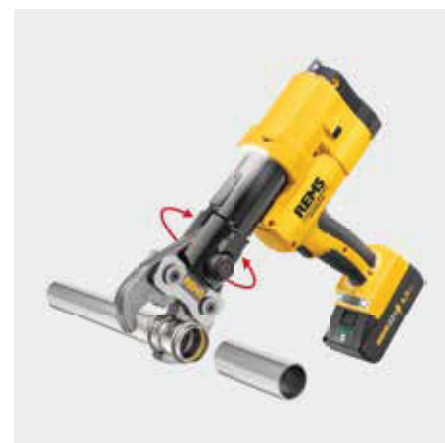

deu	Betriebsanleitung	4
eng	Instruction Manual	19
fra	Notice d'utilisation	34
ita	Istruzioni d'uso	49
spa	Instrucciones de servicio	64
nld	Handleiding	79
swe	Bruksanvisning	94
nno	Bruksanvisning	108
dan	Brugsanvisning	122
fin	Käyttöohje	136
por	Manual de instruções	150
pol	Instrukcja obsługi	165
ces	Návod k použití	180
slk	Návod na obsluhu	195
hun	Kezelési utasítás	210
hrv	Upute za rad	225
srp	Uputstvo za rad	240
slv	Navodilo za uporabo	255
ron	Manual de utilizare	270
rus	Руководство по эксплуатации	285
ell	Οδηγίες χρήσης	301
tur	Kullanım kılavuzu	317
bul	Ръководство за експлоатация	331
lit	Naudojimo instrukcija	347
lav	Lietošanas instrukcija	362
est	Kasutusjuhend	377

REMS GmbH & Co KG
Maschinen- und Werkzeugfabrik
Stuttgarter Straße 83
71332 Waiblingen
Deutschland
Telefon +49 7151 1707-0
Telefax +49 7151 1707-110
www.rems.de



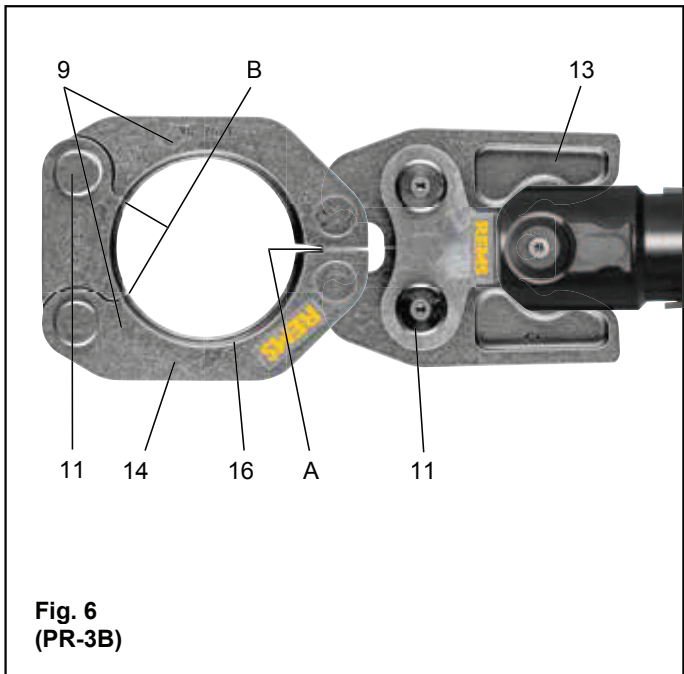
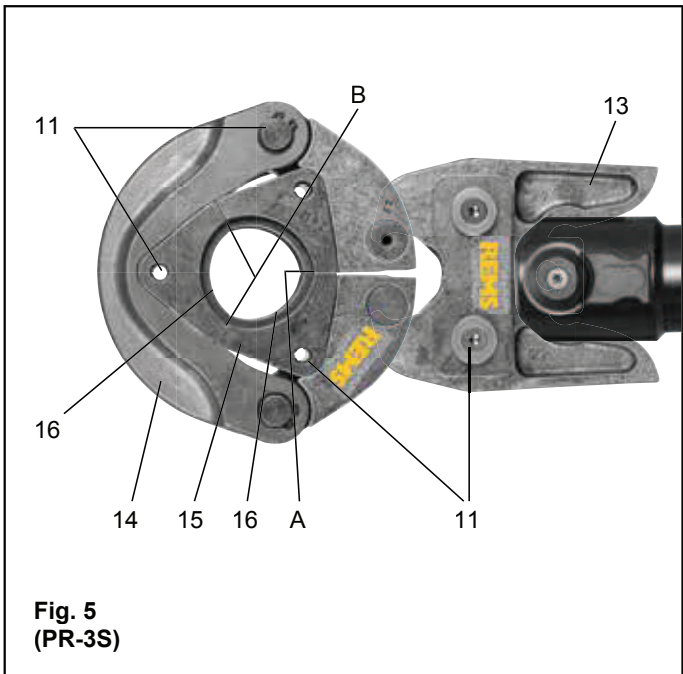
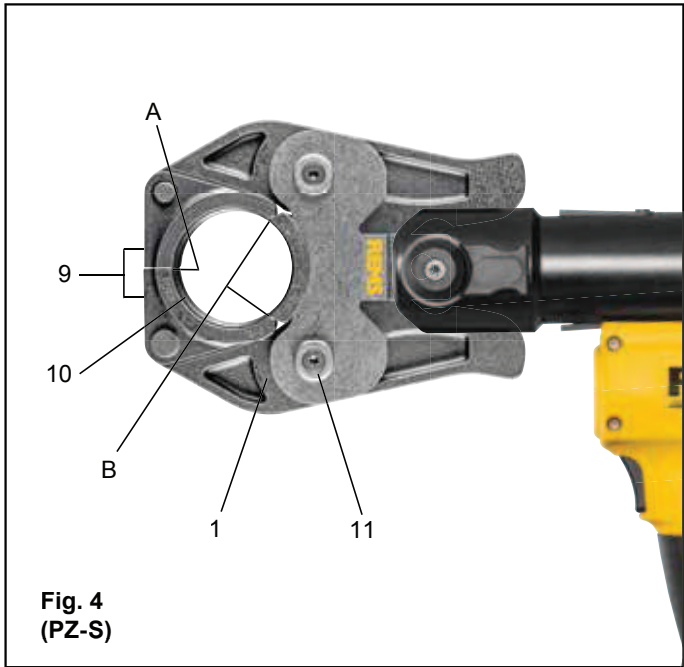
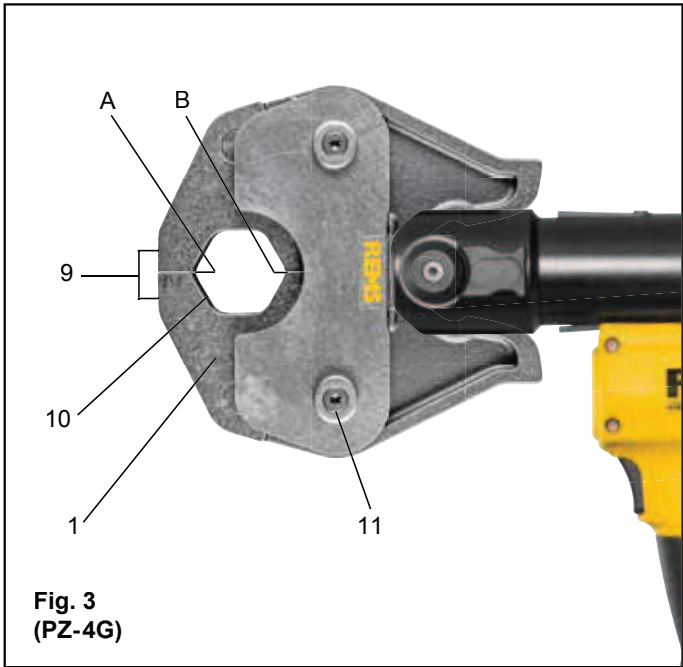
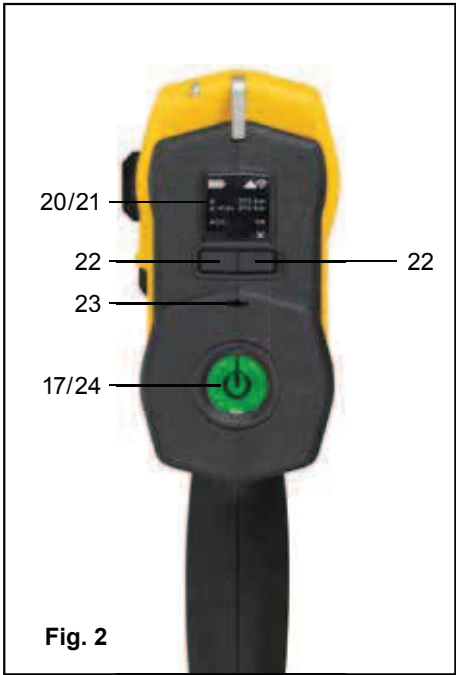
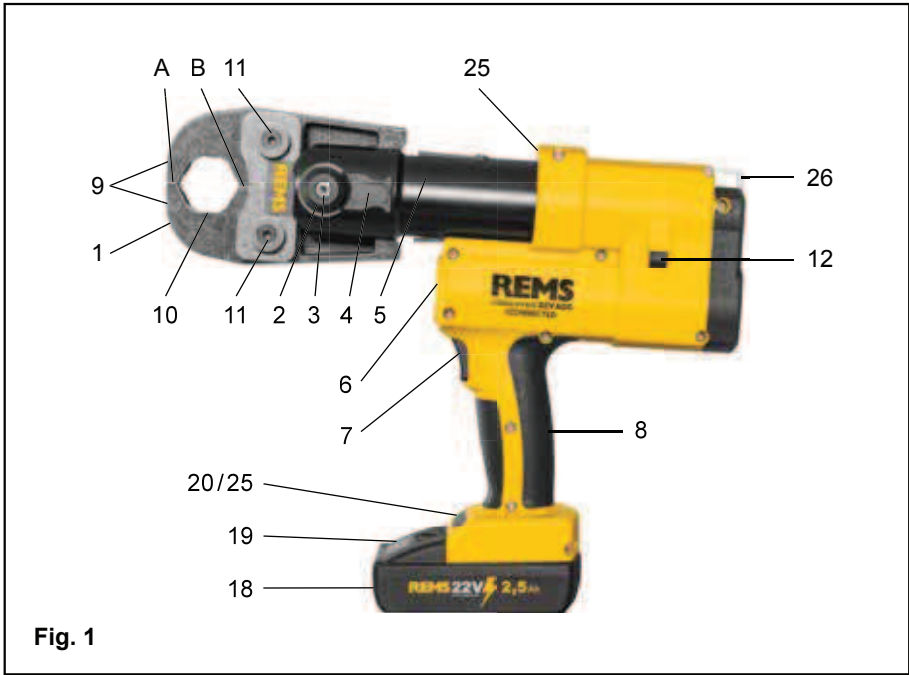

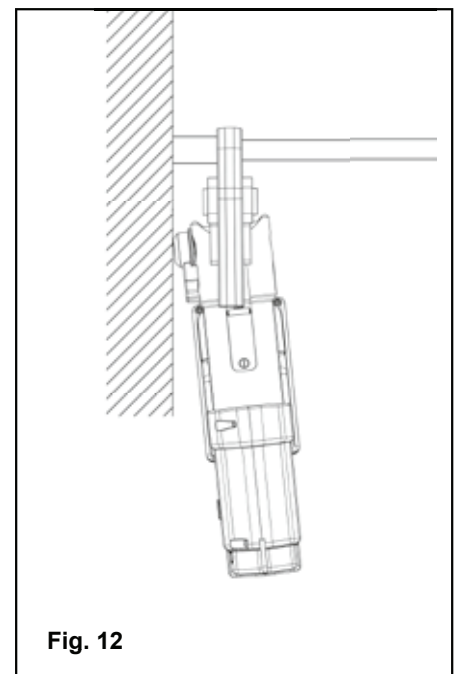
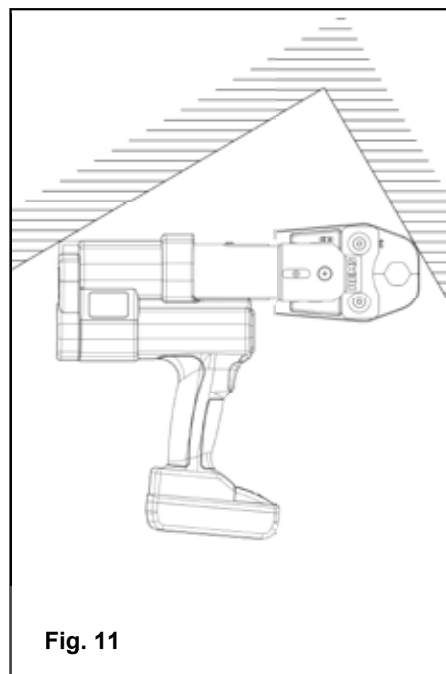
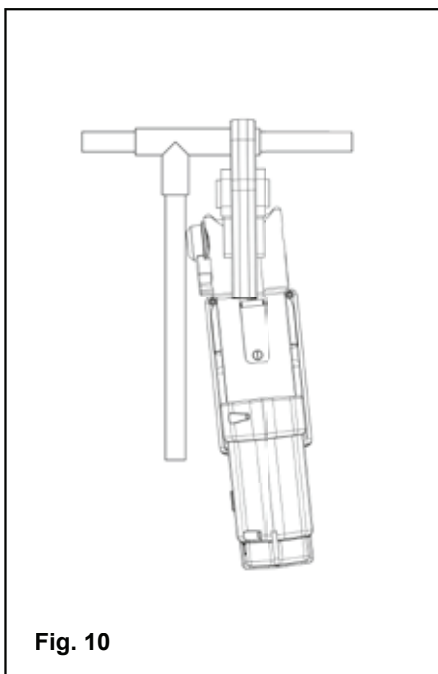
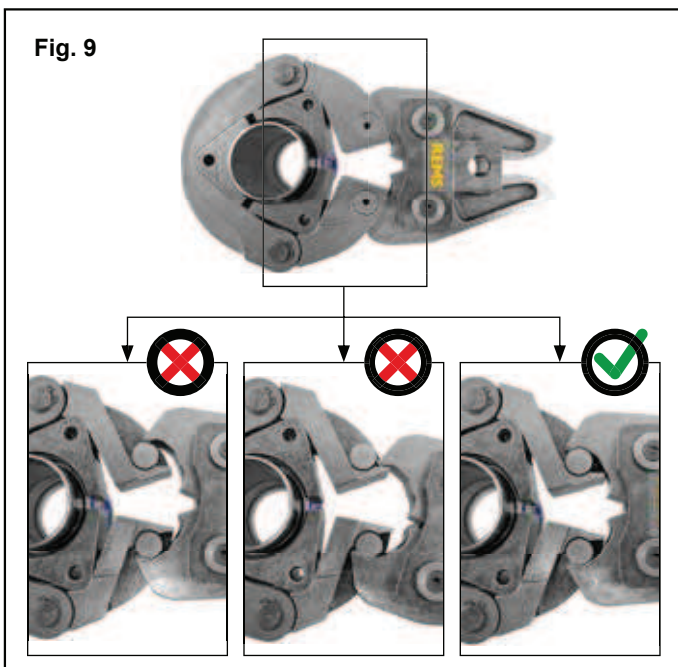
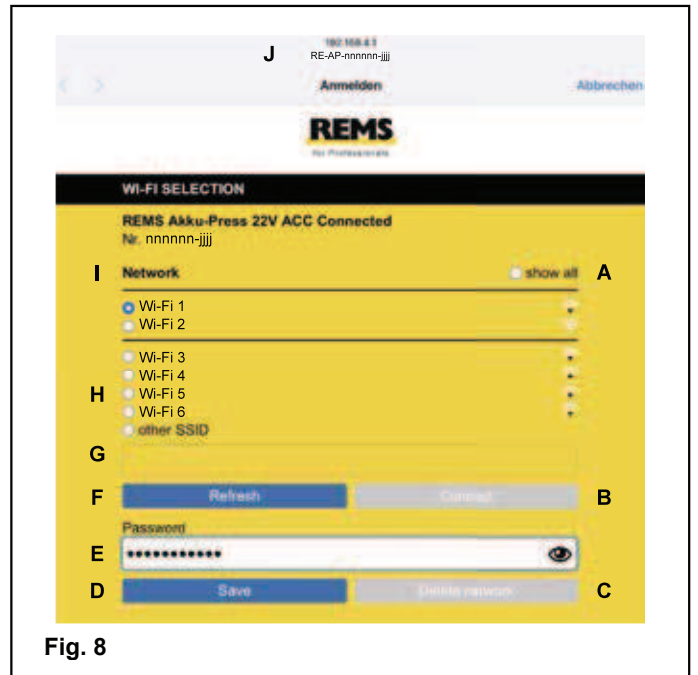
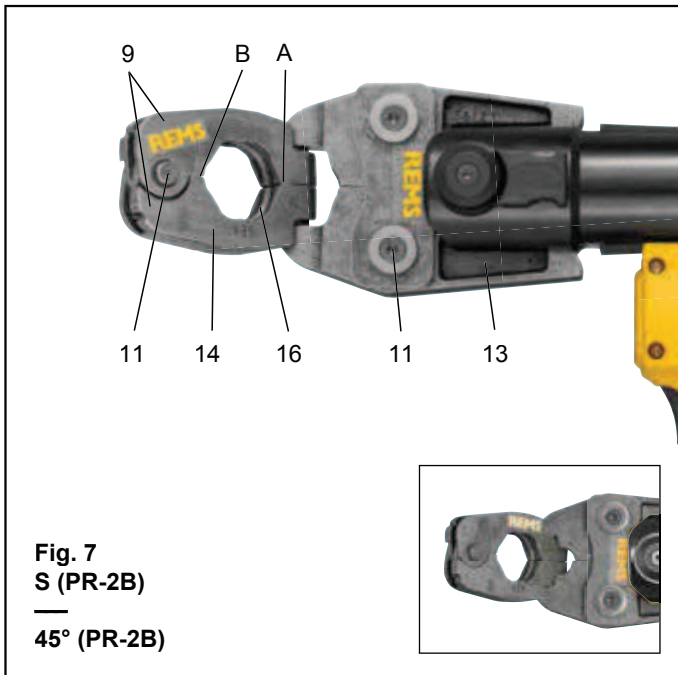

Instrucciones de servicio originales

Para la utilización de tenazas de prensar REMS y anillos de prensar REMS con tenazas adaptadoras para los distintos sistemas de pressfitting, es válida la respectiva documentación actualizada de ventas REMS, véase también www.rems.de → Descargas → Catálogos/Folleto de producto. Si el fabricante del sistema varía o lanza al mercado nuevos componentes de sistemas de pressfitting, se deberá solicitar a REMS el estado actual de aplicación de los mismos (fax +49 7151 17 07 - 110 o correo electrónico info@rems.de). Salvo modificaciones y errores.

Fig. 1–7

1	Tenaza de prensar	15	Segmento de prensar
2	Perno portatenazas	16	Perfil de prensado
3	Botón		(del anillo de prensar)
4	Pasador	17	Control de estado de la máquina
5	Rodillos prensadores	18	Acumulador
6	Empuñadura de la carcasa	19	Indicador progresivo del estado de carga
7	Interruptor pulsador de seguridad	20	Indicador de la presión de prensado
8	Empuñadura del interruptor	21	Pantalla OLED
9	Mordaza de prensar	22	Botón izquierdo/derecho
10	Perfil de prensado (de la tenaza de prensar)	23	Micrófono
11	Perno	24	Botón de encendido/apagado
12	Botón de reposición	25	Luz de trabajo LED
13	Tenaza adaptadora	26	Correa para transporte
14	Anillo de prensar		

Fig. 8

- A Casilla "show all" para visualizar todas las redes Wi-Fi guardadas en la máquina accionadora, incluso si no están disponibles en ese momento.
- B Seleccionar una red Wi-Fi, almacenada y no conectada, de la lista I y conectar pulsando "Connect".
- C Seleccionar en la lista I una red Wi-Fi almacenada y eliminar pulsando "Delete network".
- D Seleccionar una red Wi-Fi en la lista I, introducir la "Passwort" en E, guardar datos pulsando "Save".
- E Campo para introducir la contraseña de la red Wi-Fi seleccionada.
- F Actualizar lista de redes Wi-Fi.
- G Introducción manual de una red Wi-Fi que no se muestra.
- H Lista de redes Wi-Fi disponibles.
- I Lista de redes Wi-Fi guardadas y disponibles.
- J Dirección IP y nombre Wi-Fi de la máquina accionadora.

Fig. 9

Tenaza adaptadora colocada correcta e incorrectamente en el anillo de prensado

Fig. 10–12

Posición de trabajo no permitida

Instrucciones generales de seguridad para herramientas eléctricas

⚠ ADVERTENCIA

Lea todas las indicaciones de seguridad, instrucciones, textos de ilustraciones y datos técnicos que se proporcionan con esta herramienta eléctrica. La ejecución incorrecta u omisión de las siguientes indicaciones puede conllevar riesgo de electrocución, incendio y/o lesiones graves.

Conservar todas las indicaciones de seguridad e instrucciones para futuras consultas.

El término "herramienta eléctrica" utilizado en las indicaciones de seguridad hace referencia a herramientas eléctricas operadas por red (con cable de alimentación) o a herramientas eléctricas operadas por acumulador (sin cable de alimentación).

1) Seguridad en el puesto de trabajo

- a) Mantenga su puesto de trabajo limpio y bien iluminado. El desorden o la falta de luz en el área de trabajo puede dar lugar a accidentes.
- b) Trabaje con la herramienta eléctrica en entornos donde no exista riesgo de explosión y sin presencia de líquidos inflamables, gases o polvo. Las herramientas eléctricas producen chispas capaces de inflamar polvo o vapores.
- c) Mantenga alejados a niños y terceras personas cuando utilice la herramienta eléctrica. Si se distrae puede llegar a perder el control de la herramienta eléctrica.

2) Seguridad eléctrica

- a) El enchufe de conexión de la herramienta eléctrica debe ser compatible con la toma eléctrica. No se debe modificar el enchufe bajo ninguna circunstancia. No utilice adaptadores de enchufe en herramientas eléctricas que dispongan de toma de tierra. Los enchufes no modificados y las tomas de alimentación adecuadas disminuyen el riesgo de electrocución.
- b) Evite que su cuerpo entre en contacto con superficies puestas a tierra tales como tubos, calefacciones, cocinas y frigoríficos. Cuando su cuerpo está conectado a tierra existe un elevado riesgo de descarga eléctrica.

- c) Mantenga la herramienta eléctrica alejada de lluvia o humedad. El acceso de agua al interior de la herramienta eléctrica incrementa el riesgo de sufrir una descarga eléctrica.
- d) No utilice el cable de conexión para otros fines, como sujetar la herramienta eléctrica, colgarla o tirar del enchufe de la toma de corriente. Mantenga el cable de conexión alejado de fuentes de calor, aceite, bordes cortantes o piezas en movimiento. Un cable deteriorado o enredado incrementa el riesgo de descarga eléctrica.
- e) Cuando trabaje con la herramienta eléctrica en exteriores, utilice únicamente alargadores de cable aptos para su uso exterior. La utilización de alargadores de cable especialmente indicados para usos exteriores reduce el riesgo de sufrir descargas eléctricas.
- f) Si resulta imprescindible trabajar con la herramienta eléctrica en un entorno húmedo, utilice un interruptor de corriente de defecto. La utilización de un interruptor de defecto reduce el riesgo de sufrir descargas eléctricas.

3) Seguridad de personas

- a) Preste atención a los trabajos a realizar, utilizando la herramienta eléctrica con sentido común. No utilice ninguna herramienta eléctrica si se siente cansado o bajo los efectos de drogas, alcohol o medicamentos. Un instante de distracción al utilizar la herramienta eléctrica puede provocar lesiones considerables.
- b) Utilice un equipo de protección personal y lleve siempre gafas protectoras. La utilización de un equipo de protección personal, con una mascarilla, guantes de seguridad antideslizantes, casco o protecciones auditivas, según el tipo y aplicación de la herramienta eléctrica, reduce el riesgo de sufrir lesiones.
- c) Evite la puesta en marcha involuntaria del aparato. Asegúrese de que la herramienta eléctrica se encuentra desconectada antes de conectarla a la red eléctrica, al sujetarla o transportarla. Transportar la herramienta eléctrica con el dedo puesto en el interruptor o conectar la herramienta eléctrica a la red estando ya encendida puede provocar accidentes.
- d) Retire todas las herramientas de ajuste o llaves antes de conectar la herramienta eléctrica. Una herramienta o llave colocada en una parte móvil de la herramienta eléctrica puede provocar lesiones.
- e) Evite adoptar posturas forzadas. Adopte una postura estable y mantenga el equilibrio en todo momento. De esta forma podrá controlar mejor la herramienta eléctrica en situaciones inesperadas.
- f) Utilice ropa adecuada. No utilice ropa holgada ni complementos. Mantenga el pelo y la ropa alejados de piezas en movimiento. La ropa suelta, los accesorios o el pelo largo pueden quedar atrapados por piezas en movimiento.
- g) Si se pueden montar dispositivos de aspiración o recolector de polvo, asegúrese de que están conectados y se emplean correctamente. El uso de un dispositivo de aspiración reduce los riesgos debidos al polvo.
- h) No baje la guardia, ni ignore las normas de seguridad para herramientas eléctricas, tampoco después de haberse familiarizado con la herramienta eléctrica. Una actuación descuidada puede dar lugar a lesiones graves en fracciones de segundo.

4) Utilización y manejo de la herramienta eléctrica

- a) No sobrecargue el aparato. Utilice la herramienta eléctrica adecuada para el trabajo a realizar. La herramienta eléctrica adecuada le permitirá trabajar mejor y de forma más segura dentro del rango de potencia indicado.
 - b) No utilice ninguna herramienta eléctrica con un interruptor defectuoso. Una herramienta eléctrica que no pueda ser conectada o desconectada resulta peligrosa y debe ser reparada.
 - c) Retire el enchufe de la toma de corriente, o bien retire el acumulador extraíble, antes de realizar ajustes en la herramienta eléctrica, cambiar accesorios o apartar la herramienta eléctrica. Esta medida preventiva evita que el aparato se conecte accidentalmente.
 - d) Mantenga las herramientas eléctricas no utilizadas fuera del alcance de los niños. No permita a personas no familiarizadas con la herramienta eléctrica o que no hayan leído estas instrucciones, trabajar con la misma. Las herramientas eléctricas son peligrosas si son utilizadas por personas inexpertas.
 - e) Cuide la herramienta eléctrica y los accesorios con esmero. Compruebe que las diferentes piezas móviles del aparato funcionen correctamente y no se atasquen, que ninguna pieza se encuentre partida o deteriorada, pudiendo afectar al funcionamiento de la herramienta eléctrica. Antes de utilizar la herramienta eléctrica haga reparar las piezas deterioradas. Muchos accidentes tienen su origen en herramientas eléctricas con un mantenimiento insuficiente.
 - f) Mantenga las herramientas de corte afiladas y limpias. Las herramientas de corte cuidadas y con contornos de corte afilados se atascan con menor frecuencia y son más fáciles de guiar.
 - g) Utilice la herramienta eléctrica, los accesorios, las herramientas intercambiables, etc., conforme a lo indicado en estas instrucciones. Para ello, tenga en cuenta las condiciones de trabajo, así como el trabajo a realizar. La utilización de herramientas eléctricas para aplicaciones diferentes a las previstas puede provocar situaciones peligrosas.
 - h) Mantenga las empuñaduras y las superficies de agarre secas, limpias y libres de aceite y grasa. Las empuñaduras y superficies de agarre resbaladizas no permiten un manejo y control seguro de la herramienta eléctrica en situaciones inesperadas.
- 5) Utilización y manejo de la herramienta eléctrica operada con acumulador
- a) Cargue los acumuladores únicamente con el cargador recomendado por el fabricante. Si un cargador que es solo adecuado para un determinado tipo de acumulador se utiliza con otro acumulador distinto puede darse peligro de incendio.

- b) Utilice únicamente acumuladores destinados a la herramienta eléctrica en cuestión. El uso de otros acumuladores puede dar lugar a lesiones y peligro de incendio.
 - c) Mantenga cualquier acumulador que esté sin utilizar lejos de clips, monedas, llaves, clavos, tornillos u otros objetos metálicos que pudieran puentear sus contactos. Un cortocircuito de los contactos del acumulador podría provocar quemaduras o un incendio.
 - d) En caso de aplicación incorrecta puede salir líquido del acumulador. Evite el contacto. En caso de contacto accidental debe enjuagar con agua. Si el líquido entra en contacto con los ojos, acuda además al médico. El líquido del acumulador puede provocar irritaciones en la piel o quemaduras.
 - e) No utilice nunca acumuladores deteriorados o modificados. Los acumuladores deteriorados o modificados pueden tener un comportamiento imprevisto y conllevar peligro de incendio, explosión o lesiones.
 - f) No exponga los acumuladores ante un fuego o a altas temperaturas. El fuego o temperaturas superiores a 130 °C pueden dar lugar a una explosión.
 - g) Siga las instrucciones relativas a la carga y no cargue nunca el acumulador o la herramienta eléctrica operada por acumulador en rangos de temperatura distintos de los indicados en las instrucciones de servicios. Una carga incorrecta o en un rango de temperatura distinto del autorizado puede dañar el acumulador e incrementar el riesgo de incendio.
- 6) Servicio
- a) Las reparaciones de su herramienta eléctrica deben ser realizadas exclusivamente por personal técnico cualificado, con piezas de repuesto originales. De esta forma, la seguridad de la herramienta eléctrica queda garantizada.
 - b) No realice nunca mantenimiento de acumuladores deteriorados. Todo el mantenimiento de los acumuladores ha de realizarlo únicamente el fabricante o centros de asistencia autorizados.

Instrucciones de seguridad para REMS Akku-Press 22V ACC Connected

⚠️ ADVERTENCIA

Lea todas las indicaciones de seguridad, instrucciones, textos de ilustraciones y datos técnicos que se proporcionan con esta herramienta eléctrica. La ejecución incorrecta u omisión de las siguientes indicaciones puede conllevar riesgo de electrocución, incendio y/o lesiones graves.

Conserve todas las indicaciones de seguridad e instrucciones para futuras consultas.

- No utilice la herramienta eléctrica si se encuentra dañada. Existe riesgo de accidente.
- Cuando trabaje con la herramienta eléctrica, sujétela por el mango de la carcasa (6) y el mango del interruptor (8) y asegúrese de que está bien sujeta. La herramienta eléctrica desarrolla una gran fuerza de compresión. La herramienta se guía de forma más segura con ambas manos. Por ello, tenga especial cuidado. Mantenga alejados a niños y terceras personas cuando utilice la herramienta eléctrica.
- No toque nunca piezas en movimiento en la zona de prensado. Existe riesgo de lesiones por aprisionamiento de los dedos o de la mano.
- No utilice nunca prensadoras radiales que no tengan el perno portatenazas (2) bloqueado. Existe peligro de rotura. Las piezas expulsadas pueden provocar lesiones graves.
- Coloque siempre la prensadora radial con tenazas de prensar, anillo de prensar y tenaza adaptadora en ángulo recto con respecto al eje del tubo en la pieza de unión. Si se coloca la máquina de accionamiento en oblicuo con respecto al eje del tubo, la máquina se enderezará perpendicularmente con respecto al eje del tubo debido a su elevada fuerza de accionamiento. Esto podría provocar el aplastamiento de manos u otras partes del cuerpo y/o suponer un riesgo de rotura, pudiendo producirse lesiones severas por la expulsión de piezas.
- Coloque el anillo de prensar S (PR-2B) en la pieza de unión siempre en ángulo recto con respecto al eje del tubo. Al posicionar la prensadora radial con tenaza adaptadora Z8 en el anillo de prensar S, asegúrese de que la prensadora radial puede girar sin dificultad. Existe riesgo de rotura, pudiendo producirse lesiones severas por la expulsión de piezas.
- Utilice la prensadora radial sólo cuando tenga colocadas la tenaza de prensar y el anillo de prensar con tenaza adaptadora. Inicie la operación de prensado únicamente para realizar una unión prensada. Sin la contrapresión de la pieza de unión se produce una elevada carga innecesaria de la máquina accionadora, tenaza de prensar, anillo de prensar y tenaza adaptadora.
- Antes de utilizar tenazas de prensar, anillos de prensar con tenaza adaptadora (mordazas prensadoras, enganches prensadores con mordazas secundarias) de otros fabricantes, compruebe que son compatibles con las prensadoras radiales REMS. Las tenazas de prensar, anillos de prensar con tenazas adaptadoras de otros fabricantes se pueden utilizar en la REMS Akku-Press 22 V ACC Connected siempre que estén preparados para la necesaria fuerza de empuje de 32 kN, se adapten mecánicamente a la máquina de accionamiento REMS, se puedan bloquear adecuadamente y, en caso de romperse por sobrecarga o al final de su vida útil, esto ocurra sin riesgo de que salgan disparadas piezas de las hormas de prensar. Se recomienda usar únicamente tenazas de prensar, anillos de prensar con tenazas adaptadoras, fabricadas con un factor de seguridad $\geq 1,4$ contra rotura por fatiga, es decir, capaces de resistir una fuerza de empuje de hasta 45 kN para una fuerza de empuje requerida de 32 kN. Además, lea y observe las instrucciones de servicio e indicaciones de seguridad del correspondiente fabricante/distribuidor de las tenazas de prensar,

anillos de prensar con tenazas adaptadoras y las instrucciones de instalación y montaje del fabricante/distribuidor del sistema de prensar a utilizar y tenga en cuenta también las eventuales limitaciones de uso mencionadas. Si no se observan las indicaciones puede producirse una rotura y las piezas expulsadas podrían provocar lesiones graves.

- Utilice únicamente tenazas de prensar, anillos de prensar y tenazas adaptadoras que se encuentren en perfecto estado. Las tenazas de prensar, los anillos de prensar y las tenazas adaptadoras deterioradas pueden engancharse o partirse, o bien producir uniones prensadas defectuosas. Las tenazas de prensar, los anillos de prensar y las tenazas adaptadoras deterioradas no pueden repararse. Si no se observan las indicaciones puede producirse una rotura y las piezas expulsadas podrían provocar lesiones graves.
- No utilice la argolla (26) como protección contra caídas. La argolla de suspensión está pensada únicamente para engancharla a un cinturón o correa para el transporte. Si la argolla se ve sometida a una gran carga, lleve la máquina de accionamiento a un taller de servicio autorizado REMS para una comprobación.
- Extraiga el enchufe de alimentación o retire el acumulador antes de montar/desmontar las tenazas de prensar, anillos de prensar, tenazas adaptadoras. Existe riesgo de lesiones.
- Observe las instrucciones de mantenimiento de la herramienta eléctrica y las indicaciones de mantenimiento de las tenazas de prensar, anillos de prensar y tenazas adaptadoras. El seguimiento de las instrucciones de mantenimiento tiene un efecto positivo en la vida útil de la herramienta eléctrica, de las tenazas de prensar, anillos de prensar y tenazas adaptadoras.
- No deje nunca funcionando la herramienta eléctrica sin vigilancia. En caso de pausas prolongadas de trabajo, desconecte la herramienta, extraiga el enchufe/acumulador. Los aparatos eléctricos pueden entrañar riesgos y ocasionar daños materiales y/o personales si se dejan sin supervisión.
- Ponga un máximo de 3 anillos de prensar XL 64-108 (PR-3S) en el maletín de sistema XL-Boxx con alojamientos para anillos de prensar XL 64-108 (PR-3S) (accesorio art. núm. 579603). Si se mantiene el límite de carga máxima en 3 anillos de prensar XL (PR-3S) se reduce el riesgo de daños materiales y/o de lesiones.
- Compruebe periódicamente el perfecto estado del cable de conexión, los cables alargadores de la herramienta eléctrica y la alimentación eléctrica. En caso de deterioro, solicite su sustitución a un técnico profesional cualificado o a un taller REMS concertado.
- Autorice el uso de la herramienta eléctrica sólo a personas instruidas. Las personas jóvenes sólo pueden utilizar la herramienta eléctrica si han cumplido los 16 años, cuando la utilización sea necesaria para su formación y sean supervisadas por un profesional.
- Los niños y las personas que no sean capaces de manejar la herramienta eléctrica de forma segura debido a sus capacidades físicas, sensoriales o psíquicas, o por su desconocimiento o inexperiencia, no deben manejar esta herramienta eléctrica sin la supervisión o instrucción de una persona responsable. De lo contrario, existe el riesgo de que se produzcan lesiones debido a un funcionamiento incorrecto.
- Utilice únicamente cables alargadores homologados y debidamente identificados con suficiente sección metálica. Utilice cables alargadores hasta una longitud de 10 m con una sección metálica de 1,5 mm², de 10 a 30 m con una sección metálica de 2,5 mm².

⚠️ PELIGRO

- Respete las indicaciones de seguridad de las tenazas de prensar REMS, anillos de prensar REMS, tenazas adaptadoras REMS, tenazas de corte REMS M, tenazas cortacables REMS, tenazas de prensar REMS Basic E01, cunas de prensar REMS. El incumplimiento de las indicaciones de seguridad puede conllevar daños materiales, daños personales, cortocircuito eléctrico o caídas.

Consulte también www.rems.de → Descargas → Instrucciones de servicio: PRENSADORAS RADIALES

Indicaciones de seguridad para acumuladores, cargadores rápidos, conexión a red

⚠️ ADVERTENCIA

Lea todas las indicaciones de seguridad, instrucciones, textos de ilustraciones y datos técnicos que se proporcionan con esta herramienta eléctrica. La ejecución incorrecta u omisión de las siguientes indicaciones puede conllevar riesgo de electrocución, incendio y/o lesiones graves.

Conserve todas las indicaciones de seguridad e instrucciones para futuras consultas.

Consulte también www.rems.de → Descargas → Instrucciones de servicio → Indicaciones de seguridad → Indicaciones de seguridad para acumuladores, cargadores rápidos, conexión a red.

Fichas de datos de seguridad

⚠️ ADVERTENCIA

Lea las fichas de datos de seguridad. El incumplimiento de las instrucciones puede provocar una descarga eléctrica, un incendio y/o lesiones graves.

Conserve todas las indicaciones de seguridad e instrucciones para futuras consultas.

Consulte www.rems.de → Descargas → Fichas de datos de seguridad → Acumuladores.

Explicación de símbolos

	PELIGRO	Peligro con nivel de riesgo elevado. En caso de incumplimiento existe riesgo de muerte o lesiones graves (irreversibles).
	ADVERTENCIA	Peligro con grado de riesgo medio. El incumplimiento podría conllevar la muerte o lesiones graves (irreversibles).
	ATENCIÓN	Peligro con grado de riesgo bajo. El incumplimiento podría provocar lesiones moderadas (reversibles).
	AVISO	Daños materiales, ¡no es una indicación de seguridad! No hay riesgo de lesiones.
		Peligro
		Caída
		Tensión eléctrica
		Leer las instrucciones antes de la puesta en servicio
		Utilizar protección para los ojos
		Utilizar protección para los oídos
		La herramienta eléctrica cumple las exigencias de la clase de protección II
		No apto para uso exterior
		Fuente de alimentación conmutada (SMPS)
		Transformador de aislamiento (SCPST)
		Eliminación de desechos respetuosa con el medio ambiente
		Declaración de conformidad CE

1. Especificaciones técnicas

Utilización prevista

ADVERTENCIA

Las prensadoras radiales por acumulador REMS Akku-Press 22V ACC Connected han sido diseñadas para realizar uniones con todos los sistemas de montaje a presión corrientes, para realizar uniones de cables eléctricos, para realizar uniones de sistemas de seguridad contra caída, para cortar barras roscadas, para cortar cables eléctricos. La máquina accionadora puede conectarse a Internet mediante una conexión Wi-Fi e intercambiar datos con la Nube. Cualquier otro uso se considera contrario a la finalidad prevista, quedando por ello prohibido.

Sinóptico de utilización de las herramientas por acumulador REMS, acumuladores, cargadores rápidos y conexión a red.

Consulte www.rems.de → Descargas → Instrucciones de servicio → PRENSADORAS RADIALES: OTROS DOCUMENTOS



1.1. Volumen de suministro

Máquina accionadora, acumulador Li-Ion 21,6V, cargador rápido, instrucciones de servicio, indicaciones de seguridad, caja metálica / maletín de sistema L-Boxx

1.2. Códigos

REMS Akku-Press 22V ACC Connected máquina accionadora, sin acumulador	576003
REMS tenazas de prensar, REMS anillos de prensar,	
REMS tenazas adaptadoras	consulte el catálogo REMS
REMS tenazas de corte M	consulte el catálogo REMS
REMS tenazas cortacables	571887
Cuchillas cortacables, 2 unid. (REMS tenazas cortacables)	571889
REMS tenazas de prensar Basic E01	571855
REMS cunas de prensar T 12, 2 unid.	570891
REMS acumulador Li-Ion 21,6 V, 2,5 Ah	571571
REMS acumulador Li-Ion 21,6 V, 4,4 Ah	571574
REMS acumulador Li-Ion 21,6 V, 5,0 Ah	571581
REMS acumulador Li-Ion 21,6 V, 9,0 Ah	571583
Cargador rápido 100–240 V, 90 W	571585
Cargador rápido 100–240 V, 290 W	571587
Fuente de alimentación 220–240 V/21,6 V, 15 A	571567
Fuente de alimentación 220–240 V/21,6 V, 40 A	571578

Caja metálica REMS Akku-Press 22V ACC Connected	571290
Maletín de sistema L-Boxx REMS Akku-Press 22V ACC Connected	576345
REMS CleanM, limpiador para máquinas	140119

Caja metálica o maletín de sistema con alojamiento para tenazas de prensar REMS, anillos de prensar REMS, tenazas adaptadoras, disponible como accesorio.

1.3. Aplicaciones

Prensadoras radiales REMS Akku-Press 22V ACC Connected para realizar uniones prensadas con todos los sistemas de montaje a presión corrientes en tubos de acero, acero inoxidable, cobre, plástico, multicapa

Ø 10 – 108 (110) mm
Ø 3/8 – 4"

Consulte también www.rems.de → Productos → Prensadoras radiales → Tenazas de prensar REMS, anillos de prensar REMS → Sección del catálogo (PDF)



1.4. Rango de temperaturas de servicio

Máquina accionadora	-10 °C – +60 °C (14 °F – +140 °F)
Acumulador	-10 °C – +60 °C (14 °F – +140 °F)
Cargador rápido	0 °C – +40 °C (32 °F – +104 °F)
Fuente de alimentación	-10 °C – +45 °C (14 °F – +113 °F)

Rango de temperatura del almacén > 0 °C (32 °F)

1.5. Funcionalidad Connected

Los productos registrados con la funcionalidad Connected ofrecen al usuario varias funciones adicionales según el producto, como por ejemplo: registro de datos de medición/prensado (fecha y hora de prensado, contador 1 número de prensados y tiempo de servicio, contador 2 número de prensados y tiempo de servicio, contador general número total de prensados y tiempo de servicio, tensión del acumulador, amperaje al apagar, amperaje máximo, capacidad restante de la batería, tiempo de prensado, diagrama presión-tiempo, etc.) y creación de registros con el logotipo de la propia empresa, visualización de mensajes de error, configuración del producto (idioma, fecha, hora, zona horaria, unidad de medida de presión, duración y brillo de la iluminación LED, tiempo de espera, modo de cruce ACC, tonos de aviso, etc.), configuración de bloques de uso (bloqueo inmediato o tiempo de respuesta como protección antirrobo, rangos de fecha y hora para los tiempos de bloqueo, limitación del número de prensados que se pueden realizar), geolocalización de las ubicaciones de los prensados, conversión de las grabaciones de voz en texto editable, carga y salvaguarda de imágenes de los prensados, visualización de avisos (inspección y comprobación de seguridad, nueva versión de firmware, estado de la batería, etc.), descarga e instalación de nuevas versiones de firmware.

1.6. Fuerza de empuje, carrera

Fuerza de empuje (fuerza nominal)	32 kN
Carrera	41 mm

1.7. Especificaciones eléctricas

Máquina accionadora	}	21,6 V $\overline{=}$; 2,5 Ah
		21,6 V $\overline{=}$; 4,4 Ah
		21,6 V $\overline{=}$; 5,0 Ah
		21,6 V $\overline{=}$; 9,0 Ah
Cargador rápido	Input	100–240 V~; 50–60 Hz; 90 W
	Output	21,6 V $\overline{=}$ con aislamiento de protección, con supresión de interferencias
Cargador rápido	Input	100–240 V~; 50–60 Hz; 290 W
	Output	21,6 V $\overline{=}$ con aislamiento de protección, con supresión de interferencias
Fuente de alimentación 21,6 V (art. n.º 571567)	Input	220–240 V~; 50–60 Hz
	Output	21,6 V $\overline{=}$; 15 A con aislamiento de protección, con supresión de interferencias
Fuente de alimentación 21,6 V (art. n.º 571578)	Input	220–240 V~; 50–60 Hz
	Output	21,6 V $\overline{=}$; 40 A con aislamiento de protección, con supresión de interferencias

1.8. Dimensiones

Máquina accionadora 295 × 310 × 81 mm (11,6" × 12,2" × 3,2")

1.9. Pesos

Máquina accionadora sin acumulador	2,9 kg (6,4 lb)
REMS acumulador Li-Ion 21,6 V, 2,5 Ah	0,4 kg (0,9 lb)
REMS acumulador Li-Ion 21,6 V, 4,4 Ah	0,8 kg (1,8 lb)
REMS acumulador Li-Ion 21,6 V, 5,0 Ah	0,8 kg (1,8 lb)
REMS acumulador Li-Ion 21,6 V, 9,0 Ah	1,1 kg (2,4 lb)
Tenaza de prensar (valor medio)	1,8 kg (3,9 lb)
Tenaza adaptadora Z2	2,0 kg (4,4 lb)

Tenaza adaptadora Z4	3,6 kg	(7,9 lb)
Tenaza adaptadora Z5	3,8 kg	(8,4 lb)
Tenaza adaptadora Z8	1,7 kg	(3,7 lb)
Anillo de prensar M54 (PR-3S)	3,1 kg	(6,8 lb)
Anillo de prensar U75 (PR-3B)	2,7 kg	(5,9 lb)

1.10. Emisión de ruidos

Valor de emisión referente al lugar de trabajo
 $L_{pA} = 74 \text{ dB(A)}$ $L_{WA} = 85 \text{ dB(A)}$ $K = 3 \text{ dB(A)}$

1.11. Vibraciones

Valor efectivo ponderado de la aceleración $< 2,5 \text{ m/s}^2$ $K = 1,5 \text{ m/s}^2$

El nivel indicado de emisiones de oscilaciones ha sido medido conforme a un procedimiento normado de comprobación, pudiendo ser utilizado con otra herramienta eléctrica a efectos de comparación. El nivel indicado de emisiones de oscilaciones también puede ser utilizado como estimación inicial de la exposición.

⚠ ATENCIÓN

El valor de emisión de vibraciones puede diferir del valor indicado durante el uso real de la herramienta eléctrica, dependiendo de la forma en que se utilice la herramienta eléctrica. En función de las condiciones reales de uso (uso intermitente), puede ser necesario establecer medidas de seguridad para proteger al operario.

2. Puesta en marcha

⚠ ATENCIÓN

Tras largos periodos de almacenamiento de la máquina accionadora y antes de una nueva puesta en servicio, debe accionarse la válvula de sobrepresión pulsando el botón de reposición (12). Si la válvula está atascada o se acciona con dificultad no debe realizar ninguna operación de prensado.

En tal caso lleve la máquina accionadora a un taller concertado REMS para su comprobación.

Para la utilización de tenazas de prensar REMS y anillos de prensar REMS con tenazas adaptadoras para los distintos sistemas de unión de tubos es válida la respectiva documentación actualizada de ventas REMS, consulte también www.rems.de → Descargas → Catálogos/Folleto de productos. Si el fabricante del sistema varía o lanza al mercado nuevos componentes de sistemas de unión de tubos, se deberá solicitar a REMS el estado actual de aplicación de los mismos (fax +49 7151 17 07 - 110 o correo electrónico info@rems.de). Salvo modificaciones y errores.

2.1. Conexión eléctrica

⚠ ADVERTENCIA

¡Tenga en cuenta la tensión de red! Antes de conectar la máquina accionadora, el cargador rápido o la fuente de alimentación, compruebe si la tensión indicada en la placa de características se corresponde con la tensión de red. En obras, entornos húmedos, interiores o exteriores o lugares similares, utilice la herramienta eléctrica únicamente con un interruptor de corriente de defecto conectado a la red, el cual interrumpe el suministro de energía en cuanto la corriente de fuga a tierra supera los 30 mA durante 200 ms.

Acumuladores Li-Ion

Descarga total por subtensión

En los acumuladores de iones de litio la tensión no debe caer por debajo de un mínimo, pudiendo el acumulador resultar dañado por descarga total en caso contrario. Las celdas de los acumuladores Li-ion REMS se suministran cargadas a un 40 % aproximadamente. Por lo tanto, los acumuladores Li-ion deben cargarse antes de su uso y recargarse periódicamente. El acumulador Li-ion puede resultar dañado por una descarga total si no se observan las instrucciones del fabricante de las celdas.

Descarga total por almacenamiento

Si se almacena durante un período de tiempo prolongado un acumulador Li-ion que esté relativamente poco cargado, el acumulador podría sufrir una descarga total y resultar dañado. Por lo tanto, los acumuladores Li-ion deben cargarse antes de su almacenamiento y recargarse como máximo cada seis meses, y en todo caso antes de someterlos a un nuevo esfuerzo.

AVISO

Cargar el acumulador Li-Ion antes de usarlo.

Utilice únicamente cargadores rápidos REMS autorizados para cargar el acumulador Li-Ion REMS. Los acumuladores nuevos y los no utilizados durante un período prolongado alcanzan su máxima capacidad al cabo de varias recargas.

Cargadores rápidos

Si el conector de red se encuentra insertado, el piloto de control izquierdo muestra una luz verde fija. Si el acumulador está colocado en el cargador rápido, la luz verde de control parpadea, indicando así que el acumulador se está cargando. El acumulador estará cargado cuando la luz verde de control se ilumina de forma fija. Si la luz de control parpadea en rojo, quiere decir que el acumulador está defectuoso. Si la luz roja se muestra de forma fija, la temperatura del cargador rápido y/o del acumulador se encuentra fuera del rango operativo admisible, entre 0 °C y +40 °C.

AVISO

Los cargadores rápidos no son aptos para uso exterior.

Conexión a red

Las conexiones a red sirven para el funcionamiento de las herramientas por acumulador a través de la red en lugar del acumulador. Las conexiones a red están equipadas con protección contra exceso de corriente y temperatura. El estado de servicio se muestra a través de una luz LED. Cuando la luz LED está encendida la máquina está lista para funcionar. La luz LED se apaga o parpadea para indicar que hay sobrecorriente o una temperatura no permitida. No se podrá utilizar la máquina accionadora en ese momento. Pasado un tiempo de espera la luz LED se enciende de nuevo y se puede proseguir el trabajo.

AVISO

Las conexiones a red no son aptas para uso exterior.

2.2. Montaje (sustitución) de la tenaza de prensar, tenaza de prensar (PZ-4G) (fig. 3), tenaza de prensar (PZ-S) (fig. 4), anillo de prensar (PR-3S) con tenaza adaptadora (fig. 5), anillo de prensar (PR-3B) con tenaza adaptadora (fig. 6), anillo de prensar 45° (PR-2B) con tenaza adaptadora (fig. 7), anillo de prensar S (PR-2B) con tenaza adaptadora (fig. 7)

Desconectar el conector de red o retirar el acumulador. Utilizar únicamente tenazas de prensar, anillos de prensar con perfil de prensado específico para el correspondiente sistema que se va a prensar. Las tenazas de prensar y los anillos de prensar están identificados en las mordazas prensadoras y segmentos de prensar con letras que indican el perfil de prensado, así como con un número para indicar el tamaño. Las tenazas adaptadoras están marcadas con la letra Z y un número que sirve para asignarlas al anillo de prensar permitido, marcado a su vez de la misma manera. El anillo de prensar 45° (PR-2B) solo puede utilizarse en un ángulo a 45° con respecto a la tenaza adaptadora Z1 (fig. 7). En el caso del anillo de prensar S (PR-2B), la tenaza adaptadora Z8 puede ajustarse para girar de forma continua (fig. 7). Leer y tener en cuenta las instrucciones de montaje del fabricante/distribuidor del sistema de prensar que vaya a utilizar. No realice ninguna operación de prensado con una tenaza de prensar, anillo de prensar o tenaza adaptadora inadecuadas (perfil de prensado, tamaño). La unión prensada podría resultar inservible y tanto la máquina accionadora como la tenaza de prensar o el anillo de prensar y la tenaza adaptadora podrían resultar dañados.

Colocar la máquina accionadora preferentemente sobre una mesa o el suelo. El montaje (sustitución) de la tenaza de prensar, tenaza adaptadora, sólo puede realizarse si los rodillos prensadores (5) están totalmente retraídos. De ser necesario, pulsar el botón de reposición (12) hasta que los rodillos prensadores (5) se retraigan por completo.

Abrir el perno de sujeción de la tenaza (2). Para ello, tirar del pasador de bloqueo (4); el perno de sujeción de la tenaza (2) salta hacia fuera mediante resorte. Colocar la tenaza de prensar/tenaza adaptadora seleccionada. Presionar el botón (3) situado justo encima del perno de sujeción de la tenaza (2) y empujar el perno de sujeción de la tenaza (2) hacia delante hasta que el pasador de bloqueo (4) encaje (bloqueo automático de la tenaza de prensar/tenaza adaptadora). No poner nunca en marcha la prensadora radial sin que tenga insertadas la tenaza de prensar o tenaza adaptadora con anillo de prensar. Ejecutar la operación de prensado solo para realizar uniones prensadas. Sin la contrapresión de compresión de la pieza de unión, la máquina accionadora, tenaza de prensar, anillo de prensar y tenaza adaptadora se ven sometidos a un esfuerzo innecesario.

AVISO

La posición de cierre del perno portatenaza se controla eléctricamente. Sólo se puede realizar la operación de prensado con el perno cerrado.

2.3. Elementos de control y pantalla OLED

REMS Akku-Press 22 V ACC Connected se puede manejar a través de diferentes elementos de control. La pantalla OLED de alto contraste permite ver con claridad los menús, principal y secundarios, ajustes y páginas informativas o notificaciones.

Botón de encendido/apagado

Botón de encendido/apagado (fig. 2 (24)) para encender y apagar la máquina accionadora. Para apagar la máquina accionadora, mantenga pulsado el botón de encendido/apagado durante 2 segundos.

Interruptor pulsador de seguridad

Interruptor pulsador de seguridad (fig. 1 (7)) para realizar uniones prensadas y, dentro del menú, para salir del menú secundario correspondiente.















Teclas izquierda/derecha

La función de las teclas a izquierda/derecha (fig. 2 (22)), situadas debajo de la pantalla OLED, son variables.

Pantalla OLED

La pantalla OLED se divide en "barra superior de herramientas", "ventana principal" y "barra inferior de herramientas".









Barra superior de herramientas

	Estado progresivo de carga del acumulador
	Funcionamiento en red
  	Bloqueo de uso desactivado, máquina accionadora sin bloquear Bloqueo de uso activado, máquina accionadora bloqueada No se ha activado el bloqueo de uso
	Nueva versión de firmware descargada con éxito. La nueva versión del firmware está lista para ser instalada.
    	La máquina accionadora no está registrada Máquina accionadora conectada con la Nube, máquina accionadora sin registrar Máquina accionadora conectada con la Nube, máquina accionadora registrada La máquina accionadora no se puede conectar con la Nube La máquina accionadora no se puede conectar con la Nube por falta de conexión Wi-Fi
   	Conectado a Wi-Fi Conectado a Wi-Fi, sin conexión a internet Wi-Fi desactivado Las redes Wi-Fi guardadas no están disponibles o bien no existe aún ninguna red Wi-Fi guardada en la máquina accionadora



Ventana principal

	Página de inicio Distintas pantallas: página de bienvenida e inicio, menús, menús secundarios, ajustes y páginas de información, notificaciones
--	---

Barra inferior de herramientas

	Visualizar el menú siguiente
	Visualizar el menú, el menú secundario siguiente o la página de ajustes
	Ver menú / menú secundario anterior
	Cancelar / Finalizar / Visualizar el diagrama de presión-tiempo / Poner a cero el contador
	Aumentar el valor numérico
	Línea siguiente
	Si el icono se muestra encendido de forma fija: confirmar dato Si el icono parpadea: el punto de acceso de la máquina accionadora está activado y listo para conectar con el terminal móvil.
	Grabación de voz
	Instalar nueva versión de firmware

Página de bienvenida e inicio

	Página de bienvenida con el logotipo del fabricante Versión de firmware
	Página de inicio Fecha, hora, modelo de máquina accionadora Máquina accionadora preparada para su funcionamiento

Mensajes



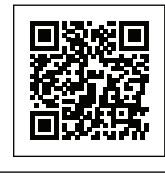

Si hay algún evento, se mostrarán los mensajes respectivos al encender la máquina accionadora.

	Inspección anual y nueva comprobación Se muestra cuando hay que realizar la inspección anual y nueva comprobación eléctrica (≤ 0 d o ≥ 30.000 n).
--	--

	<p>Memoria llena Si se llena la memoria se escribirá sobre los datos ya almacenados (primero los más antiguos).</p>
	<p>Bloqueo de uso Número de días d que quedan hasta que se bloquea la máquina accionadora Número de operaciones de prensado n que quedan hasta que se bloquea la máquina accionadora</p>
 	<p>Bloqueo de uso A Por medio del botón a la derecha, mostrar en la pantalla OLED el código QR. Escanear el código QR con un terminal móvil y cambiar el bloqueo de uso de la máquina accionadora en el portal de servicios REMS.</p>
 	<p>Bloqueo de uso B Por medio del botón a la derecha, mostrar en la pantalla OLED el código QR. Escanear el código QR con un terminal móvil y cambiar el bloqueo de uso de la máquina accionadora en el portal de servicios REMS.</p>
 	<p>Bloqueo de uso C Por medio del botón a la derecha, mostrar en la pantalla OLED el código QR. Escanear el código QR con un terminal móvil y cambiar el bloqueo de uso de la máquina accionadora en el portal de servicios REMS.</p>
 	<p>Bloqueo de uso D Por medio del botón a la derecha, mostrar en la pantalla OLED el código QR. Escanear el código QR con un terminal móvil y cambiar el bloqueo de uso de la máquina accionadora en el portal de servicios REMS.</p>
	<p>Sin conexión Wi-Fi No se ha establecido la conexión Wi-Fi o bien ninguna de las redes almacenadas en la máquina accionadora está disponible.</p>

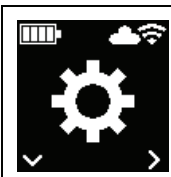
Menú

Ver/restablecer la información, acceder al menú/menú secundario y páginas de información; instalar una nueva versión de firmware

	<p>Ajustes</p>
	<p>Contador 1 Indicación: t_1 = tiempo de servicio n_1 = número de prensados Mantener pulsado 2s el botón derecho para restablecer el contador.</p>
	<p>Contador 2 Indicación: t_2 = tiempo de servicio n_2 = número de prensados Mantener pulsado 2s el botón derecho para restablecer el contador.</p>
	<p>Contador total Indicación: Σt = Total tiempo de servicio Σn = Total número de prensados Este contador no se puede restablecer.</p>

	<p>Inspección anual y nueva comprobación eléctrica Indicación: n = Total número de prensados (se muestra a partir de 25.000 prensados) d = Tiempo que falta en días para la inspección anual y la nueva comprobación eléctrica</p>
	<p>Utilización de la memoria Indicación: memoria utilizada / memoria máxima disponible en MB</p>
	<p>Versión de firmware Indicación: Número de serie de la máquina accionadora Versión instalada de firmware</p>
	<p>Versión de firmware Indicación: Número de serie de la máquina accionadora Versión instalada de firmware Versión de firmware disponible La instalación será posible únicamente cuando la máquina accionadora tenga conexión a internet vía Wi-Fi con la Nube.</p>
	<p>Versión de firmware Indicación: Número de serie de la máquina accionadora Versión instalada de firmware Versión de firmware disponible ERROR REGISTRATION REQUIRED: la máquina accionadora no está registrada. Sólo es posible instalar cuando la máquina accionadora está registrada y con conexión con la Nube a través de una conexión internet por Wi-Fi.</p>
	<p>Versión de firmware Indicación: Número de serie de la máquina accionadora Versión instalada de firmware Versión de firmware disponible Data Protection Information: información sobre política de privacidad que debe aceptarse para iniciar la instalación</p>
	<p>Se está instalando la versión de firmware No apagar la máquina accionadora durante la instalación, ni retirar el acumulador o la fuente de alimentación.</p>

Páginas de menús secundarios / ajustes e información

Configurar ajustes en la máquina accionadora, registrar la máquina accionadora en el portal de servicios REMS, enviar mensaje de mantenimiento, configurar conexión Wi-Fi.

	<p>Seleccionar el brillo de las luces de trabajo LED</p>
	<p>Ajustes a través del portal de servicios REMS / Código QR Por medio del botón a la derecha, mostrar en la pantalla OLED el código QR. Escanear el código QR con un terminal móvil para acceder al portal de servicios REMS. Registrar la máquina accionadora. Si la máquina accionadora está registrada, se accederá directamente a la página "ADMINISTRAR PRODUCTO".</p>
	<p>Configurar fecha Cuando hay conexión a internet, la fecha se actualiza de forma automática al encender la máquina accionadora. En ese caso no es posible la configuración manual.</p>

		<p>Configurar hora Cuando hay conexión a internet, la hora se actualiza de forma automática al encender la máquina accionadora. En ese caso no es posible la configuración manual.</p>
		<p>Seleccionar formato de fecha</p> <ul style="list-style-type: none"> • YYYY-MM-DD • MM/DD/YYYY • DD.MM.YYYY
		<p>Seleccionar formato de hora</p> <ul style="list-style-type: none"> • hh:mm (24 h) • hh:mm (12 h)
		<p>Seleccionar unidad de presión</p> <ul style="list-style-type: none"> • bar • psi
		<p>Configurar Ayuda / Diagnóstico remoto Enviar mensaje de mantenimiento "SUPPORT" para un diagnóstico remoto</p>
		<p>Configurar conexión Wi / Activar punto de acceso Indicación: nombre de la red Wi-Fi conectada Indicación: Nombre del punto de acceso de la máquina accionadora Contraseña para la conexión Wi-Fi Dirección IP del punto de acceso</p>
		<p>Configurar conexión Wi / Activar punto de acceso Indicación: el Wi-Fi está desactivado Indicación: Nombre del punto de acceso de la máquina accionadora Contraseña para la conexión Wi-Fi Dirección IP del punto de acceso</p>
		<p>Configurar conexión Wi / Activar punto de acceso Indicación: No se ha conectado a una red Wi-Fi o no hay ninguna red Wi-Fi disponible en la memoria de la máquina accionadora Indicación: Nombre del punto de acceso de la máquina accionadora Contraseña para la conexión Wi-Fi Dirección IP del punto de acceso</p>
		<p>Restablecer a la configuración de fábrica</p>
		<p>Restablecer a la configuración de fábrica Bloqueo de uso activo, no es posible restablecer a la configuración de fábrica, consultar las instrucciones de servicio</p>
		<p>Recuperar la versión de firmware Local RESTORE Wi-Fi RESTORE</p>

2.4 Registrar máquina accionadora, conectar terminal móvil, conectar la máquina accionadora a través de internet con la Nube

Para utilizar la funcionalidad Connected, es necesario registrar la máquina accionadora en el portal de servicios REMS y conectar la máquina accionadora con la Nube a través de Internet.

Aviso: la máquina accionadora REMS Akku-Press 22 V ACC Connected también se puede utilizar sin estar registrada ni conectada a internet. Sin embargo, la funcionalidad Connected no están disponibles en ese caso. Si no hay conexión a internet, los datos se almacenan en la máquina accionadora y se envían a la Nube cuando se registra la máquina accionadora y se conecta con la Nube a través de internet.

2.4.1. Registrar la máquina accionadora en el portal de servicios REMS

A través del portal de servicios REMS se pueden registrar las máquinas accionadoras a nombre de un usuario registrado. Si aún no tiene una cuenta de usuario, se puede crear una a través del portal de servicios REMS (<https://service.rems.de>) en la opción de menú REGISTRARSE. Para confirmar el registro, así como la dirección e-mail proporcionada, deberá pinchar el enlace de activación recibido por correo electrónico.

- Encender la máquina accionadora.
- Pulsar el botón derecho (22) para visualizar el menú "Ajustes" . Volver a pulsar el botón derecho. Pulsar el botón izquierdo para visualizar la página "Ajustes a través del portal de servicios REMS" . Pulsar el botón derecho para acceder al código QR.
- Escanear el código QR con el terminal móvil, por ej., la cámara. Se abrirá en el navegador el portal de servicios REMS. Iniciar sesión de usuario en el portal de servicios REMS.
- Pulsar la opción "Registrar producto". Se confirmará que el producto ha quedado registrado. Si la máquina accionadora ya está registrada, se accede directamente a la página "ADMINISTRAR PRODUCTO".

El registro del producto solo podrá cancelarlo posteriormente el mismo usuario. Si se vende el producto, el usuario deberá cancelar el registro; de otro modo el comprador no podrá registrarlo y utilizar la funcionalidad Connected.

2.4.2. Conectar el terminal móvil con la máquina accionadora

Aviso: la máquina accionadora se puede conectar a través de internet con la Nube vía una red Wi-Fi disponible o el punto de acceso de un terminal móvil.

- Introducir el acumulador cargado en la máquina accionadora y pulsa brevemente el botón de encendido/apagado (24). Pasados unos segundos, se enciende la pantalla OLED. La máquina Accionadora estará lista para su funcionamiento en cuanto aparece la página de inicio.
- Pulsar el botón derecho (22) para mostrar el menú "Ajustes" . Pulsar otra vez el botón derecho. Pulsar luego el botón izquierdo varias veces hasta que aparezca el menú "Configurar conexión Wi-Fi" . Pulsar el botón derecho para mostrar la página de configuración correspondiente . Mantener pulsado 2 s el botón derecho hasta que parpadee el símbolo sobre el botón. El punto de acceso de la máquina accionadora aparecerá ahora visible para el terminal móvil.
- Abrir la configuración Wi-Fi en el terminal móvil. De ser necesario, encender primero el Wi-Fi en el terminal móvil. Para más información, consulte la información del fabricante del terminal móvil.
- Seleccionar el punto de acceso "Número de serie RE-AP" de la máquina accionadora.
- Cuando le pidan una contraseña WPA2 para cifrar la transferencia de datos entre la máquina accionadora y el terminal móvil y conectarse, introduzca "12345678". Si la contraseña ya está guardada en el terminal móvil, no será necesario introducirla de nuevo; tampoco se mostrará en ese caso la ventana pidiendo una contraseña.

La página de configuración "WI-FI SELECTION" (fig. 8) se abre automáticamente en el terminal móvil.

Aviso: Si la página de configuración no se abre automáticamente, abrir el navegador web en el terminal móvil e introducir en la barra de direcciones la dirección IP del punto de acceso de la máquina accionadora <http://192.168.4.1>.

2.4.3. Conectar la máquina accionadora con la Nube a través de internet

Conecte la máquina conductora a través de Internet con la Nube vía una red Wi-Fi disponible (Fig. 8):

- Seleccionar la red Wi-Fi entre las que aparecen en la lista de redes Wi-Fi (H), introducir la contraseña Wi-Fi (E) y conectarse pulsando el botón "Save" (D). Aviso: No se pueden utilizar redes Wi-Fi conectadas a través de un servidor proxy. Este tipo de conexión se utiliza, por ejemplo, para el acceso de huéspedes en hoteles o en las redes de acceso público y se reconoce a menudo por el hecho de que se pide confirmación en una página de bienvenida o de inicio de sesión.

Los iconos "Wi-Fi" y "Nube" aparecen en la barra de herramientas de la parte superior de la pantalla OLED. Esta pantalla puede tardar unos minutos en aparecer. Si no aparece la pantalla, apagar la máquina accionadora y volver a encenderla. Los iconos "Wi-Fi" y "Cloud" aparecen en la barra de herramientas de la parte superior de la pantalla OLED.

La REMS Akku-Press 22V ACC Connected puede guardar hasta 10 redes Wi-Fi. La máquina accionadora se conecta de forma automática en cuanto hay disponible una red Wi-Fi conocida.

Al seleccionar la casilla "mostrar todas" (A), se muestran todas las redes Wi-Fi guardadas, incluso las que no están disponibles en ese momento. Si desea

utilizar una red Wi-Fi específica de la lista de redes Wi-Fi almacenadas (I), selecciónela y pulse el botón "Connect" (B). Para eliminar una red Wi-Fi guardada, selecciónela y pulse el botón "Delete network" (C).

Conectar la máquina accionadora a través de internet con la Nube mediante el punto de acceso de un terminal móvil (fig. 8):

Además de a través de una red Wi-Fi disponible, la máquina accionadora también se puede conectar a través del punto de acceso de un terminal móvil.

Terminales móviles con sistema operativo Android:

- Conectar el terminal móvil a la máquina accionadora (consultar el apartado 2.4.2. Conectar el terminal móvil con la máquina accionadora).
- En la página de configuración "WI-FI SELECTION" (fig. 8), seleccionar "other SSID" (G) e introducir el nombre del punto de acceso.
- Introducir la contraseña y guardar dándole a "Save" (D). El nombre del punto de acceso se mostrará en la lista de redes Wi-Fi disponibles (H).
- Activar el punto de acceso a través del centro de control del terminal móvil. Asegúrese de que el ancho de banda del punto de acceso está configurado en 2,4 GHz en el terminal móvil. Para más información, consultar la información del fabricante del terminal móvil.

La máquina accionadora se conecta con el punto de acceso tras un breve tiempo de espera. Los iconos "Wi-Fi" y "Nube" aparecen en la barra de herramientas de la parte superior de la pantalla OLED. Esta pantalla puede tardar unos minutos en aparecer. Si no aparece la pantalla, apagar la máquina accionadora y volver a encenderla. Los iconos "Wi-Fi" y "Cloud" aparecen en la barra de herramientas de la parte superior de la pantalla OLED.

Terminales móviles con sistema operativo iOS:

- Conectar el terminal móvil a la máquina accionadora (consultar el apartado 2.4.2. Conectar el terminal móvil con la máquina accionadora).
- En la página de configuración "WI-FI SELECTION" (fig. 8), seleccionar "other SSID" (G) e introducir el nombre del punto de acceso.
- Introducir la contraseña y guardar dándole a "Save" (D). El nombre del punto de acceso se mostrará en la lista de redes Wi-Fi disponibles (H).
- Activar el punto de acceso en el terminal móvil. Seleccionar el menú "Configuración" y permitir el acceso en "Punto de acceso personal". Asegurarse de que el ancho de banda del punto de acceso está configurado en 2,4 GHz en el terminal final. Para ello, seleccionar "Maximizar compatibilidad" en iOS 15. Para más información, consultar la información del fabricante del terminal móvil.
- Dejar abierta la página de activación del "punto de acceso personal" y esperar al menos 10 segundos. Aviso: La conexión al punto de acceso de terminal móvil sólo es posible si la página de activación permanece abierta.

La máquina accionadora se conecta con el punto de acceso tras un breve tiempo de espera. Los iconos "Wi-Fi" y "Nube" aparecen en la barra de herramientas de la parte superior de la pantalla OLED. Esta pantalla puede tardar unos minutos en aparecer. Si no aparece la pantalla, apagar la máquina accionadora y volver a encenderla. Los iconos "Wi-Fi" y "Nube" aparecen en la barra de herramientas de la parte superior de la pantalla OLED.

Activar/desactivar Wi-Fi

El Wi-Fi se puede activar/desactivar directamente mediante los botones a izquierda/derecha (22). Mantenga pulsado el botón izquierdo/derecho simultáneamente durante 2 segundos. Cuando el Wi-Fi está desactivado, aparece el símbolo "x" en la barra de herramientas de la parte superior de la pantalla OLED. Si el Wi-Fi está activado, los iconos "Wi-Fi" y "Nube" se muestran en la barra de herramientas de la parte superior de la pantalla OLED tras realizarse la conexión.

Atención: Si en la pantalla OLED se muestra "Contador 1" o "Contador 2", puede ocurrir que se ponga por inadvertencia el contador a cero pensando en activar/desactivar el Wi-Fi y pulsando erróneamente en ese momento los botones a izquierda/derecha.

2.5. Portal de servicios REMS (<https://service.rems.de>)

2.5.1. Funcionalidad Connected

Una vez que se registra un producto con funcionalidad Connected, el usuario puede utilizar diversas funciones que dependen del producto y realizar ajustes en la máquina accionadora a través del portal de servicios REMS.

Consultar también www.rems.de → Portal de servicios



2.5.2. Administrar productos

Seleccionar la opción del menú "Connected" → "Gestionar productos". Visualización de todos los productos registrados a nombre del usuario, productos con derechos de acceso concedidos al usuario y productos con registro cancelado. Para ver los detalles de una máquina accionadora, seleccionar el número de serie correspondiente.

nnnnnn-jjjj GESTIONAR PRODUCTO REMS Akku-Press 22V ACC Connected

Se visualiza: número de serie, producto, comentarios, registrado el, estado de la conexión, contadores 1 y 2 (número de prensados, tiempo de servicio, fecha de actualización, reiniciar contador), contador total (número de prensados,

tiempo de servicio, fecha de actualización), próximo servicio (días), versión del firmware, instrucciones de servicio, derechos de acceso concedidos a:

Opciones:

Mostrar prensados	Resumen de prensados, diagrama presión-tiempo y mensajes de voz
Protocolos	Crear, editar, eliminar, descargar protocolos (registros)
Cancelar el registro*)	Eliminar la máquina accionadora registrada
Conceder derechos de acceso*)	Conceder derechos de acceso a la máquina accionadora a otros usuarios*)
Mapa	Abrir mapa con las ubicaciones de los prensados de la máquina accionadora

*) Se muestra únicamente al usuario que ha registrado la máquina accionadora

Ajustes en el portal de servicios:

Formato de fecha	YYYY-MM-DD*), MM/DD/YYYY, DD.MM.YYYY
Formato de hora	12, 24*)
Zona horaria	Selección zona horaria, (UTC+01:00)*)
Unidad de medida de la presión	bar*), psi
Contador con indicación de emoji	sin visualización, para el contador 1, contador 2, contador total on, off*)
Bloqueo de uso	
Bloqueo de uso	
Tiempo de consulta [día(s)]	elección libre, (0)*)
Tiempo de espera [min]	2-20, (10)*)
Modo de funcionamiento	
ACC	on*), off
Tiempo de iluminación LED [s]	0-120, (120)*)
Brillo [%]	1-100 (100)*)
Tono de aviso	on*), off
Versión de firmware	versión actual del firmware instalado
*) Ajustes de fábrica	

Cualquier modificación de ajustes se debe validar con el botón "enviar cambios".

Error:

Listado de los últimos mensajes de error

2.5.3. REMS Akku-Press Connected – Prensados

Seleccionar la opción del menú "Connected" → "Akku-Press Connected - Prensados". Se visualizarán los prensados realizados con todos los productos registrados con ese usuario, los productos para los que se le ha concedido derechos de acceso al usuario y los productos con registro cancelado. Para ver los detalles de una operación de prensado, seleccionar el prensado en cuestión.

Prensado nnnn DETAIL

Número de serie nnnnnn-ijjj

REMS Akku-Press 22V ACC Connected

Se visualiza información detallada sobre el prensado: fecha y hora, presión dentro de los valores preestablecidos, tensión del acumulador durante el proceso de prensado, amperaje al apagar, capacidad restante del acumulador, amperaje máximo, temperatura interna de la máquina accionadora, tiempo de prensado, prensados contador 1, tiempo de servicio contador 1, prensados contador 2, tiempo de servicio contador 2, prensados contador total, tiempo de servicio del contador total.

En el campo "Comentarios" se puede introducir un texto asociado a cada prensado. También se puede convertir una grabación de voz en texto editable mediante la opción "Speech-to-Text" (reconocimiento de voz). El texto convertido se muestra en el campo "Comentario". El usuario puede revisar el texto y corregir en caso de necesidad.

En "Imágenes" se pueden cargar fotos (jpg, png) para cada prensado. Para ello, pulsar el botón "+ Cargar imágenes", seleccionar fotos y confirmar. También se pueden arrastrar y soltar las fotos directamente sobre el botón "+ Cargar imágenes". En ambos casos, las imágenes se cargan automáticamente y están disponibles en formato miniatura. La imagen en pantalla se puede borrar a través del icono de la "Papelera". Las miniaturas también pueden mostrarse en modo de pantalla completa. Las teclas de flecha permiten desplazarse entre las fotos.

Al crear un registro, las imágenes cargadas para los prensados seleccionados se enumeran al final del registro, agrupadas por el número de serie de la máquina accionadora y el número de prensado.

Cuando se elimina la cuenta de usuario, las imágenes subidas se eliminan automáticamente.

Se muestra, además, la ubicación aproximada y el diagrama presión-tiempo del prensado. Para poder determinar la ubicación del prensado (geolocalización), la función Wi-Fi de la máquina accionadora debe estar conectada en el momento del prensado y la API de geolocalización de Google debe ser capaz de determinar la ubicación a partir de los datos Wi-Fi transmitidos.

A efectos de proteger su privacidad, el usuario puede ocultar las coordenadas geográficas del lugar de prensado. Si se ocultan dichas coordenadas empeora la calidad de las coordenadas del lugar de prensado original. Este proceso no se puede deshacer.

2.5.4. REMS Akku-Press Connected – Protocolos

La página "Protocolos de prensado" se abre a través de la pestaña "Connected" → "REMS Akku-Press Connected - Protocolos". Es posible crear, editar, borrar protocolos, así como guardarlos a través de las descargas.

Editar protocolos de prensados #nnnn

Seleccionar "Editar" para abrir la página de edición del protocolo correspondiente. Introducir los datos en los campos "Inicio de la prestación", "Fin de la prestación", "Empresa proveedor", "Empresa cliente", "Más información". Los datos de los campos "Empresa proveedora" y "Empresa cliente" sólo pueden introducirse si se valida la casilla.

Marcar las casillas correspondientes para seleccionar los prensados que deben incluirse en el protocolo. Pulsar el botón "Aceptar" para aceptar los prensados seleccionados en el protocolo. Se crea el protocolo, el cual estará también disponible para su descarga.

En las hojas de registro o protocolos puede poner el logotipo de su propia empresa. Para ello, guarde el logotipo de la empresa en el portal de servicios REMS yendo a "Menú de usuario" → "Modificar datos de usuario". Si deja ahí el logotipo de la empresa, éste se imprimirá en la hoja de registro.

3. Funcionamiento

3.1. Proceso de prensado

⚠ ATENCIÓN

Tras largos periodos de almacenamiento de la máquina accionadora, antes de una nueva puesta en servicio debe accionarse la válvula de sobrepresión presionando el botón de reposición (12). Si la válvula está atascada o se acciona con dificultad no se deberá realizar ninguna operación de prensado. La máquina accionadora debe entregarse a un taller concertado REMS para su comprobación.

Antes de cada uso, se debe comprobar que la tenaza de prensar, el anillo de prensar y la tenaza adaptadora no presenten daños o desgaste, sobre todo el perfil de prensado (10, 16) de las mordazas prensadoras (9) o los 3 segmentos de prensado (15). No utilizar tenazas de prensar, anillos de prensar o tenaza adaptadora si presentan daños o desgaste. De lo contrario podría producirse un prensado incorrecto o incluso un accidente.

Antes de cada utilización se debe realizar con la máquina accionadora y la correspondiente tenaza de prensar o anillo de prensar con tenaza adaptadora una operación de prensado de prueba con la pieza de unión insertada. La tenaza de prensar (1), el anillo de prensar (14) con tenaza adaptadora deben encajar mecánicamente en la máquina accionadora y poder bloquearse correctamente. En el caso de la tenaza de prensar (fig. 1), anillo de prensar (PR-3B) (fig. 6), anillo de prensar 45° (PR-2B) (fig. 7), anillo de prensar S (PR-2B) (fig. 7) se debe comprobar, una vez concluido el prensado, que las mordazas prensadoras (9) están completamente cerradas en "A". En el caso de la tenaza de prensar (PZ-4G) (fig. 3), tenaza de prensar (PZ-S) (fig. 4) se debe comprobar, una vez concluido el proceso, que las mordazas prensadoras (9) están completamente cerradas tanto en "A" como en el lado contrario "B". En el caso del anillo de prensar (PR-3S) (fig. 5) se debe comprobar, una vez terminado el prensado, que los segmentos de prensar (15) están completamente cerrados tanto en "A" como en el lado contrario "B". También se debe comprobar la estanqueidad de la unión (tener en cuenta las normas, reglas, directrices, etc. de aplicación local).

Si al cerrar la tenaza de prensar, anillo de prensar, se produce una rebaba bien visible, el prensado puede ser defectuoso o no hermético (consulte el apartado 5. Averías).

⚠ ATENCIÓN

Para evitar daños en la máquina accionadora, asegúrese de que, en situaciones de trabajo como las que se muestran en las figuras 10 a 12 a modo de ejemplo, no se produzcan tensiones entre la tenaza de prensar, el anillo de prensar, la tenaza adaptadora, elementos de montaje a presión y la máquina accionadora. Si no se observan las indicaciones puede producirse una rotura y las piezas expulsadas podrían provocar lesiones graves.

3.1.1. Encender y apagar la máquina accionadora

REMS Akku-Press 22 V ACC Connected se enciende mediante el botón de encendido/apagado (24). Al encenderse, se muestra en la pantalla OLED la página de bienvenida y, seguidamente, las notificaciones que pudiera haber. La máquina accionadora estará lista para funcionar una vez que aparezca en la pantalla OLED la página de inicio con la fecha, la hora y el modelo de máquina accionadora. Para apagar la máquina accionadora, mantenga pulsado el botón de encendido/apagado durante 2 segundos. Cuando deja de utilizarse, la máquina accionadora pasa a modo de reposo y se apaga por sí sola transcurrido un tiempo de espera. El tiempo de espera puede modificarse en el portal de servicio REMS.

Si se enciende la máquina accionadora y no hay conexión a Internet, se puede ajustar manualmente la fecha y la hora. Cuando hay conexión a Internet, la fecha y la hora se recuperan automáticamente de la red al encender la máquina; en ese caso no es posible hacer un ajuste manual. Si la hora mostrada es errónea pese a estar conectado a Internet, compruebe en el portal de servicio REMS si la zona horaria configurada es la correcta.

3.1.2. Secuencia de trabajo

Oprimir la tenaza de prensar (1) con la mano de modo que se pueda deslizar sobre la pieza de unión. Colocar la máquina accionadora con tenaza de prensar

sobre la pieza de unión en ángulo recto con respecto al eje del tubo. Soltar la tenaza de prensar, dejando que se cierre alrededor de la pieza de unión. Sostener la máquina accionadora por la empuñadura de la carcasa (6) y la empuñadura del interruptor (8).

Colocar el anillo de prensar (14) alrededor de la pieza de unión. Insertar la tenaza adaptadora (13) en la máquina accionadora y bloquear el perno de sujeción de la tenaza. Presionar la tenaza adaptadora (13) con la mano hasta que se pueda colocar en el anillo de prensar. Soltar la tenaza adaptadora de modo que los radios/semiesferas de la tenaza adaptadora estén en contacto con los pernos de sujeción/cojinetes esféricos del anillo de prensar y el anillo de prensar esté en contacto con la pieza de unión (fig. 9). En los anillos de prensar 45° (PR-2B), tener en cuenta que la tenaza adaptadora Z1 sólo debe utilizarse a un ángulo de 45° (Fig. 7). En los anillos de prensar S (PR-2B), la tenaza adaptadora Z8 puede utilizarse para girar de forma continua (fig. 7).

AVISO

Utilice únicamente tenazas adaptadoras homologadas para el anillo de prensar y la prensadora radial, consulte el apartado 2.2. Montaje (sustitución) de las tenazas de prensar. Un incumplimiento en este sentido puede provocar prensados defectuosos o no herméticos. El anillo de prensar y la tenaza adaptadora pueden, además, resultar dañados.

Seleccionar modo de funcionamiento ACC (consulte el apartado 3.1.4. Seguridad funcional).

Mantener pulsado el interruptor pulsador de seguridad (7) e iniciar la operación de prensado.





Aviso : Solo se podrá iniciar la operación de prensado si la máquina accionadora muestra la pantalla de inicio o se encuentra en el menú "Prensados".

El LED de color del indicador de presión de prensado (20) y la pantalla OLED (21) muestran si la presión de prensado de la máquina accionadora estaba dentro del valor preestablecido.

Presionar la tenaza de prensar con la mano de modo que pueda ser retirada de la pieza de unión junto con la máquina accionadora. Presionar la tenaza adaptadora con la mano de modo que pueda ser retirada del anillo de prensar junto con la máquina accionadora. Abrir el anillo de prensar con la mano de forma que pueda retirarlo de la pieza de unión.

3.1.3. Monitoreo durante la operación de prensado y grabaciones de voz

En cuanto se inicia una operación de prensado mediante el interruptor pulsador de seguridad aparece automáticamente en la pantalla OLED de la máquina accionadora el menú "Prensados".

Menú Prensados	
Visualización de la presión de prensado, modo de funcionamiento ACC, estimación de la presión de prensado, diagrama presión-tiempo, grabaciones de voz	
	Prensados Indicación: Presión durante el proceso de prensado Presión máxima durante el proceso de prensado Modo de funcionamiento ACC: ON/OFF
	Control de la presión de prensado Indicación "emoji sonriente" = presión dentro del valor preestablecido
	Control de la presión de prensado Indicación "emoji triste" = presión fuera del valor preestablecido, por debajo del valor
	Control de la presión de prensado Indicación "emoji triste" y se pagar el motor = presión fuera del valor preestablecido, por encima del valor
Indicación número de operaciones de prensado contador 1, contador 2 o contador total, seleccionar a través del portal de servicio REMS	
	Indicación: diagrama presión-tiempo ● REC : grabaciones de voz

La presión de prensado se controla durante todo el proceso. Una vez completado el proceso de prensado, se muestra en la pantalla OLED una "carita sonriente" para indicar que la presión ha estado dentro del valor preestablecido. Si los tonos de aviso están activados sonará un tono breve de aviso al final del prensado. Al presionar el interruptor pulsador de seguridad, se inicia directamente la siguiente operación de prensado. Si se muestra una "carita triste" y los LED indicadores de la presión de prensado se iluminan en rojo, quiere decir que la presión ha estado por debajo del valor preestablecido (subpresión). Si aparece una "carita triste", se encienden en rojo los LED indicadores de la presión y se apaga el motor de la máquina accionadora, significa que la presión ha sido superior al valor preestablecido (sobrepresión). Si los tonos de aviso están activados sonará en ambos casos dos tonos breves de aviso al final del prensado. Presionar el botón de reposición hasta que los rodillos prensadores se hayan retraído completamente. Si la presión ha estado fuera del valor preestablecido, solo se podrá iniciar un nuevo proceso de prensado pulsando el botón derecho (22) donde se muestra la "carita triste". La unión prensada podría ser inservible. En tal caso, se recomienda hacer revisar/ reparar la máquina accionadora en un taller concertado de REMS.

AVISO

El hecho de estar la presión de prensado dentro del valor preestablecido y mostrarse en la pantalla OLED una "carita sonriente" no garantiza que se hayan cerrado la tenaza de prensar, el anillo de prensar y las hormas de prensar al final del proceso. Debe observarse que se cierran completamente en cada proceso de prensado; consulte el apartado 3.1.4. Seguridad funcional.

Consultar el diagrama de presión-tiempo y realizar una grabación de voz
Mientras en la pantalla OLED aparece alguno de los dos emojis es posible consultar el diagrama presión-tiempo de las uniones de prensado realizadas. Pulsar la flecha a la derecha (22) para visualizar el diagrama presión-tiempo del prensado. Es posible realizar grabaciones de voz para cada prensado. La grabación se realiza manteniendo pulsado el botón izquierdo. Mientras se está grabando parpadea "REC". La grabación se detiene al soltar el botón. Se puede repetir la grabación pulsando de nuevo la flecha a la izquierda; la grabación anterior quedará sobrescrita. Se puede repetir este proceso tantas veces como sea necesario.

Cuando durante el proceso de prensado no hay conexión de internet con la Nube, los diagramas de presión-tiempo y las grabaciones de voz se guardan en la memoria de la máquina accionadora. Si la memoria está llena, se sobrescribe el contenido más antiguo. La próxima vez que se pone en marcha la máquina accionadora, aparece en la pantalla OLED el mensaje "Memoria llena"  indicando con ello que se sobrescribirán los datos más antiguos. Al pulsar la flecha a la derecha se confirma el mensaje. Se recomienda establecer una conexión a Internet con la Nube para evitar la pérdida de datos. En cuanto se vuelve a establecer una conexión a Internet con la Nube, los datos de la memoria se transfieren automáticamente a la Nube y la memoria se vacía. Los datos transferidos pueden recuperarse a través del portal de servicio de REMS.

3.1.4. Seguridad funcional

A través del portal de servicio REMS se puede activar y desactivar el modo de funcionamiento ACC de la máquina accionadora, mostrándose luego en la pantalla OLED al comenzar una operación de prensado mediante el interruptor pulsador de seguridad (consulte el apartado 2.5.2. Administrar productos). Mantener pulsado el interruptor pulsador de seguridad (7).

Cuando el modo de funcionamiento ACC está activado, la máquina accionadora finaliza automáticamente el proceso de prensado emitiendo una señal acústica (chasquido) y retrocede automáticamente (retroceso forzado).

Cuando el modo de funcionamiento ACC está desactivado, la máquina accionadora se detiene poco antes de alcanzar la presión de prensado necesaria. De este modo se puede observar mejor el cierre completo de la tenaza de prensar, el anillo de prensar y las hormas de prensar al final del proceso de prensado. El proceso de prensado debe continuarse pulsando de nuevo el interruptor pulsador de seguridad. La máquina accionadora finaliza automáticamente el proceso de prensado emitiendo una señal acústica (chasquido) y retrocede automáticamente (retroceso forzado).

AVISO

La realización de una unión prensada impecable requiere el cierre completo de la tenaza de prensar, anillo de prensar, hormas de prensar. En el caso de la tenaza de prensar (fig. 1), el anillo de prensar (PR-3B) (fig. 6), anillo de prensar 45° (PR-2B) (fig. 7) y anillo de prensar S (PR-2B) (fig. 7) se debe comprobar, una vez concluido el prensado, el cierre completo en "A" de las mordazas prensadoras (9). En el caso de la tenaza de prensar (PZ-4G) (fig. 3), tenaza de prensar (PZ-S) (fig. 4) hay que observar, una vez concluido el prensado, el cierre completo de las mordazas prensadoras (9) tanto en "A" como en el lado contrario "B". En el caso del anillo de prensar (PR-3S) (fig. 5), las hormas de prensar (15) se cierran por completo, una vez concluido el prensado, tanto en "A" como en el lado contrario "B". Si al cerrar la tenaza de prensar, el anillo de prensar, las hormas de prensar, hay una rebaba notable en el casquillo de prensado, podría ser señal de que el prensado es defectuosa o no estanco (consulte el apartado 5. Averías).

3.1.5. Seguridad en el trabajo

El interruptor pulsador de seguridad (7) permite detener en todo momento la máquina accionadora, especialmente en caso de peligro. La máquina accionadora puede cambiar en cualquier posición al modo de retroceso pulsando el botón de reposición (12).

3.2. Bloqueos de uso



A través del portal de servicios REMS se pueden establecer diversos bloqueos de uso para una máquina accionadora que haya sido registrada. Los ajustes se guardan en la Nube por medio del botón "Enviar cambios". Los ajustes se aplican en la máquina accionadora en el momento en que la máquina se conecta con la Nube. Cuando se configura un bloqueo de uso se muestra la correspondiente notificación en la pantalla OLED.

3.2.1. Bloqueo de uso A

El bloqueo de uso A se puede activar y desactivar en el portal de servicios REMS. Cuando la máquina está bloqueada, no se pueden realizar operaciones de prensado hasta que se retira el bloqueo de uso. En la pantalla OLED aparece el icono "Bloqueo de uso A" . Con la flecha a la derecha (22) se muestra un código QR en la pantalla OLED. Escanear el código QR con un terminal móvil y cambiar el bloqueo de uso de la máquina accionadora en el portal de servicios REMS.

3.2.2. Bloqueo de uso B

En el portal de servicios REMS se puede definir un tiempo de respuesta en días, dentro del cual se debe conectar la máquina accionadora con la Nube vía Internet. Si no hay respuesta en la nube dentro de este periodo de tiempo, se bloquea la máquina accionadora. En la pantalla OLED aparece el icono "bloqueo de uso B" . Si se pulsa la flecha a derecha (22) se mostrará en la pantalla OLED un código QR. Escanear el código QR con un terminal móvil para modificar el bloqueo de uso de la máquina accionadora en el portal de servicios REMS.



Cuando quedan ≤ 30 días para que finalice el tiempo de respuesta, al encender la máquina accionadora se mostrará durante 3 s el icono con el número de días que faltan . Si quedan ≤ 10 días para que finalice el tiempo de respuesta, al encender la máquina accionadora el icono con el número de días que faltan parpadeará  y deberá validarse la notificación mediante la flecha a la derecha (22). Si se vuelve a encender la máquina accionadora en un mismo día, aparece durante 3 s el icono con el número de días restantes  pero ya no será necesario validar la notificación.

3.2.3. Bloqueo de uso C

En el portal de servicios REMS se pueden definir rangos de fecha y hora como periodos de bloqueo. La máquina accionadora estará bloqueada durante esos periodos. En la pantalla OLED se muestra el icono "Bloqueo de uso C" . Pulsando la flecha a la derecha (22) se muestra en la pantalla OLED un código QR. Escanear el código QR con un terminal móvil para modificar el bloqueo de uso de la máquina accionadora en el portal de servicios REMS.





3.2.4. Bloqueo de uso D

En el portal de servicios REMS se puede definir un número máximo de prensados alcanzado el cual la máquina accionadora se bloquea. En la pantalla OLED se muestra el icono "Bloqueo de uso D" . Pulsando la flecha a la derecha (22) se muestra en la pantalla OLED un código QR. Escanear el código QR con un terminal móvil para modificar el bloqueo de uso de la máquina accionadora en el portal de servicios REMS.

Cuando queda menos del 10 % del número máximo establecido de prensados, al encender la máquina accionadora se muestra durante 3 s el icono con el número de prensados que faltan . Cuando queda menos del 3 % del número máximo establecido de prensados, al encender la máquina se muestra, una vez al día, el icono con el número de prensados que faltan parpadeando  y deberá validarse la notificación mediante la flecha a la derecha (22). Si se vuelve a encender la máquina accionadora en un mismo día, aparece durante 3 s el icono con el número de prensados restantes  pero ya no será necesario validar la notificación.

3.3. Instalar nueva versión de firmware, RESTORE versión de firmware, FACTORY RESET

3.3.1. Instalar una nueva versión de firmware

Cuando hay conexión a Internet la nueva versión de firmware se muestra disponible como descarga, la cual sucede de forma automática. El icono  en la barra superior de herramientas indica que la descarga se ha realizado con éxito. Acceder a la página de información "versión del firmware"  a través de la "pantalla de inicio" . Si hay conexión con la Nube a través de internet, en cuanto hay una nueva versión de firmware disponible para su instalación, aparece el icono "nueva versión de firmware disponible" al pulsar la flecha a la derecha (22). Se envía un correo electrónico a las direcciones registradas, tanto del usuario como de los usuarios con derechos de acceso para la máquina accionadora, y aparece en la pantalla OLED la información sobre política de privacidad para su aceptación . Mantenga pulsada de nuevo la flecha a la derecha durante 2 segundos para aceptar. La instalación de la nueva versión de firmware se lanza solo después de aceptar la política de privacidad. En la pantalla OLED se muestra en grande el icono "Instalación" . Una vez terminada con éxito la instalación, se reinicia la máquina accionadora y está luego lista para su funcionamiento. Cuando se instala una nueva versión de firmware, por lo general se mantienen guardadas las redes Wi-Fi y los ajustes de la máquina accionadora.

La instalación de una nueva versión de firmware sólo puede llevarse a cabo si hay al menos uno de los indicadores LED del nivel de carga en verde, señal de que la batería está suficientemente cargada. Durante la instalación, no retire el acumulador ni desconecte la fuente de alimentación o apague la máquina accionadora, ya que podría resultar dañada.

3.3.2. RESTORE versión de firmware

Si la versión de firmware instalada no funcionara correctamente, se puede restaurar a una versión anterior mediante "RESTORE versión de firmware". Si ya hay una versión anterior en funcionamiento en la máquina accionadora, se realiza un "local RESTORE" a dicha versión. Si no hay ninguna versión disponible, la máquina accionadora realizará un "Wi-Fi RESTORE", es decir, se carga automáticamente en la máquina una versión de firmware a través de la red Wi-Fi. Cuando se procede a hacer un RESTORE de la versión de firmware, por lo general se mantienen guardadas las redes Wi-Fi y los ajustes de la máquina accionadora.

Asegúrese de que hay conexión con la Nube a través de internet. Mantenga pulsados al mismo tiempo durante 10 segundos la flecha a la izquierda (22) y el botón de encendido/apagado (24). En la pantalla OLED se mostrará "local RESTORE" o "Wi-Fi RESTORE" según disponibilidad.

Local RESTORE

Se restablece la versión de firmware utilizada anteriormente: la pantalla OLED de la máquina accionadora muestra "local RESTORE". Mantener pulsado durante 2 s el botón derecho (22). La pantalla OLED muestra en grande el icono "Instalación" para indicar la instalación de la versión de firmware utilizada anteriormente. Finalizada la instalación, la máquina accionadora se reinicia automáticamente y queda lista para su funcionamiento.



Wi-Fi RESTORE

Si no hay ninguna versión de firmware anterior en la máquina accionadora, se descargará una versión de firmware del servidor a través de la conexión Wi-Fi existente: en la pantalla OLED de la máquina Accionadora aparece "Wi-Fi RESTORE". Mantenga pulsado durante 2 s el botón de la derecha (22). Si no aparece ningún punto en la parte inferior derecha, no hay conexión Wi-Fi. En tal caso, conéctese a una red Wi-Fi para poder continuar con el proceso. Una vez instalada la versión, la máquina accionadora se reinicia y queda lista para su funcionamiento.

Si se produce un error durante un RESTORE, la máquina accionadora se reinicia automáticamente. No se produce cambio alguno en la versión de firmware instalada en la máquina accionadora.

3.3.3. FACTORY RESET

La máquina accionadora se puede restablecer a los ajustes de fábrica a través de la opción FACTORY RESET. Se borrarán las redes Wi-Fi en memoria, el contador 1 y contador 2 almacenados en la máquina accionadora, así como el contenido de la memoria interna.

Pulsar botón derecho (22) para mostrar el menú "Ajustes" . Pulsar una vez más el botón a la derecha. Pulsar botón a la izquierda para mostrar la página de ajustes "FACTORY RESET" . Cuando se restaura a valores de fábrica (FACTORY RESET) las redes Wi-Fi y ajustes de la máquina accionadora no se conservan.

Aviso: si en la pantalla OLED aparece la página de información "Leer instrucciones de servicio"  significa que se ha establecido un bloqueo de uso. El bloqueo de uso debe eliminarse a través del portal de servicios REMS.

- Mantener pulsado durante 2 s el botón a la derecha.
- Se muestra brevemente "FACTORY RESET" y se reinicia la máquina accionadora.

3.4. Control del estado de la máquina con protección contra descarga total del acumulador

REMS Akku-Press 22 V ACC Connected está equipada con un control electrónico del estado de la máquina (17) con protección de sobrecarga por corrientes excesivas y con indicación del estado de carga (17) mediante una luz LED verde/roja. La luz LED se enciende en verde cuando el acumulador está completamente cargado o con suficiente carga. La luz se enciende en rojo cuando hay que cargar el acumulador, cuando éste está defectuoso o cuando la máquina accionadora se ha desconectado por un exceso de corriente. Si ocurre esto mientras se realiza un prensado y el proceso no se completa, deberá terminarse el prensado con un acumulador Li-Ion cargado. Si la máquina accionadora no se utiliza, la luz LED se apaga transcurrido el tiempo de espera preestablecido y se volverá a encender al conectar de nuevo la máquina accionadora.

3.5. Indicador progresivo del nivel de carga (20) para acumuladores Li-Ion 21,6V

El indicador progresivo del nivel de carga muestra mediante 4 luces LED el nivel de carga del acumulador. Al pulsar la tecla con el icono del acumulador, se enciende durante unos segundos una de las luces LED como mínimo. Si se encienden en verde más luces LED significa que es mayor el nivel de carga del acumulador. Si hay una luz que parpadea en rojo hay que recargar el acumulador.

4. Mantenimiento

Sin perjuicio del mantenimiento detallado a continuación, se recomienda llevar las herramientas eléctricas REMS junto con todas las herramientas (p. ej. tenazas de prensar, anillos de prensar con tenaza adaptadora) y accesorios (p. ej. acumuladores, cargadores rápidos, fuente de alimentación) al menos una vez al año a un taller REMS concertado para su inspección y comprobación de seguridad de aparatos eléctricos. En Alemania se debe efectuar esta comprobación de seguridad de aparatos eléctricos conforme a la norma DIN VDE 0701-0702; también lo prescribe la norma 3 del reglamento alemán de prevención de riesgos DGUV "Instalaciones y material

eléctrico", para material eléctrico que cambie de lugar. Además, se deberán observar y cumplir las disposiciones de seguridad, las normas y los reglamentos vigentes en cada caso en el lugar de trabajo.

4.1. Mantenimiento

⚠️ ADVERTENCIA

¡Antes de realizar cualquier trabajo de mantenimiento, desenchufe la clavija de red o retire el acumulador!

4.1.1. Tenazas de prensar, anillos de prensar, tenazas adaptadoras

Comprobar periódicamente la suavidad de movimiento de las tenazas de prensar, anillos de prensar y tenazas adaptadoras. Si fuera necesario, limpiar las tenazas de prensar, anillos de prensar y tenazas adaptadoras, y engrasar ligeramente los pasadores (11) de las mordazas prensadoras, hormas de prensar y mordazas secundarias (fig. 1, 6–10) con aceite para máquinas, ¡sin desmontar la tenaza de prensar, anillos de prensar y tenazas adaptadoras! Eliminar los restos de material en el perfil de prensado (10, 16). Comprobar periódicamente el correcto estado de funcionamiento de todas las tenazas de prensar, anillos de prensar y tenazas adaptadoras, realizando para ello una operación de prensado de prueba con la pieza de unión insertada (consulte el apartado 3.1. Proceso de prensado).

Mantener limpio las tenazas de prensar, anillos de prensar y tenazas adaptadoras. Limpiar las piezas metálicas que presenten gran suciedad, por ejemplo, con el limpiador de máquinas REMS CleanM (art. núm. 140119), y protéjalas después contra la oxidación.

No seguir utilizando las tenazas de prensar, anillos de prensar y tenazas adaptadoras que se encuentren dañados o desgastados. En caso de duda, lleve la máquina accionadora junto con todas las tenazas de prensar, anillos de prensar y tenazas adaptadoras a un taller concertado REMS para su inspección.

4.1.2. Máquina accionadora

Mantener limpio el portacunas. En particular, limpiar periódicamente los rodillos de prensado (5) y el perno portatenazas (2) y engrasar después ligeramente con aceite para máquinas. Comprobar periódicamente la seguridad de funcionamiento de la máquina accionadora realizando un prensado con una pieza de unión que requiera la máxima fuerza de compresión. Si la tenaza de prensar, el anillo de prensar y las hormas de prensar cierran

completamente durante este prensado de prueba (véase más arriba) y la presión de prensado está dentro del valor preestablecido, la seguridad operativa de la máquina accionadora está garantizada.

Las piezas de plástico (por ejemplo, la carcasa, el acumulador) se deben limpiar únicamente con el limpiador para máquinas REMS CleanM (art. núm. 140119) o con un jabón suave y un paño húmedo. No utilice detergentes domésticos. Muchos de ellos contienen sustancias químicas que pueden dañar las piezas de plástico. En ningún caso, utilice gasolina, aguarrás, diluyente o productos similares para limpiar dichas piezas.

Asegúrese de que nunca penetre líquido en el interior de la herramienta eléctrica. No sumergir nunca la herramienta eléctrica en líquidos.

4.1.3. Cambiar la pila del reloj

La REMS Akku-Press 22 V ACC Connected lleva una pila redonda para el reloj. Cuando aparece el mensaje "Pila del reloj casi acabada" , cambiar pronto la pila en un taller concertado para que la cambien.

4.2. Inspección/Reparación

⚠️ ADVERTENCIA

¡Antes de realizar cualquier arreglo o reparación, desenchufe la clavija de red o retire el acumulador! Estos trabajos únicamente deben realizarlos personal técnico autorizado.

En la prensadora radial REMS Akku-Press 22 V ACC Connected se desgastan los anillos obturadores (juntas tóricas). Por este motivo, deben comprobarse o sustituirse de tanto en tanto. En caso de que la fuerza de compresión sea insuficiente o se produzca una pérdida de aceite, la máquina accionadora debe llevarse a un taller concertado REMS para su comprobación y, dado el caso, reparación.

Accionamiento con motor de corriente continua sin escobillas

El accionamiento de la REMS Akku-Press 22 V ACC Connected es mediante un motor de corriente continua sin escobillas y libre de mantenimiento. No es necesario cambiar las escobillas de carbón.

AVISO

Las tenazas de prensar, anillos de prensar y tenazas adaptadoras dañadas o desgastadas no se pueden reparar.

5. Averías / Mensajes de error / Diagnóstico remoto

Para evitar daños en las prensadoras radiales, asegúrese de que, en las situaciones de trabajo como las que se muestran a modo de ejemplo en las figuras 10 a 12, no se produzcan tensiones entre las tenazas de prensar, anillos de prensar, tenazas adaptadoras, piezas de unión y la máquina accionadora.

⚠️ ATENCIÓN

Tras largos periodos de almacenamiento de la máquina accionadora, antes de una nueva puesta en servicio debe accionarse la válvula de sobrepresión presionando la tela de reposición (12). Si ésta está atascada o se acciona con dificultad, no se deberá realizar ninguna operación de prensado. La máquina accionadora deberá ser entregada entonces a un taller concertado REMS para su comprobación.

5.1. Fallo: La máquina accionadora no arranca al presionar el interruptor pulsador de seguridad.

Causa:

- La máquina accionadora está apagada.
- El acumulador está descargado o defectuoso.
- Aparece un mensaje de error en la pantalla OLEO.

Solución:

- Pulsar el botón de encendido/apagado (24) para encender la máquina accionadora.
- Cargar el acumulador con el cargador rápido o sustituirlo.
- Consulte el apartado 5.9. Mensajes de error en la pantalla OLED.

5.2. Fallo: El indicador de la presión de prensado (20) se enciende en rojo. La máquina accionadora no arranca al pulsar el interruptor pulsador de seguridad.

Causa:

- La presión de prensado está por debajo del valor preestablecido (subpresión). En la pantalla OLED se muestra la "carita triste".
- La presión de prensado está por encima del valor preestablecido (sobrepresión). En la pantalla OLED se muestra la "carita triste".
- Aparece un mensaje de error en la pantalla OLED.

Solución:

- Pulsar botón derecho (22) para validar el mensaje de error. La unión prensada que se haya realizado podría ser inservible. Se recomienda llevar la máquina accionadora a un taller REMS concertado para su comprobación/reparación.
- Pulsar botón derecho (22) para validar el mensaje de error. Pulsar el botón de reposición (12) hasta que se retraigan completamente los rodillos prensadores. La unión prensada que se haya realizado podría ser inservible. Llevar la máquina accionadora a un taller REMS concertado para su comprobación/reparación.
- Consulte el apartado 5.9. Mensajes de error en la pantalla OLED.

5.3. Fallo: La prensadora radial no completa el prensado; la tenaza de prensar, anillo de prensar, horma de prensar no cierran por completo; Las tenazas de corte o tenazas cortacables no cortan completamente.

Causa:

- El acumulador está descargado o defectuoso.
- La máquina accionadora está defectuosa.
- No se están utilizando la tenaza de prensar, anillo de prensar (perfil, tamaño), tenaza adaptadora o piezas de corte apropiadas.
- Dificultad de movimiento o defecto en la tenaza de prensar, anillo de prensar, tenaza adaptadora.
- El piloto LED del indicador de presión de prensado (20) se enciende en rojo y en la pantalla OLED se muestra el emoji de la carita triste; consultar el apartado 3.1.3. Monitoreo durante la operación de prensado y grabaciones de voz.
- La varilla roscada pertenece a una clase de resistencia > 4.8 (400 N/mm²) (tenaza de corte REMS M).

Solución:

- Cargar el acumulador con el cargador rápido o sustituirlo.
- Llevar la máquina accionadora a un taller REMS concertado para su comprobación/reparación.
- Comprobar la identificación de la tenaza de prensar, anillo de prensar, tenaza adaptadora, piezas de corte y cambiar si fuera necesario.
- ¡No seguir utilizando la tenaza de prensar, anillo de prensar, tenaza adaptadora! Limpiar la tenaza de prensar, anillo de prensar, tenaza adaptadora, y lubricar luego ligeramente con aceite para máquinas, o bien sustituir por uno/a nuevo/a.
- Llevar la máquina accionadora a un taller concertado REMS para su comprobación/reparación. Ajuste las piezas de reunión o sustitúyelas por otras nuevas si fuera necesario. Seguir las instrucciones de montaje del sistema de accesorios de prensado.
- Tener en cuenta la categoría de resistencia de la varilla roscada.

- Las piezas de corte/tenazas cortacables REMS no están afiladas.
- No se han utilizado las cunas de prensar Klauke apropiadas en la tenaza de prensar REMS Basic E01.
- Girar o cambiar las piezas de corte/cuchillas cortacables.
- Respetar las instrucciones del proveedor del sistema, cambiar las cunas de prensado si fuera necesario.

5.4. Fallo: Al cerrar la tenaza de prensar, anillo de prensar, segmento de prensar se produce una clara rebaba en el casquillo de prensado.

Causa:

- Deterioro o desgaste de la tenaza de prensar, anillo de prensar, horma de prensar o perfil de prensado.
- La tenaza de prensar, el anillo de prensar (perfil, tamaño) o la tenaza adaptadora no son apropiados.
- Adaptación inadecuada del casquillo de prensado, tubo y casquillo de apoyo.

Solución:

- Sustituir la tenaza de prensar, el anillo de prensar por otros nuevos.
- Comprobar la identificación de la tenaza de prensar, anillo de prensar, tenaza adaptadora y cambiar si fuera necesario.
- Comprobar la compatibilidad del casquillo de prensado, del tubo y del casquillo de apoyo. Leer y tener en cuenta las instrucciones de montaje del fabricante/ distribuidor del sistema de pressfitting a utilizar; contactar de ser necesario.

5.5. Fallo: Las mordazas prensadoras se cierran sin carga e la tenaza de prensar desigualmente en los puntos "A" y "B" (fig. 1).

Causa:

- La tenaza de prensar ha caído al suelo y el muelle de compresión está doblado.

Solución:

- Enviar la tenaza de prensar a un taller REMS concertado para su comprobación.

5.6. Fallo: Formación de rebabas al cortar varillas roscadas (tenazas de REMS M)

Causa:

- Las piezas de corte de las tenazas de corte REMS están desafilados o rotos.
- La varilla roscada pertenece a una clase de resistencia > 4.8 (400 N/mm²).

Solución:

- Girar o cambiar las piezas de corte.
- Tener en cuenta la clase de resistencia de las varillas roscadas.

5.7. Fallo: Cada vez que se enciende el aparato hay que configurar la fecha y la hora.

Causa:

- Se ha gastado la pila del reloj.

Solución:

- Cambiar la pila (consulte el apartado 4.1.3. Cambiar la pila del reloj).

5.8. Fallo: La máquina accionadora no se conecta al punto de red que aparece en el terminal móvil en "other SSID".

Causa:

- Está desactivado el punto de acceso a red del terminal móvil.
- La conexión Wi-Fi del terminal móvil está desactivada.
- Los ajustes del terminal móvil no son adecuados.
- El ancho de banda del punto de acceso del terminal móvil está configura en 5 GHz.
- El terminal móvil tiene demasiado poca carga.
- El punto de acceso a la red está desactivado por la inactividad de la máquina accionadora





Solución:

- Activar el punto de acceso en el centro de control del terminal móvil. Dejar el centro de control abierto.
- Activar la conexión Wi-Fi en el terminal móvil.
- Reiniciar el terminal móvil.
- Desactivar el modo de ahorro de energía.
- Restablecer la configuración de red.
- Configurar el ancho de banda del punto de acceso a 2,4 GHz.
- Comprobar la batería del terminal móvil y cargar si fuera necesario.
- Encender de nuevo la máquina accionadora y activar el punto de acceso a través del centro de control del terminal móvil. Dejar abierto el centro de control. Ampliar el tiempo de suspensión o espera establecido en la máquina accionadora.

5.9. Mensajes de error en la pantalla OLED

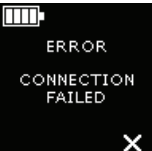



Los mensajes de error se muestran directamente en la pantalla OLED de la máquina accionadora. Mientras haya un mensaje en la pantalla no se podrá realizar ninguna operación de prensado.

	<p>Perno portatenazas abierto</p> <ul style="list-style-type: none"> • Presionar el botón (3) directamente sobre el perno de sujeción de la tenaza (2) y empujar el perno de sujeción de la tenaza (2) hacia delante hasta que el pasador (4) encaja.
	<p>Avería en la máquina accionadora</p> <ul style="list-style-type: none"> • Llevar la máquina accionadora a un taller concertado REMS para su comprobación/repación.
	<p>La pila del reloj está casi gastada</p> <ul style="list-style-type: none"> • Para que el reloj siga funcionando, solicitar a un taller concertado REMS que cambien la pila.
	<p>Avería en el acumulador</p> <ul style="list-style-type: none"> • Acumulador defectuoso. Sustituir acumulador.

	<p>Puerto de red bloqueado. Desbloquear los puertos de red 53 TCP, 123 TCP/UDP y 443 TCP en el firewall.</p>
	<p>Error al conectarse al Wi-Fi Contraseña Wi-Fi incorrecta o se ha introducido un nombre de red SSID incorrecto en el campo "other SSID".</p>
	<p>Presión demasiado alta al encender la máquina accionadora</p> <ul style="list-style-type: none"> • Pulsar el botón de reposición (12) para liberar manualmente la presión.
	<p>Temperatura del acumulador demasiado baja</p> <ul style="list-style-type: none"> • Temperatura del acumulador demasiado baja. Dejar que se caliente el acumulador o sustituir.
	<p>Temperatura del acumulador demasiado alta/ Temperatura de trabajo de la electrónica demasiado alta</p> <ul style="list-style-type: none"> • Temperatura del acumulador demasiado alta/. Dejar enfriar el acumulador o sustituir. • Temperatura de la electrónica demasiado alta. Dejar enfriar la máquina accionadora.

5.10. Enviar mensaje de mantenimiento para diagnóstico a distancia

Desde la máquina accionadora, y si hay una conexión con la Nube, el usuario puede enviar un mensaje de mantenimiento a la Nube. Los talleres de servicio concertados de REMS y los consultores técnicos de REMS pueden consultar por un tiempo limitado el mensaje de mantenimiento a través del portal de servicios REMS y asistir al usuario de forma remota en la búsqueda de una solución.

- Pulsar el botón a la derecha (22) para mostrar el menú "Ajustes" . Erneut Pulsar otra vez el botón a la derecha. Pulsar el botón a la izquierda para mostrar el menú "Ayuda a la configuración" . Pulsar el botón a la derecha para mostrar la página "SUPPORT" .
- Pulsar el botón a la derecha 4 veces en 4 segundos para enviar el mensaje de mantenimiento. Una vez enviado el mensaje de mantenimiento, se vuelve a mostrar el menú "Ayuda a la configuración" .
- Anotar el número de serie de la máquina accionadora o tenerlo a mano.
- Póngase en contacto con un taller concertado REMS o con un consultor técnico de REMS.

6. Eliminación

La REMS Akku-Press 22V ACC Connected, los acumuladores, los cargadores rápidos y las conexiones a red no deben eliminarse con la basura doméstica al final de su vida útil. La eliminación de las mismas se debe realizar conforme a la normativa legal. Las baterías de litio y los paquetes de acumulador de todos los sistemas de batería pueden ser eliminados sólo estando descargados, o bien en caso de baterías de litio y los paquetes de acumulador no completamente descargados hay que cubrir todos los contactos por ejemplo con cinta aislante.

7. Garantía del fabricante

El periodo de garantía es de 12 meses a partir de la entrega del producto nuevo al primer usuario. Se debe acreditar el momento de entrega enviando los documentos originales de compra, los cuales deben incluir la fecha de adquisición y la denominación del producto. Todos los fallos de funcionamiento que surjan dentro del periodo de garantía y que obedezcan a fallos de fabricación o material probados, se repararán de forma gratuita. La reparación de las carencias no supone una prolongación ni renovación del periodo de garantía del producto. Los daños derivados de un desgaste natural, manejo indebido o uso abusivo, no observación de las normas de uso, utilización de materiales inadecuados, sobreesfuerzo, utilización para una finalidad distinta, intervención por cuenta propia o ajena u otras causas que no sean responsabilidad de REMS quedarán excluidas de la garantía.

Los servicios de garantía únicamente pueden ser prestados por un taller de servicio REMS concertado. Sólo se aceptarán reclamaciones cuando el producto sea entregado a un taller de servicio REMS concertado sin manipulación previa y sin desmontar. Los productos y piezas que se cambien quedarán en posesión de REMS.

Los costes de envío y reenvío correrán a cargo del usuario.

Podrá consultar una relación de talleres concertados de REMS en la página www.rems.de. Para los países que no aparezcan en dicha página, el producto deberá enviarse a SERVICE-CENTER, Neue Rommelshäuser Straße 4, 71332 Waiblingen, Alemania. Los derechos legales del usuario, en particular la exigencia de garantía al vendedor por defectos, las reclamaciones por incumplimiento deliberado de las obligaciones u otras reclamaciones relacionadas con la responsabilidad del producto, no se ven limitados por la presente garantía.

La garantía está sujeta al derecho alemán con la exclusión de la Convención de las Naciones Unidas sobre contratos para la venta internacional de mercancías (CISG). Esta garantía tiene validez mundialmente, siendo el garante REMS GmbH & Co KG, Stuttgarter Str. 83, 71332 Waiblingen, Alemania.

8. Ampliación de la garantía del fabricante hasta 5 años

Para las máquinas accionadoras representadas en estas instrucciones de servicio existe la posibilidad, en el plazo de 30 días a partir de la entrega al primer usuario, de ampliar el periodo de garantía actual del fabricante hasta 5 años, registrando la máquina accionadora en www.rems.de/service. Los derechos derivados de la ampliación de la garantía del fabricante sólo pueden ser exigidos por primeros usuarios registrados, bajo la condición de que la placa indicadora de potencia no haya sido retirada o modificada en la máquina accionadora y que los datos de la misma resulten legibles. Queda excluida la cesión de los derechos.

9. Catálogos de piezas

Consulte los catálogos de piezas en la página www.rems.de → Descargas → Lista de piezas.