

SAI / UPS

ESTABILIZADORES
DE ENERGÍA

CATÁLOGO GENERAL

innova UPS
Always connected 

Incluye una guía rápida de selección

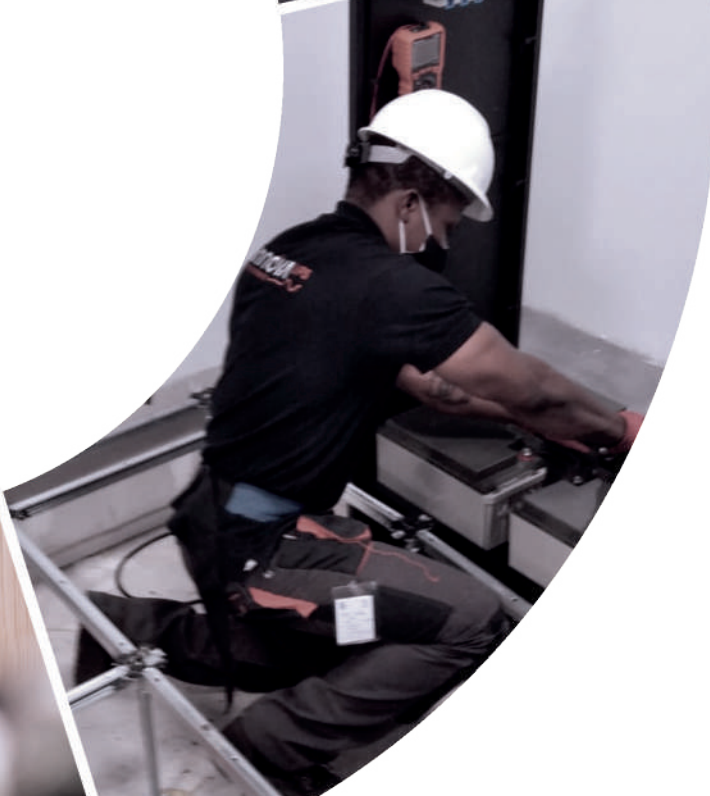

ÍNDICE

Una empresa de soluciones _____	4
Política empresarial y de calidad _____	5
Eficiencia constatada _____	5
Por qué necesito un SAI en mi instalación _____	6
Guía rápida de selección _____	8

Nuestras gamas de productos

• COMPACT _____	10
• SAI PLUS _____	12
• SAI PLUS RT _____	14
• SAI I-NEO _____	16
• SAI I-NEO RT _____	18
• SAI PLUS TM _____	20
• SAI ENEO _____	22
• SAI ENEO PRO _____	24
• SAI QUALITY _____	26
• SAI MQUALITY SR _____	28
• SAI MQUALITY _____	30
• Estabilizador de tensión AVR _____	32
• Estabilizador de tensión ZTY _____	33
• Estabilizador de tensión SBW _____	34
• Baterías AGM _____	35
• Centro de datos para exterior Serie IP _____	36
• Armarios batería Series A y B _____	37
Software _____	38
Hardware _____	39
Servicio de mantenimiento _____	40
Servicio técnico _____	41
Nuestra garantía _____	43
Condiciones generales de venta _____	43
Condiciones generales de reparación _____	43
Automatización del retorno de mercancías _____	43



UNA EMPRESA DE SOLUCIONES

Innova Seguridad Eléctrica, S.L. es una empresa especializada en Electrónica de Potencia, concretamente en Sistemas de Alimentación Ininterrumpida (SAI/UPS) y Estabilizadores de Tensión.

Desde el comienzo de nuestra actividad, hemos aportado al mercado valores personales, técnicos, comerciales y empresariales que han ayudado a la firme y rápida consolidación de la compañía. **La gestión integrada de producto y servicio, un permanente trabajo en I+D+i y una visión empresarial sostenible desde el punto de vista social,** son las señas de identidad de Innova Seguridad Eléctrica, S.L.

Estamos presentes en todas las provincias de España, tanto a nivel comercial como técnico, con una amplia red de servicios oficiales que ofrecen una asistencia rápida y eficiente a sus clientes.

En el mercado **internacional**, de la mano del departamento de Comercio Exterior, se ha puesto en marcha un ambicioso proyecto de implantación en los mercados más relevantes que se ha iniciado con la presencia en Portugal, Colombia, Venezuela, Panamá y Bolivia.

Además, asistimos a las principales ferias internacionales, ya sea como Expositor o como Visitante invitado: CEBITHannover (Alemania), FISE Medellín (Colombia), o ELETRICA Oporto (Portugal), y participamos en multitud de Encuentros empresariales bilaterales celebrados en países como Portugal, Venezuela, Chile, Polonia, Rumanía, Bulgaria, Hungría, Guatemala, Marruecos o Túnez.

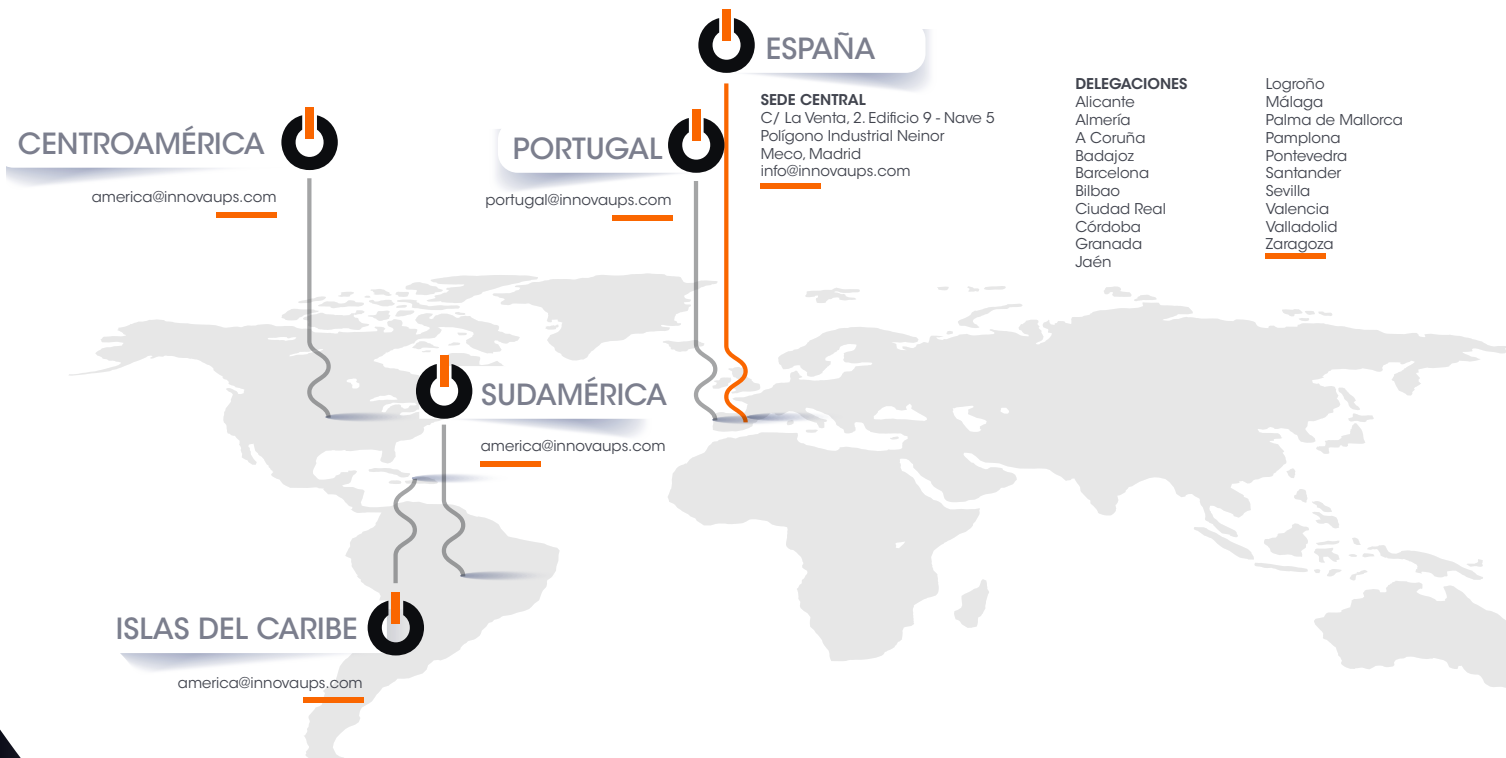

POLÍTICA EMPRESARIAL Y DE CALIDAD

Con una clara intención de contribuir a un mundo sostenible, todos nuestros productos se rigen por criterios ecológicos y de ahorro energético, tanto en su diseño como en su funcionamiento.

Participamos en proyectos empresariales socialmente responsables y colaboramos directamente con diferentes colectivos sociales que necesitan apoyo social y empresarial.



Queremos contribuir a la **conservación del medio ambiente** por lo que nuestro departamento de I+D+i tiene muy en cuenta las **especificaciones ECO**, con el uso de materiales poco o nada contaminantes en la fabricación de nuestros productos, así como con el **sistema Eco Power** de ahorro de energía.

EFICIENCIA CONSTATADA



Los estándares de calidad de nuestros productos son muy altos y exigentes en todas las series.

Estos estándares, junto con nuestra política ECO y sostenible, nos permiten fabricar gamas de productos de altísima calidad y nos convierten en una empresa referente en el mercado, que además dispone de la infraestructura necesaria para formar parte de tu empresa como partner para la protección eléctrica de tus instalaciones.

POR QUÉ NECESITO UN SAI EN MI INSTALACIÓN

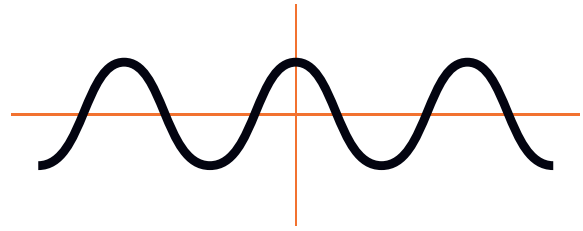

Este esquema muestra los posibles errores en el funcionamiento de un SAI y cómo es mucho más que un sistema de baterías que protege ante la falta de suministro, ya que su protección va más allá, protegiendo ante caídas o subidas de tensión que pueden ocasionar pérdidas de datos, daños en los equipos o incluso la rotura total.

PROBLEMAS DE ENERGÍA

SUBIDAS

Breve incremento de la tensión.

Los equipos han sido diseñados para un determinado rango de tensiones. Fuera de dicho rango, se produce calentamiento de componentes y disminuye la vida útil del equipo.

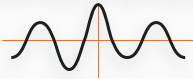

CEROS

Caída total de la energía.

Se pierden los datos en la memoria del ordenador. También se puede dañar el disco duro, produciéndose una pérdida total de datos en el disco.



Un incremento instantáneo de la tensión.

Los impulsos entran a través de la línea de alimentación y destruyen completamente los componentes. Se producen daños incuantificables en el hardware y pérdida de datos.

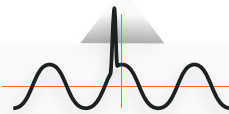

IMPULSOS

VARIACIONES DE FRECUENCIA

Frecuencias inestables.

Normalmente las producen los grupos electrógenos durante el arranque y pueden causar roturas, averías o lecturas basadas en tiempo erróneas.

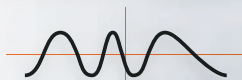

Interferencias eléctricas que ensucian la senoide (EMI y RFI).

El ruido introduce errores en los programas y ficheros de datos en los ordenadores e interferencias en los equipos de comunicaciones y radio.

RUIDO

GUÍA RÁPIDA DE SELECCIÓN



GAMA	Line Interactive AVR Monofásico			On Line Doble Conversión VFI Monofásico		
	COMPACT BASIC ECO	COMPACT ECO	COMPACT RT ECO	PLUS	PLUS RT	I-NEO
	POTENCIA	600 a 2200 VA	600 a 2200 VA	1 a 3 kVA	1 a 3 kVA	1 a 10 kVA
Domótica hogar				-	-	-
Ordenador doméstico				-	-	-
Puesto de trabajo				-	-	-
T.P.V. - Caja registradora				-	-	-
Puertas automatizadas	-	-	-			
Mini C.P.D.	-	-				
Control de accesos y barreras	-	-				
Hospitales	-	-	-			
Edificios administración	-	-				
Centros educativos	-	-				
Automatización Industrial	-	-	-			
Industrial	-	-	-			
Gran C.P.D.	-	-	-	-	-	-
Telecomunicaciones	-	-	-			
Transportes	-	-	-			



	On Line Doble Conversión VFI			On Line Doble Conversión VFI Trifásicos MODULAR			
	Tri/Mono	Tri/Tri	Tri/Tri				
	I-NEO RT	PLUS TM	ENEO	ENEO PRO	QUALITY	MQUALITY SR	MQUALITY
	1 a 10 kVA	6 a 20 kVA	10 a 200 kVA	10 a 180 kVA	200 a 500 kVA	20 a 150 kVA	50 a 600 kVA
-	-	-	-	-	-	-	-
-	-	-	-	-	-	-	-
-	-	-	-	-	-	-	-
-	-	-	-	-	-	-	-
		-	-	-	-	-	-
	-	-	-	-	-	-	-
						-	

Esta guía es orientativa, **consúltanos para un mejor asesoramiento.**



COMPACT

Tecnología Line Interactive con AVR

Factor Potencia: 0,6

600 - 3000 VA

Nuestra Gama **COMPACT** ofrece batería de reserva fiable y protege a los equipos de la oficina y otros dispositivos electrónicos contra sobretensiones, picos, apagones parciales y otras incidencias en el suministro eléctrico.

El SAI proporciona la función de regulación automática de voltaje (AVR, Automatic Voltage Regulation) para mantener un voltaje seguro para los equipos conectados.

A través de la conexión USB o serie y con el software de gestión, el SAI **guarda automáticamente los archivos del equipo y apaga de forma segura el sistema durante un apagón.** También permite al usuario realizar apagados programados y auto diagnósticos y proporciona supervisión de las lecturas del voltaje de alimentación y del tiempo de reserva aproximado.



BASIC ECO
de 600 a 2200 VA



ECO
de 600 a 2200 VA



ECO RT
1200 - 2200 - 3000 VA

APLICACIONES



domótica hogar



ordenador doméstico



puesto de trabajo



T.P.V. - caja registradora



ascensores



FORMATO

COMPACT BASIC ECO / COMPACT ECO: Formato Torre de reducidas dimensiones y excelente diseño.
COMPACT ECO RT: Convertible en formato Torre o en formato Rack para montaje en armarios de 19".



COLD START

Sistema de encendido del SAI desde la alimentación de sus baterías. Arranque en frío.



FÁCIL INSTALACIÓN

Equipo fácil de transportar y fácil puesta en marcha, respaldado con su manual técnico.



AVR

Gama COMPACT con regulación de tensión automática.



EPO

Este equipo dispone de serie de un sistema de apagado de emergencia.



GRUPO ELECTRÓGENO

Totalmente compatible con generadores eléctricos.



DISPLAY

COMPACT BASIC ECO: dispone de tres LEDs indicadores de estado del equipo.
COMPACT ECO / COMPACT ECO RT: dispone de una pantalla LCD muy intuitiva, con todos los indicadores del estado del SAI (AVR).



PUERTOS DE COMUNICACIÓN

COMPACT BASIC ECO / COMPACT ECO: puerto USB, puerto protección RJ45/RJ11. Opcional puerto RS232.
COMPACT ECO RT: puerto USB, puerto RS232, slot para tarjeta SNMP, EPO. Opcional puerto de protección RJ45/RJ11.

CARACTERÍSTICAS GENERALES

ENTRADA

- Tensión: Monofásica. Fase con neutro
- Rango de Frecuencia: 50~60Hz Autosensing
- Factor de Potencia: 0,6
- Entrada de Grupo Electrónico: Totalmente compatible

SALIDA

- Tensión: Monofásica. Fase con neutro
- Tensión de Salida: 200~240Vac
- Factor de Potencia: 0,6
- Forma de Onda:
COMPACT BASIC / COMPACT ECO:
Onda senoidal simulada.
COMPACT ECO RT: Onda senoidal pura.

CARACTERÍSTICAS DEL SISTEMA

- Tiempo de autonomía:
La autonomía del equipo es la estándar, pero dependerá del porcentaje de carga conectada, la cantidad y tipo de baterías internas y externas, las condiciones de trabajo y el entorno donde está ubicado el SAI.

CONDICIONES AMBIENTALES

- Temperatura operativa: 0~40°C
- Rango de Humedad: 0-90% no condensado.

CARACTERÍSTICAS FÍSICAS

Incluye Software
POWERMASTER

COMPONENTES EXTRA



Batería Plomo Hermético
PbH 12V7Ah /
PbH 12V9Ah



Guías soporte
(solo COMPACT RT)



Tarjeta SNMP +
Software POWER MASTER
(solo COMPACT RT)

CÓDIGO	DESCRIPCIÓN	DIMENSIONES WxHxD (mm)	PESO (Kg)
SICBE60000600	SAI INNOVA COMPACT BASIC ECO 600 VA	96x138x286	4,3
SICBE60000800	SAI INNOVA COMPACT BASIC ECO 800 VA	96x138x286	4,5
SICBE60001200	SAI INNOVA COMPACT BASIC ECO 1200 VA	148x178x298	8,7
SICBE60001500	SAI INNOVA COMPACT BASIC ECO 1500 VA	148x178x298	9,1
SICBE60002200	SAI INNOVA COMPACT BASIC ECO 2200 VA	148x178x298	10,8
SICOE60000600	SAI INNOVA COMPACT ECO 600 VA	96x138x286	4,3
SICOE60000800	SAI INNOVA COMPACT ECO 800 VA	96x138x286	4,5
SICOE60001200	SAI INNOVA COMPACT ECO 1200 VA	148x178x298	8,7
SICOE60001500	SAI INNOVA COMPACT ECO 1500 VA	148x178x298	9,1
SICOE60002200	SAI INNOVA COMPACT ECO 2200 VA	148x178x298	10,8
SICRE60001200	SAI INNOVA COMPACT RT 1200 ECO VA	438x88 (2u) x 430	14,2
SICRE60002200	SAI INNOVA COMPACT RT 2200 ECO VA	438x88 (2u) x 430	16,5
SICRE60003000	SAI INNOVA COMPACT RT 3000 ECO VA	438x88 (2u) x 430	22

COMPAC BASIC ECO - COMPACT ECO

FRONTAL

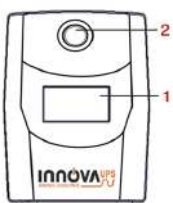

POSTERIOR

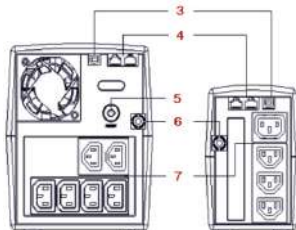

1. Display (LED - Compac Basic Eco / LCD - Compact Eco).
2. Botón encendido/apagado con indicador LED.
3. Puerto USB.
4. Puertos de protección de comunicación RJ45/RJ11.
5. Disyuntor de entrada.
6. Cable de entrada AC.
7. Tomas protegidas contra sobretensiones y batería de reserva.

DISPLAY
(COMPACT BASIC ECO)



DISPLAY
(COMPACT ECO)

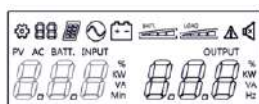

COMPACT ECO RT

FRONTAL



POSTERIOR

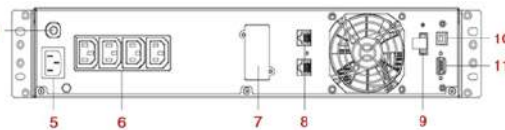

POSTERIOR

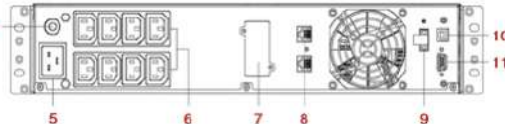

1. Pantalla LCD.
2. Botón encendido/apagado.
3. Botón de silencio (Mute).
4. Interruptor de circuito de entrada.
5. Entrada AC.
6. Salida AC.
7. Slot para tarjeta SNMP.
8. Puerto protección de comunicación RJ45/RJ11.
9. EPO.
10. Puerto RS232 DB9 H.
11. Conector entrada armario baterías.

DISPLAY
(COMPACT ECO RT)

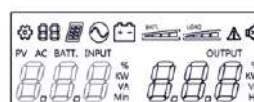

COMPACT



SAIs Gamas On Line doble conversión VFI Monofásicas



PLUS

Tecnología On Line doble conversión VFI

Factor Potencia: 0,9

1- 3 kVA

La Gama PLUS de Innova UPS es una gama On Line doble conversión con certificación VFI (Tensión y Frecuencia Independiente), que por sus características la hace ser el equipo idóneo para proteger las instalaciones críticas de tu empresa (CPD, PLC, servidores, etc.).

Se trata de una gama con posibilidad de montaje en disposición de paralelo y/o paralelo redundante, así como de admitir la ampliación en autonomía de manera sencilla acorde con tus necesidades y requerimientos.

Dispone además de un sistema inteligente de carga de batería (SENSICHARGER), el cual, en función de una serie de parámetros de funcionamiento y ambientales con las que esté trabajando la máquina, realiza la carga para conseguir mantener un óptimo estado de recarga y aumentar la vida media de las mismas.

APLICACIONES



puertas automatizadas



control de accesos y barreras



hospitales



edificios de administración



centros educativos



mini C.P.D.



automatización industrial



industrial



telecomunicaciones



transportes



FORMATO

Formato torre, con unas dimensiones muy ajustadas, reduce el espacio ocupado y simplifica la instalación.



FACTOR DE POTENCIA

Factor de potencia $\cos \phi$ 0,9.



ECO MODE

Green Design, con un amplio rango de tensiones de entrada para conseguir un mayor ahorro energético.



EFICIENCIA

La gama PLUS tiene una eficiencia entre el 88 y el 93%.



THDI

La tecnología desarrollada en este equipo proporciona una baja distorsión armónica de salida.



FÁCIL INSTALACIÓN

Equipo fácil de transportar y fácil puesta en marcha, respaldado con su manual técnico.



COLD START

Sistema de encendido del SAI desde la alimentación de sus baterías. Arranque en frío.



SENSICHARGER

Sistema inteligente de carga de baterías que permite ampliar su vida útil.



AUTONOMÍAS EXTENDIDAS

Equipo con baterías internas, con posibilidad de crecer en autonomía con armarios o bancadas externas.



MONTAJE EN PARALELO / REDUNDANTE

Posibilidad de montaje hasta 4 equipos en paralelo redundante.



GRUPO ELECTRÓGENO

Totalmente compatible con generadores eléctricos.



EPO

Este equipo dispone de serie de sistema de apagado de emergencia.



PUERTOS DE COMUNICACIÓN

Su sistema de comunicación se compone con puertos USB, RS232, RS485 y slots disponibles para el montaje de tarjetas (SNMP, relés, contactos secos, etc).



GARANTÍA INNOVA

Ampliación de garantía de 5 años opcional en la gama On Line. Solicita información.

CARACTERÍSTICAS GENERALES

ENTRADA

- Tensión: Monofásica. Fase con neutro
- Voltage Nominal: 200/208/220/230/240Vac
- Rango de Frecuencia: 40~70Hz
- Factor de Potencia: 0.99
- Entrada de Grupo Electrógeno: Totalmente compatible

SALIDA

- Tensión: Monofásica. Fase con neutro
- Tensión de Salida: 200/208/220/230/240Vac
- Factor de Potencia: 1
- Factor de Cresta: 3:1
- Distorsión Armónica (THDv): Carga lineal: ≤2% THD
- Distorsión Armónica (THDv): Carga no lineal: ≤4% THD
- Forma de Onda: Senoidal pura

CONDICIONES AMBIENTALES

- Temperatura operativa: 0~40°C
- Altitud: <1500m

CARACTERÍSTICAS DEL SISTEMA

- Tiempo de autonomía: La autonomía del equipo es la estándar, pero dependerá del porcentaje de carga conectada, la cantidad y tipo de baterías internas y externas, y las condiciones de trabajo y el entorno donde está ubicado el SAI.
- Tiempo de transferencia Modo AC<->Modo Baterías: 0 ms.
- Tiempo de transferencia Inversor<->Bypass: Baterías: 4ms (Típico)
- Interface de comunicación:
 - USB
 - RS232
 - Tarjeta SNMP
 - Tarjeta de relés (Opcional)

NORMATIVA

- Estándar de Seguridad: IEC/EN62040-1, IEC/EN60950-1
- Estándar de EMC: IEC/EN62040-2, IEC61000-4-3, IEC61000-4-4, IEC61000-4-5, IEC61000-4-6, IEC1000-4-8.

Incluye Software UPSILON



CARACTERÍSTICAS FÍSICAS

CÓDIGO	DESCRIPCIÓN	DIMENSIONES WxHxD (mm)	PESO (Kg)
SIPL100001000	SAI INNOVA PLUS 1000 VA	140x215x90	13
SIPL100002000	SAI INNOVA PLUS 2000 VA	390x145x210	21,6
SIPL100003000	SAI INNOVA PLUS 3000 VA	466x190x330	27

FRONTAL

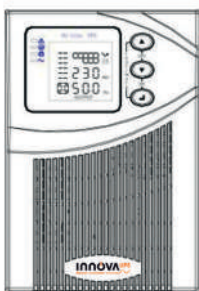

DISPLAY

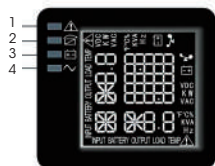

1. Led indicador Alarma.
2. Led indicador By Pass.
3. Led indicador Baterías.
4. Led indicador Inversor funcionando.

POSTERIOR (1kVA)

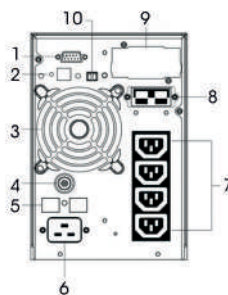

1. RS232
2. USB (opcional)
3. Ventilador
4. Disyuntor de entrada
5. Protección contra sobretensiones netas (opcional)

POSTERIOR (3kVA)

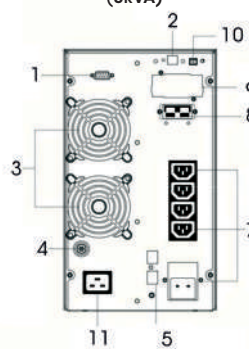

6. Entrada de CA
7. Toma de salida
8. Toma de batería
9. SNMP internacional
10. EPO (opcional)
11. Toma de entrada

COMPONENTES EXTRA



Batería Plomo Hermético PbH 12V7Ah / PbH 12V9Ah



Tarjeta SNMP + Software NET AGENT



Tarjeta Relés Contactos Secos



Tarjeta Dry Contact



Pantalla remota 5"5"



Armario Batería Modelo A

SAI PLUS



SAIs Gamas On Line doble conversión VFI Monofásicas

PLUS RT

Tecnología On Line doble conversión VFI

Factor Potencia: 0,9

1 - 10 kVA



La Gama Plus RT es la solución idónea para proteger sistemas críticos; es un sistema de alimentación de tipología On Line VFI. Tensión y frecuencia independiente con un sistema de carga de baterías inteligente (SENSICHARGER), que le permite hacer una carga de las mismas.

Su sistema de arranque en frío consigue que en cualquier momento el equipo se encuentre operativo. Dispone de software de gestión por medio de puerto RS232 y USB, así como la posibilidad de poderlo introducir en red mediante una tarjeta SNMP que permite gestionar el equipo como un elemento más de nuestra red.

Ofrece la posibilidad de crecimiento en paralelo con el sistema N+1, de hasta 4 equipos. Además, para una total seguridad, dispone de dos bypass, de mantenimiento y automático, con una fiabilidad del 100% ante cualquier eventual problema en el sistema energético de tu empresa.

APLICACIONES

puertas automatizadas

mini C.P.D.

control de accesos y barreras

hospitales

edificios de administración

centros educativos

automatización industrial

industrial

telecomunicaciones

transportes



FORMATO

Convertible en formato torre o en formato Rack para montaje en armarios de 19".



F.P.
 $\Phi 0,9$

FACTOR DE POTENCIA

Factor de potencia $\cos \phi$ 0,9.



ECO MODE

ECO MODE

Green Design, con un amplio rango de tensiones de entrada para conseguir un mayor ahorro energético.



EFICIENCIA

La gama PLUS RT tiene una eficiencia entre el 88 y el 93%.



T.H.D.
 $< 3\%$

THDI

La tecnología desarrollada en este equipo proporciona una baja distorsión armónica de salida.



FÁCIL INSTALACIÓN

Equipo fácil de transportar y fácil puesta en marcha, respaldado con su manual técnico.



COLD START

Sistema de encendido del SAI desde la alimentación de sus baterías. Arranque en frío.



SENSICHARGER

Sistema inteligente de carga de baterías que permite ampliar su vida útil.



AUTONOMÍAS EXTENDIDAS

Equipo con baterías internas, con posibilidad de crecer en autonomía con armarios o bancadas externas.



HOT SWAP

Este equipo dispone de baterías internas que pueden ser sustituidas sin apagar el equipo.



GRUPO ELECTRÓGENO

Totalmente compatible con generadores eléctricos.



OFF

EPO

Este equipo dispone de serie de sistema de apagado de emergencia.



PUERTOS DE COMUNICACIÓN

Su sistema de comunicación se compone con puertos USB, R2323 Y RS485 y slots disponibles para montaje de tarjetas (SNMP, relés, contactos secos, etc).



GARANTÍA INNOVA

Ampliación de garantía de 5 años opcional en la gama On Line. Solicita información.

CARACTERÍSTICAS GENERALES

ENTRADA

- Tensión: Monofásica. Fase con neutro
- Voltage Nominal: 200~240Vac
- Rango de Frecuencia: 40~70Hz
- Factor de Potencia: 0.99
- Entrada de Grupo Electrónico: Totalmente compatible
- Distorsión Harmónica (THDi): 100% carga lineal <3%

SALIDA

- Tensión: Monofásica. Fase con neutro
- Tensión de Salida: 200~240Vac
- Factor de Potencia: 1
- Factor de Cresta: 3:1
- Distorsión Harmónica (THDv): Carga lineal: ≤3% THD
- Distorsión Harmónica (THDv): Carga no lineal: ≤6% THD
- Forma de Onda: Senoidal pura

CONDICIONES AMBIENTALES

- Temperatura operativa: 0~40°C
- Altitud: <1500m
- Rango de Humedad: 20-90% Humedad relativa. 0-90°C (No condensado)
- Nivel de Sonoridad: A 1 metro 50~55dBA

CARACTERÍSTICAS DEL SISTEMA

- Tiempo de autonomía: La autonomía del equipo es la estándar, pero dependerá del porcentaje de carga conectada, la cantidad y tipo de baterías internas y externas y las condiciones de trabajo y el entorno donde está ubicado el SAI.

NORMATIVA

- Estándar de Seguridad: IEC/EN62040, IEC/EN60940-2
- Estándar de EMC: IEC/EN62040-2, IEC61000-4-3, IEC61000-4-4, IEC61000-4-5, IEC61000-4-6, IEC61000-4-8.

Incluye Software
UPSILON



CARACTERÍSTICAS FÍSICAS

CÓDIGO	DESCRIPCIÓN	DIMENSIONES WxHxD (mm)	PESO (Kg)
SIPR100001001	SAI INNOVA PLUS RT 1000	440x86,5x305	11,3
SIPR100002001	SAI INNOVA PLUS RT 2000	440x86,5x460	21,1
SIPR100003001	SAI INNOVA PLUS RT 3000	440x86,5x600	28,6
SIPR100006000	SAI INNOVA PLUS RT 6000	440x86,5x685	46,5
SIPR100010000	SAI INNOVA PLUS RT 10000	443x131x677	74

POSTERIOR 1kVA



2kVA

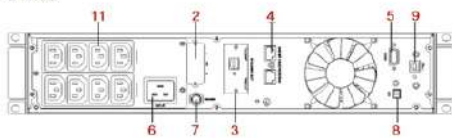

3kVA

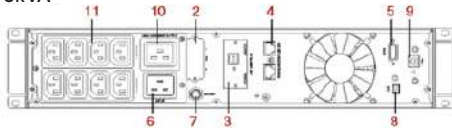

6-10kVA

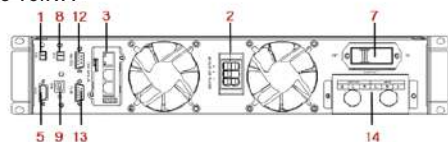

- | | |
|------------------------------------|---------------------------------|
| 1. PDU | 9. Puerto USB |
| 2. Conexión baterías externas | 10. Tomas de salida IEC C19 16A |
| 3. Slot para SNMP | 11. Tomas de salida IEC C13 10A |
| 4. RS485 | 12. Puerto paralelo 1 |
| 5. Puerto RS232 | 13. Puerto paralelo 2 |
| 6. Conexión entrada AC IEC C20 16A | 14. Terminales de conexión |
| 7. Interruptor de salida | |
| 8. EPO | |

DISPLAY

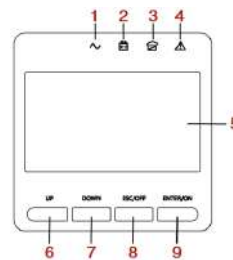

1. Led indicador inversor funcionando
2. Led indicador baterías
3. Led indicador bypass
4. Led indicador alarma
5. Pantalla LCD
6. Botón UP (siguiente pantalla)
7. Botón DOWN (pantalla anterior)
8. Botón ESC/OFF (escape/apagar)
9. Botón ENTER/ON (confirmar/encender)



Kit de montaje de UPS en armario rack de 19" que consta de 2 soportes ajustables en longitud de 45 a 83cm, peso máximo soportado 80 kg. Se suministra con tornillos de fijación.

COMPONENTES EXTRA



Batería Plomo Hermético
PbH 12V7Ah /
PbH 12V9Ah



Tarjeta SNMP +
Software NET AGENT



Tarjeta Relés
Contactos Secos



Guías soporte



Pantalla remota 5'5"

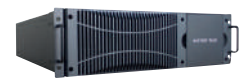

Batería formato rack

PLUS RT



SAIs Gamas On Line doble conversión VFI Monofásicas



I-NEO

Tecnología On Line doble conversión VFI
Factor Potencia: 1
1 - 10 kVA

Los equipos de la nueva gama On Line INEO están contruidos en disposición de N+X paralelo redundancia, tecnología de control DSP, **alto factor de potencia en entrada y salida**. Amplia ventana de tensión de entrada para ahorro energético, ECO mode. Son la solución ideal para servidores, bancos, equipamiento industrial, equipamiento IT, sistemas de comunicación y otros equipos de conectividad, que demandan protección.

APLICACIONES

puertas automatizadas

mini C.P.D.

control de accesos y barreras

hospitales

edificios de administración

centros educativos

automatización industrial

industrial

telecomunicaciones

transportes



FORMATO
Torre, con unas dimensiones muy ajustadas, reduce el espacio ocupado y simplifica la instalación.



SENSICHARGER
Sistema inteligente de carga de baterías que permite ampliar su vida útil.



FACTOR DE POTENCIA
Factor de potencia Cos φ 1.



AUTONOMÍAS EXTENDIDAS
Equipo con baterías internas, con posibilidad de crecer en autonomía con armarios o bancadas externas.



ECO MODE
Green Design, con un amplio rango de tensiones de entrada para conseguir un mayor ahorro energético.



MONTAJE EN PARALELO / REDUNDANTE
Posibilidad de montaje hasta 4 equipos en paralelo redundante.



EFICIENCIA
La gama I-NEO tiene una eficiencia Entre el 88 y el 93%.



GRUPO ELECTRÓGENO
Totalmente compatible con generadores eléctricos.



THDI
La tecnología desarrollada en este equipo proporciona una baja distorsión armónica de salida.



EPO
Este equipo dispone de serie de sistema de apagado de emergencia.



FÁCIL INSTALACIÓN
Equipo fácil de transportar y fácil puesta en marcha, respaldado con su manual técnico.



PUERTOS DE COMUNICACIÓN
Su sistema de comunicación se compone con puertos USB, RS232, RS485 y slots disponibles para el montaje de tarjetas (SNMP, Relés, contactos secos, etc).



COLD START
Sistema de encendido del SAI desde la alimentación de sus baterías. Arranque en frío.



GARANTÍA INNOVA
Ampliación de garantía de 5 años opcional en la gama On Line. Solicita información.

CARACTERÍSTICAS GENERALES

ENTRADA

- Tensión: Monofásica. Fase con neutro
- Voltage Nominal: 200/208/220/230/240Vac
- Rango de Frecuencia: 40~70Hz. Auto ajustable
- Factor de Potencia: 0.99
- Entrada de Grupo Electrónico: Totalmente compatible

SALIDA

- Tensión: Monofásica. Fase con neutro
- Tensión de Salida: 200/208/220/230/240Vac
- Factor de Potencia: 1
- Factor de Cresta: 3:1
- Distorsión Armónica (THDv): Carga lineal: ≤2% THD
- Distorsión Armónica (THDv): Carga no lineal: ≤4% THD
- Forma de Onda: Senoidal pura

CONDICIONES AMBIENTALES

- Temperatura operativa: 0~40°C
- Altitud: <1500m

CARACTERÍSTICAS DEL SISTEMA

- Tiempo de autonomía: La autonomía del equipo es la estándar, pero dependerá del porcentaje de carga conectada, la cantidad y tipo de baterías internas y externas, las condiciones de trabajo y el entorno donde está ubicado el SAI.
- Tiempo de transferencia Modo AC<->Modo Baterías: 0ms
- Tiempo de transferencia Inversor<->Bypass: Baterías: 4ms. (Típico)
- Interface de comunicación:
 - USB
 - RS232
 - Tarjeta SNMP
 - Tarjeta de relés (Opcional)

NORMATIVA

- Estándar de Seguridad: IEC/EN62040-1, IEC/EN60950-1
- Estándar de EMC: IEC/EN62040-2, IEC61000-4-3, IEC61000-4-4, IEC61000-4-5, IEC61000-4-6, IEC1000-4-8.

Incluye Software UPSILON



CARACTERÍSTICAS FÍSICAS

CÓDIGO	DESCRIPCIÓN	DIMENSIONES WxHxD (mm)	PESO (Kg)
SIIN100001000	SAI INNOVA I-NEO 1000 VA	144x209x293	9,8
SIIN100002000	SAI INNOVA I-NEO 2000 VA	144x209x309	17
SIIN100003000	SAI INNOVA I-NEO 3000 VA	191x337x460	27,6
SIIN100005000	SAI INNOVA I-NEO 5000 VA	191x660x460	65
SIIN100006000	SAI INNOVA I-NEO 6000 VA	191x660x460	75
SIIN100008000	SAI INNOVA I-NEO 8000 VA	191x660x460	83
SIIN100010000	SAI INNOVA I-NEO 10000 VA	191x660x460	90

POSTERIOR
1kVA



2kVA

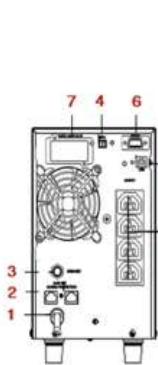

3kVA

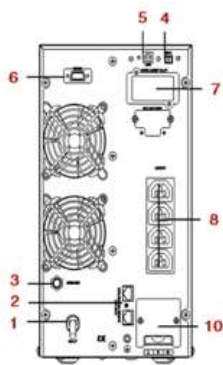

FRONTAL
5-6-8-10kVA

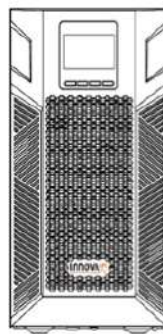

POSTERIOR
5-6-8-10kVA

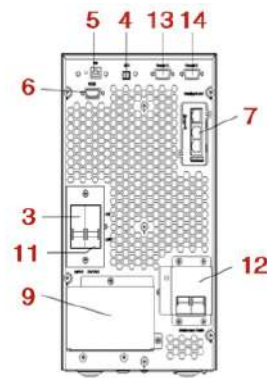

1. Entrada AC
2. Conexiones protección red/fax/módem
3. Disyuntor de entrada
4. EPO
5. Puerto USB
6. Puerto RS232
7. Slot para tarjeta SNMP

8. Terminales de salida IEC C20 10A
9. Terminales de conexión (tapados)
10. Terminales de conexión armario baterías
11. Interruptor de salida
12. Interruptor de bypass mantenimiento (tapado)
13. Puerto paralelo 1
14. Puerto paralelo 2

COMPONENTES EXTRA



Batería Plomo Hermético
PbH 12V7Ah /
PbH 12V9Ah



Tarjeta SNMP +
Software NET AGENT



Tarjeta Relés
Contactos Secos



Tarjeta Dry Contact



Pantalla remota 5.5"



Armario Batería
Modelo A





I-NEO RT

Tecnología On Line doble conversión VFI

Factor Potencia: 1

1 - 10 kVA



INEO RT es un equipo On Line de doble conversión de última generación, convertible.

La Gama INEO RT está diseñada con control DSP, con un alto factor de potencia, tanto en entrada como en salida (Coseno de $\Phi=1$), amplio margen de tensión de entrada para conseguir un ahorro de energía, y el sistema ECOMODE, que lo convierten en uno de los más eficientes del mercado.

Se trata del equipo ideal para salas de servidores, bancos, equipamientos industriales, equipamientos IT, sistemas de comunicaciones y otros equipos de networking, los cuales demandan una protección superior.

APLICACIONES



puertas automatizadas



control de accesos y barreras



hospitales



edificios de administración



centros educativos



automatización industrial



industrial



gran C.P.D.



telecomunicaciones



transportes



FORMATO

Convertible en formato torre o en formato Rack para montaje en armarios de 19".



FACTOR DE POTENCIA

Factor de Potencia $\cos \phi = 1$.



ECO MODE

Green Design, con un amplio rango de tensiones de entrada para conseguir un mayor ahorro energético.



EFICIENCIA

La gama I-NEO RT tiene una eficiencia entre el 88 y el 93%.



THDI

La tecnología desarrollada en este equipo proporciona una baja distorsión armónica de salida.



FÁCIL INSTALACIÓN

Equipo fácil de transportar y fácil puesta en marcha, respaldado con su manual técnico.



COLD START

Sistema de encendido del SAI desde la alimentación de sus baterías. Arranque en frío.



SENSICHARGER

Sistema inteligente de carga de baterías que permite ampliar su vida útil.



AUTONOMÍAS EXTENDIDAS

Equipo con baterías internas, con posibilidad de crecer en autonomía con armarios o bancadas externas.



HOT SWAP

Este equipo dispone de baterías internas que pueden ser sustituidas sin apagar el equipo.



GRUPO ELECTRÓGENO

Totalmente compatible con generadores eléctricos.



EPO

Este equipo dispone de serie de sistema de apagado de emergencia.



PUERTOS DE COMUNICACIÓN

Su sistema de comunicación se compone con puertos USB, R2323 y RS485 y slots disponibles para montaje de tarjetas (SNMP, Relés, contactos secos, etc).



GARANTÍA INNOVA

Ampliación de garantía de 5 años opcional en la gama On Line. Solicita información.

CARACTERÍSTICAS GENERALES

ENTRADA

- Tensión: Monofásica. Fase con neutro
- Voltage Nominal: 200~240Vac
- Rango de Frecuencia: 40~70Hz. Auto ajustable
- Factor de Potencia: 0.99
- Entrada de Grupo Electrónico: Totalmente compatible
- Distorsión Harmónica (THDi): 100% carga lineal <3%

SALIDA

- Tensión: Monofásica. Fase con Neutro
- Tensión de Salida: 200~240Vac
- Factor de Potencia: 1
- Factor de Cresta: 3:1
- Distorsión Harmónica (THDv): Carga lineal: ≤3% THD
- Distorsión Harmónica (THDv): Carga no lineal: ≤6% THD
- Forma de Onda: Senoidal pura

CONDICIONES AMBIENTALES

- Temperatura operativa: 0~40°C
- Altitud: <1500m
- Rango de Humedad: 20-90% Humedad relativa. 0-90°C (No Condensado)
- Nivel de Sonoridad: A 1 metro 50~55dBA

CARACTERÍSTICAS DEL SISTEMA

- Tiempo de autonomía: La autonomía del equipo es la estándar, pero dependerá del porcentaje de carga conectada, la cantidad y tipo de baterías internas y externas y las condiciones de trabajo y el entorno donde está ubicado el SAI.

NORMATIVA

- Estándar de Seguridad: IEC/EN62040, IEC/EN60940-2
- Estándar de EMC: IEC/EN62040-2, IEC61000-4-3, IEC61000-4-4, IEC61000-4-5, IEC61000-4-6, IEC61000-4-8.

Incluye Software
UPSILON



CARACTERÍSTICAS FÍSICAS

CÓDIGO	DESCRIPCIÓN	DIMENSIONES WxHxD (mm)	PESO (kg)
SIIR100001000	SAI INNOVA I-NEO RT 1000 VA	440x86,5x305	11,3
SIIR100002000	SAI INNOVA I-NEO RT 2000 VA	440x86,5x460	21,1
SIIR100003000	SAI INNOVA I-NEO RT 3000 VA	440x86,5x600	28,6
SIIR100006000	SAI INNOVA I-NEO RT 6000 VA	440x86,5x685	46,5
SIIR100010000	SAI INNOVA I-NEO RT 10000 VA	443x131x677	74

POSTERIOR
1kVA



2kVA

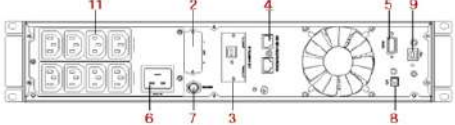

3kVA

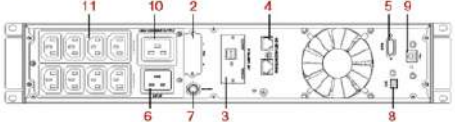

6-10kVA

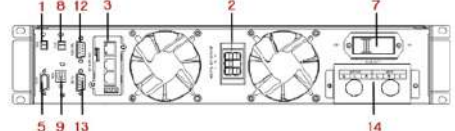

- | | |
|------------------------------------|---------------------------------|
| 1. PDU | 9. Puerto USB |
| 2. Conexión baterías externas | 10. Tomas de salida IEC C19 16A |
| 3. Slot para SNMP | 11. Tomas de salida IEC C13 10A |
| 4. RS485 | 12. Puerto paralelo 1 |
| 5. Puerto RS232 | 13. Puerto paralelo 2 |
| 6. Conexión entrada AC IEC C20 16A | 14. Terminales de conexión |
| 7. Interruptor de salida | |
| 8. EPO | |

DISPLAY

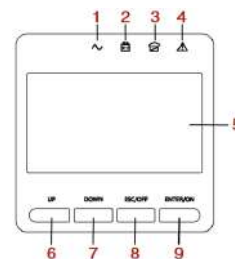

1. Led indicador inversor funcionando
2. Led indicador baterías
3. Led indicador bypass
4. Led indicador alarma
5. Pantalla LCD
6. Botón UP (siguiente pantalla)
7. Botón DOWN (pantalla anterior)
8. Botón ESC/OFF (escape/apagar)
9. Botón ENTER/ON (confirmar/encender)

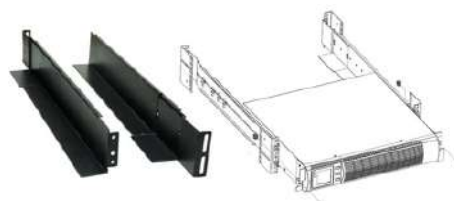

Kit de montaje de UPS en armario rack de 19" que consta de 2 soportes ajustables en longitud de 45 a 83cm, peso máximo soportado 80 kg. Se suministra con tornillos de fijación.

COMPONENTES EXTRA



Batería Plomo Hermético
PbH 12V7Ah /
PbH 12V9Ah



Tarjeta SNMP +
Software NET AGENT



Tarjeta Relés
Contactos Secos



Guías soporte



Pantalla remota 5.5"



BOX BATTERY formato rack

RT
O
NEO
I



SAIs Gamas On Line doble conversión VFI Trifásicas



PLUS™

Tecnología On Line doble conversión VFI

Factor Potencia: 0,9

6 - 20 kVA

La gama Plus™ es el sistema idóneo para proteger sistemas críticos, ya que se trata de un sistema de alimentación de tipología On Line VFI (Tensión y Frecuencia Independientes), con un sistema de carga de baterías inteligente (SENSICHARGER), que le permite hacer una carga de las baterías de una manera óptima en cada momento.

Con su sistema de arranque en frío conseguimos que en cualquier momento el equipo se encuentre operativo. El equipo dispone de software de gestión por medio de puerto RS232 y USB, así como la posibilidad de poderlo introducir en red por medio de una tarjeta SNMP, lo que permite gestionar el equipo como un elemento más de la misma. Dispone además de la posibilidad de crecimiento en paralelo con el sistema N+1, de hasta 4 equipos.

Para una total seguridad, dispone de dos bypass, de mantenimiento y automático, que ofrece una fiabilidad del 100% ante cualquier eventual problema en el sistema energético de tu empresa.

APLICACIONES

puertas automatizadas

mini C.P.D.

hospitales

edificios de administración

centros educativos

automatización industrial

industrial

gran C.P.D.

telecomunicaciones

transportes



FORMATO
Torre, con unas dimensiones muy ajustadas, reduce el espacio ocupado y simplifica la instalación.



SENSICHARGER
Sistema inteligente de carga de baterías que permite ampliar su vida útil.



F. P.
 $\cos \varphi 0,9$
Factor de potencia $\cos \varphi 0,9$.



AUTONOMÍAS EXTENDIDAS
Equipo con baterías internas, con posibilidad de crecer en autonomía con armarios o bancadas externas.



ECO MODE
Green Design, con un amplio rango de tensiones de entrada para conseguir un mayor ahorro energético.



MONTAJE EN PARALELO REDUNDANTE
Posibilidad de montaje hasta 4 equipos en paralelo redundante.



EFICIENCIA
La gama PLUS™ tiene una eficiencia en modo AC del 90%.



GRUPO ELECTRÓGENO
Totalmente compatible con generadores eléctricos.



T.H.D.
 $\leq 3\%$
La tecnología desarrollada en este equipo proporciona una baja distorsión armónica de salida.



EPO
Este equipo dispone de serie de sistema de apagado de emergencia.



FÁCIL INSTALACIÓN
Equipo fácil de transportar, fácil instalación y puesta en marcha, respaldado con su manual técnico.



PUERTOS DE COMUNICACIÓN
Su sistema de comunicación se compone con puertos USB, R232 Y RS485 y slots disponibles para montaje de tarjetas (SNMP, Relés, contactos secos, etc).



COLD START
Sistema de encendido del SAI desde la alimentación de sus baterías. Arranque en frío.



GARANTÍA INNOVA
Ampliación de garantía de 5 años opcional en la gama On Line. Solicita información.

CARACTERÍSTICAS GENERALES

ENTRADA

- Tensión: Trifásico cuatro cables + neutro
- Voltage Nominal: 380~415Vac
- Rango de Frecuencia: 40~70Hz
- Factor de Potencia: $\geq 0,99$
- Entrada de Grupo Electrónico: Totalmente compatible
- Distorsión Harmónica (THDi): 100% carga lineal $\leq 5\%$

SALIDA

- Tensión: Monofásica. Fase con neutro
- Tensión de Salida: 200~240Vac
- Factor de Potencia: 0,9
- Factor de Cresta: 3:1
- Distorsión Harmónica (THDv): Carga lineal: $\leq 2\%$ THD
- Distorsión Harmónica (THDv): Carga No lineal: $\leq 5\%$ THD
- Forma de Onda: Senoidal pura

CONDICIONES AMBIENTALES

- Temperatura operativa: 0~40°C
- Altitud: <1500m
- Rango de Humedad: 95% (no condensado)
- Nivel de Sonoridad: A 1 metro 60dBA

CARACTERÍSTICAS DEL SISTEMA

- Tiempo de autonomía: La autonomía del equipo es la estándar, pero dependerá del porcentaje de carga conectada, la cantidad y tipo de baterías internas y externas, las condiciones de trabajo y el entorno donde está ubicado el SAI.

NORMATIVA

- Estándar de Seguridad: CE, EN/IEC62040-2, EN/IEC62040-1-1
- Estándar de EMC: IEC/EN62040-2, IEC61000-4-3, IEC61000-4-4, IEC61000-4-5, IEC61000-4-6, IEC61000-4-8.

Incluye Software
UPSILON



CARACTERÍSTICAS FÍSICAS

CÓDIGO	DESCRIPCIÓN	DIMENSIONES WxHxD (mm)	PESO (Kg)
SIPTM1006000	SAI INNOVA PLUS RTM 6000 VA 3:1	250x655x590	95
SIPTM10010000	SAI INNOVA PLUS TM 10000 VA	250x655x590	107
SIPTM10015000	SAI INNOVA PLUS TM 15000 VA	250x655x590	125
SIPTM10020000	SAI INNOVA PLUS TM 20000 VA	250x655x590	125

POSTERIOR

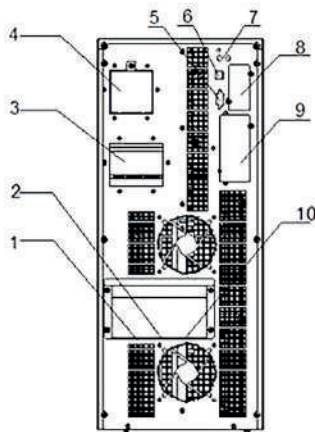

1. Entrada
2. Salida
3. Entrada AC
4. Switch bypass de mantenimiento
5. Tarjeta de contactos secos
6. USB
7. RS485
8. Slot inteligente
9. Slot de Paralelo
10. Conector externo de batería

FRONTAL - DISPLAY

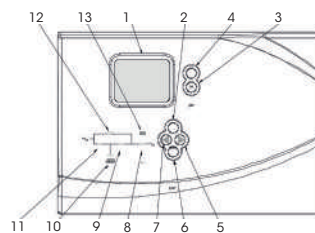

1. Display LCD
2. ESC
3. Botón Off
4. Botón On
5. Derecha o abajo
6. Enter
7. Izquierda o arriba
8. Indicador de salida
9. Indicador de inversor
10. Indicador de batería
11. Indicador principal (AC)
12. Indicador de bypass
13. Indicador de fallo

COMPONENTES EXTRA



Batería Plomo Hermético
PbH 12V7Ah /
PbH 12V9Ah



Tarjeta SNMP +
Software NET AGENT



Tarjeta Dry Contact



Tarjeta Relés
Contactos Secos



Tarjeta Paralelo
(solo para Plus 6-20k)



Pantalla remota 5'5"



Armario Batería
Modelo A

SAI INNOVA PLUS



SAls Gamas On Line doble conversión VFI Trifásicas

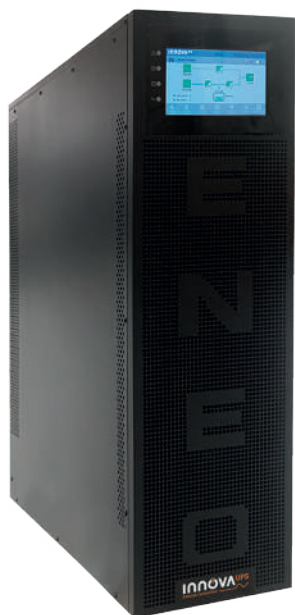

ENEO

Tecnología On Line doble conversión VFI.

Factor Potencia: 0,9

10 a 200 kVA

La gama ENEO es por sus prestaciones la solución perfecta para proteger instalaciones críticas como salas de servidores, centros hospitalarios, etc.

Su reducido tamaño, diseño actual y robusto, eficiencia, **alto rendimiento** y pantalla TFT en castellano y a color, lo convierten en uno de los equipos más demandados del mercado.

APLICACIONES



mini C.P.D.



hospitales



edificios de administración



centros educativos



automatización industrial



industrial



gran C.P.D.



telecomunicaciones



transportes



emergencias



FORMATO

Torre, con unas dimensiones muy ajustadas, reduce el espacio ocupado y simplifica la instalación.



SENSICARGER

Sistema inteligente de carga de baterías que permite ampliar su vida útil.



F.P.
 $\cos \phi$ 0,9

FACTOR DE POTENCIA

Factor de potencia $\cos \phi$ 0,9.



AUTONOMÍAS EXTENDIDAS

Equipo con baterías internas, con posibilidad de crecer en autonomía con armarios o bancadas externas.



ECO MODE

ECO MODE

Green Design, con un amplio rango de tensiones de entrada para conseguir un mayor ahorro energético.



MONTAJE EN PARALELO REDUNDANTE

Posibilidad de montaje hasta 4 equipos en paralelo redundante.



EFICIENCIA

La gama ENEO tiene un nivel de eficiencia energética entre el 93 y el 95%.



GRUPO ELECTRÓGENO

Totalmente compatible con generadores eléctricos.



T.H.D.
<3%

THDI

La tecnología desarrollada en este equipo proporciona una baja distorsión armónica de salida.



EPO

Este equipo dispone de serie de sistema de apagado de emergencia.



FÁCIL INSTALACIÓN

Equipo fácil de transportar y fácil puesta en marcha, respaldado con su manual técnico.



PUERTOS DE COMUNICACIÓN

Puertos RS232, RS485, USB y slots para tarjetas SNMP, Relés, contactos secos y conexión en paralelo.



COLD START

Sistema de encendido del SAI desde la alimentación de sus baterías. Arranque en frío.



GARANTÍA INNOVA

Ampliación de garantía de 5 años opcional en la gama On Line. Solicita información.

CARACTERÍSTICAS GENERALES

ENTRADA

- Tensión: Trifásica con neutro y tierra
- Voltage Nominal: 380/400/415Vac, (3Ph+N+PE)
- Rango de Frecuencia: 40~70Hz
- Factor de Potencia: 0.99
- Entrada de Grupo Electrónico: Totalmente compatible
- Distorsión Harmónica (THDi): 100% carga no lineal <2%

SALIDA

- Tensión: Trifásica con neutro y tierra
- Tensión de Salida: 380/400/415Vac, (3Ph+N+PE)
- Factor de Potencia: 1
- Factor de Cresta: 3:1
- Distorsión Harmónica (THDv): Carga lineal: ≤1% THD
- Distorsión Harmónica (THDv): Carga no lineal: ≤3% THD
- Forma de Onda: Senoidal Pura

CONDICIONES AMBIENTALES

- Temperatura operativa: 0~40°C
- Altitud: <1500m
- Rango de Humedad: 95% (No condensado)
- Nivel de Sonoridad: A 1 metro inferior a 55dB

CARACTERÍSTICAS DEL SISTEMA

- Tiempo de autonomía: La autonomía del equipo es la estándar, pero dependerá del porcentaje de carga conectada, la cantidad y tipo de baterías internas y externas, las condiciones de trabajo y el entorno donde está ubicado el SAI.

NORMATIVA

- Estándar de Seguridad: IEC/EN62040-1, IEC/EN60950-1
- Estándar de EMC: IEC/EN62040-2, IEC61000-4-3, IEC61000-4-4, IEC61000-4-5, IEC61000-4-6, IEC61000-4-8.

Incluye Software **MUSER4000**

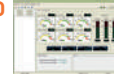

CARACTERÍSTICAS FÍSICAS

CÓDIGO	DESCRIPCIÓN	DIMENSIONES WxHxD (mm)	PESO (Kg)
SIE1000010000	SAI INNOVA ENEO 10000 VA	250x868x828	95
SIE1000015000	SAI INNOVA ENEO 15000 VA	250x868x828	147
SIE1000020000	SAI INNOVA ENEO 20000 VA	250x868x828	155
SIE1000030000	SAI INNOVA ENEO 30000 VA	250x868x828	225
SIE1000040000	SAI INNOVA ENEO 40000 VA	250x868x828	255
SIE1000060000	SAI INNOVA ENEO 60000 VA	360x868x828	118 (sin batería)
SIE1000080000	SAI INNOVA ENEO 80000 VA	360x868x828	122 (sin batería)
SIE1000120000	SAI INNOVA ENEO 120000 VA	442x850x1100	120 (sin batería)
SIE1000160000	SAI INNOVA ENEO 160000 VA	442x850x1200	160 (sin batería)
SIE1000200000	SAI INNOVA ENEO 200000 VA	442x850x1200	180 (sin batería)

POSTERIOR (10-20kVA)

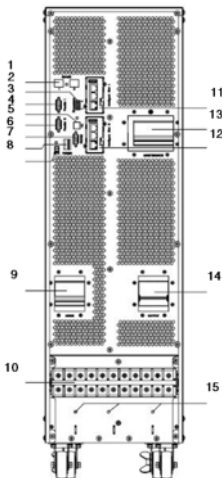

POSTERIOR (30-40kVA)

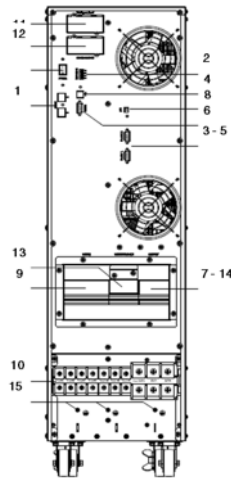

- | | |
|----------------------------|--|
| 1. Puerto RS485 | 10. Bloques terminales para entrada, salida y baterías |
| 2. Puerto de contacto seco | 11. Slot 1 para tarjeta SNMP o Tarjeta relés |
| 3. Puerto paralelo 1 | 12. Slot 2 para tarjeta SNMP o Tarjeta relés |
| 4. Puerto USB | 13. Interruptor mantenimiento (con cubierta) |
| 5. Puerto paralelo 2 | 14. Interruptor O/P |
| 6. RS232 | 15. GND |
| 7. Interruptor encendido | |
| 8. Puerto REPO | |
| 9. I/P Switch | |

DISPLAY

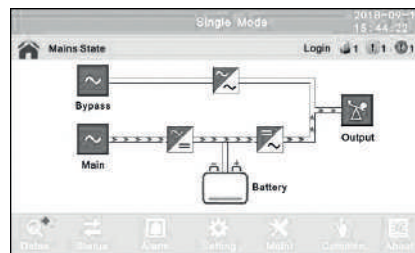

Display de manejo intuitivo y navegación a través de subcarpetas para controlar en todo momento el estado de la UPS.

COMPONENTES EXTRA



Tarjeta SNMP + Software NET AGENT



Tarjeta Dry Contact



Tarjeta Relés Contactos Secos



Pantalla remota 5.5"



Armarios de baterías





SAIs Gamas On Line doble conversión VFI Trifásicas

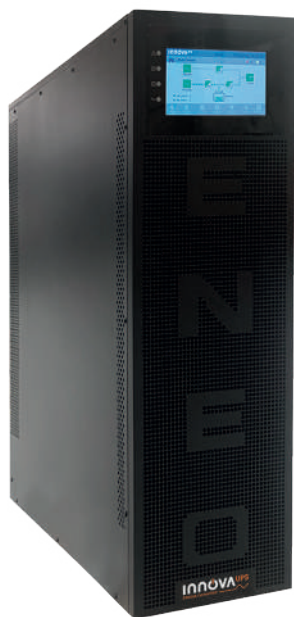

ENEO PRO

Tecnología On Line doble conversión VFI
Factor Potencia: 1
de 10 a 180 kVA

La nueva gama ENEO PRO es por sus prestaciones la solución perfecta para proteger instalaciones críticas como salas de servidores, centros hospitalarios, etc.

El crecimiento de esta gama en potencia es la tendencia del mercado a decantarse por una de las gamas con el tamaño más reducido de su sector, un diseño actual y robusto, una alta eficiencia y un alto rendimiento.

Su pantalla TFT de 7" es una de las más grandes existentes en el mercado, permitiendo una óptima visualización de los principales parámetros del equipo.

APLICACIONES



mini
C.P.D.



hospitales



edificios de
administración



centros
educativos



automatización
industrial



industrial



gran
C.P.D.



telecomuni-
caciones



transportes



emergencias



FORMATO

Torre, con unas dimensiones muy ajustadas, reduce el espacio ocupado y simplifica la instalación.



FACTOR DE POTENCIA

Factor de Potencia de salida $\cos \phi$ 1.



ECO MODE

Green Design, con un amplio rango de tensiones de entrada para conseguir un mayor ahorro energético.



EFICIENCIA

La gama ENEO PRO tiene un nivel de eficiencia energética entre el 88 y el 93%.



THDI

La tecnología desarrollada en este equipo proporciona una baja distorsión armónica de salida.



FÁCIL INSTALACIÓN

Equipo fácil de transportar y fácil puesta en marcha, respaldado con su manual técnico.



COLD START

Sistema de encendido del SAI desde la alimentación de sus baterías. Arranque en frío.



SENSICHARGER

Sistema inteligente de carga de baterías que permite ampliar su vida útil.



AUTONOMÍAS EXTENDIDAS

Equipo con baterías internas, con posibilidad de crecer en autonomía con armarios o bancadas externas.



MONTAJE EN PARALELO REDUNDANTE

Posibilidad de montaje hasta 4 equipos en paralelo redundante.



GRUPO ELECTRÓGENO

Totalmente compatible con generadores eléctricos.



EPO

Este equipo dispone de serie de sistema de apagado de emergencia.



PUERTOS DE COMUNICACIÓN

Puertos RS232, RS485, USB y slots para tarjetas SNMP, relés, contactos secos y conexión en paralelo.



GARANTÍA INNOVA

Ampliación de garantía de 5 años opcional en la gama On Line. Solicita información.

CARACTERÍSTICAS GENERALES

ENTRADA

- Tensión: Trifásica con neutro y tierra
- Voltage Nominal: 380/400/415Vac, (3Ph+N+PE)
- Rango de Frecuencia: 40~70Hz
- Factor de Potencia: 0.99
- Entrada de Grupo Electrónico: Totalmente compatible
- Distorsión Harmónica (THDi): 100% carga no lineal <2%.

SALIDA

- Tensión: Trifásica con neutro y tierra
- Tensión de Salida: 380/400/415Vac, (3Ph+N+PE)
- Factor de Potencia: 1
- Factor de Cresta: 3:1
- Distorsión Harmónica (THDv): Carga lineal: ≤1% THD
- Distorsión Harmónica (THDv): Carga no lineal: ≤3% THD
- Forma de Onda: Senoidal pura

CONDICIONES AMBIENTALES

- Temperatura operativa: 0-40°C
- Altitud: <1500m
- Rango de Humedad: 95% (No condensado)
- Nivel de Sonoridad: A 1 metro inferior a 55dBA

CARACTERÍSTICAS DEL SISTEMA

- Tiempo de autonomía: La autonomía del equipo es la estándar, pero dependerá del porcentaje de carga conectada, la cantidad y tipo de baterías internas y externas, las condiciones de trabajo y el entorno donde está ubicado el SAI.

NORMATIVA

- Estándar de Seguridad: IEC/EN62040-1, IEC/EN60950-1
- Estándar de EMC: IEC/EN62040-2, IEC61000-4-3, IEC61000-4-4, IEC61000-4-5, IEC61000-4-6, IEC61000-4-8.

Incluye Software
MUSER4000



CARACTERÍSTICAS FÍSICAS

CÓDIGO	DESCRIPCIÓN	DIMENSIONES WxHxD (mm)	PESO (Kg)
SIEP100010000	SAI INNOVA ENEO PRO 10 kVA	250x868x828	95
SIEP100015000	SAI INNOVA ENEO PRO 15 kVA	250x868x828	147
SIEP100020000	SAI INNOVA ENEO PRO 20 kVA	250x868x828	155
SIEP100030000	SAI INNOVA ENEO PRO 30 kVA	250x868x828	225
SIEP100040000	SAI INNOVA ENEO PRO 40 kVA	250x868x828	255
SIEP100050000	SAI INNOVA ENEO PRO 50 kVA	360x868x828	110 (sin batería)
SIEP100060000	SAI INNOVA ENEO PRO 60 kVA	360x868x828	118 (sin batería)
SIEP100100000	SAI INNOVA ENEO PRO 100 kVA	442x850x1100	120 (sin batería)
SIEP100120000	SAI INNOVA ENEO PRO 120 kVA	442x850x1100	120 (sin batería)
SIEP100150000	SAI INNOVA ENEO PRO 150 kVA	442x850x1200	160 (sin batería)
SIEP100180000	SAI INNOVA ENEO PRO 180 kVA	442x850x1200	180 (sin batería)

POSTERIOR
(10-20kVA)

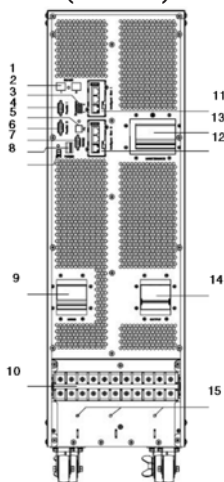

POSTERIOR
(30-40kVA)

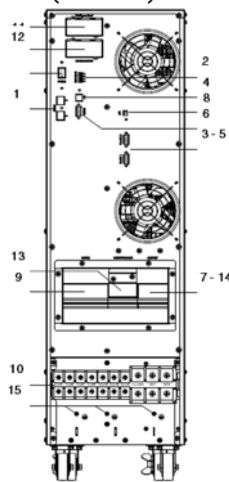

DISPLAY

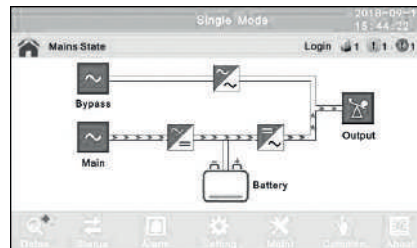

Display de manejo intuitivo y navegación a través de subcarpetas para controlar en todo momento el estado de la UPS.

- | | |
|----------------------------|--|
| 1. Puerto RS485 | 10. Bloques terminales para entrada, salida y baterías |
| 2. Puerto de contacto seco | 11. Slot 1 para tarjeta SNMP o Tarjeta relés |
| 3. Puerto paralelo 1 | 12. Slot 2 para tarjeta SNMP o Tarjeta relés |
| 4. Puerto USB | 13. Interruptor mantenimiento (con cubierta) |
| 5. Puerto paralelo 2 | 14. Interruptor O/P |
| 6. RS232 | 15. GND |
| 7. Interruptor encendido | |
| 8. Puerto REPO | |
| 9. I/P Switch | |

COMPONENTES EXTRA



Tarjeta SNMP + Software NET AGENT



Tarjeta Dry Contact



Tarjeta Relés Contactos Secos



Pantalla remota 5.5"



Armarios de baterías

PRO
PRO
PRO
PRO
PRO
PRO



SAls Gamas On Line doble conversión VFI Trifásicas Modulares



QUALITY

Tecnología On Line doble conversión VFI

Factor Potencia: 0,9 - 1

de 200 a 500 kVA

La gama QUALITY está compuesta por equipos de altas prestaciones con un rango de potencias desde 200 hasta 500kVA con posibilidad de paralelizar hasta 4 unidades y una más en disposición redundante para dar mayor seguridad al sistema.

Esta gama, por su concepto modular, está siendo especialmente apreciada por el segmento de las empresas de mantenimiento por su facilidad a la hora de resolución de incidencias.

Se trata de una gama que ha crecido desde los 200kVA existentes hasta los 500kVA actuales. Por sus características (cos phi=0,9, alto rendimiento, versatilidad, eficiencia superior al 95%, THDI≤2%) es ideal para grandes instalaciones y sitios críticos como CPDs, hospitales, infraestructuras aeroportuarias, etc.

APLICACIONES



mini C.P.D.



hospitales



edificios de administración



centros educativos



automatización industrial



industrial



gran C.P.D.



telecomunicaciones



transportes



emergencias



FORMATO

Torre, con unas dimensiones muy ajustadas, reduce el espacio ocupado y simplifica la instalación.



SENSICARGER

Sistema inteligente de carga de baterías que permite ampliar su vida útil.



F.P.
 Φ 0,9

FACTOR DE POTENCIA

Factor de potencia Cos ϕ 0,9.



AUTONOMÍAS EXTENDIDAS

Equipo con baterías internas, con posibilidad de crecer en autonomía con armarios o bancadas externas.



ECO MODE

ECO MODE

Green Design, con un amplio rango de tensiones de entrada para conseguir un mayor ahorro energético.



MONTAJE EN PARALELO REDUNDANTE

Posibilidad de montaje hasta 4 equipos en paralelo redundante.



EFICIENCIA

La gama QUALITY tiene un nivel de eficiencia energética, entre el 88 y el 93%.



GRUPO ELECTRÓGENO

Totalmente compatible con generadores eléctricos.



T.H.D.
<3%

THDI

La tecnología desarrollada en este equipo proporciona una baja distorsión armónica de salida.



EPO

Este equipo dispone de serie de sistema de apagado de emergencia.



FÁCIL INSTALACIÓN

Equipo fácil de transportar y fácil puesta en marcha, respaldado con su manual técnico.



PUERTOS DE COMUNICACIÓN

Puertos RS232, RS485, USB y slots para tarjetas SNMP, Relés, contactos secos y conexión en paralelo.



COLD START

Sistema de encendido del SAI desde la alimentación de sus baterías. Arranque en frío.



GARANTÍA INNOVA

Ampliación de garantía de 5 años opcional en la gama On Line. Solicita información.

CARACTERÍSTICAS GENERALES

ENTRADA

- Tensión: Trifásica (3Ph+N+PE)
- Voltage Nominal: 380/400/415 Vac
- Rango de Frecuencia: 40-70Hz
- Factor de Potencia: ≥ 0.99
- Entrada de Grupo Electrónico: Totalmente compatible.
- Distorsión armónica (THDi): 2% o 3% (100% carga no lineal)

SALIDA

- Tensión: Trifásica (3Ph+N+PE)
- Tensión de Salida: 380/400/415 Vac
- Factor de Potencia: 0.9
- Factor de Cresta: 3:1
- Distorsión Armónica (THDv): Carga lineal: $\leq 2\%$ THD
- Eficiencia: 94.5%
- Forma de Onda: Senoidal pura

CONDICIONES AMBIENTALES

- Temperatura operativa: 0-40°C
- Altitud: <1500m

CARACTERÍSTICAS DEL SISTEMA

- Tiempo de autonomía: Normal a batería: 0ms; Normal a bypass: 0ms
- Sobrecarga Modo línea: Carga $\leq 110\%$: durante 60min, $\leq 125\%$: durante 10min, $\leq 150\%$: durante 1min, $\geq 150\%$ apaga la UPS inmediatamente

- Sobrecarga Modo Bat.: Carga $\leq 110\%$: durante 10min, $\leq 125\%$: durante 1min, $\leq 150\%$: durante 5s, $\geq 150\%$ apaga la UPS inmediatamente
- Cortocircuito: mantiene el sistema
- Sobrecalentamiento: Modo línea: cambia a bypass; Modo backup: apaga la UPS inmediatamente
- Tensión de batería baja: Alarma y apaga
- Auto-diagnóstico: En el encendido y mediante software de control
- EPO (opcional): Apaga la UPS inmediatamente
- Batería: Gestión avanzada de baterías
- Supresión del ruido: Conforme a EN62040-2
- Audio & Visual Alarmas: Fallo de la línea, batería baja, sobrecarga, fallo del sistema
- LED Estado & LCD display: Modo línea, modo bypass, batería baja, batería mal estado, sobrecarga, fallo en la UPS
- Visible en el display LCD: Tensión de entrada, frecuencia de entrada, tensión de salida, frecuencia de salida, porcentual de carga, tensión de batería, temperatura interna
- Interface de comunicación: RS232, RS485, paralelo (opcional), ranura inteligente, tarjeta de relés (opcional), tarjeta SNMP (opcional)

NORMATIVA

- Estándar de Seguridad: IEC/EN62040-1, IEC/EN60950-1
- Estándar de EMC: IEC/EN62040-2, IEC61000-4-2, IEC61000-4-3, IEC61000-4-4, IEC61000-4-5, IEC61000-4-6, IEC61000-4-8.

Incluye Software
MUSER4000



COMPONENTES EXTRA



Tarjeta SNMP + Software NET AGENT



Tarjeta Dry Contact



Tarjeta Relés Contactos Secos



Pantalla remota 5'5"



Armarios de baterías

CARACTERÍSTICAS FÍSICAS

CÓDIGO	DESCRIPCIÓN	DIMENSIONES WxHxD (mm)	PESO (Kg)
QTY000200K000	SAI MODULAR QUALITY 200 kVA	600x1600x850	595
QTY000300K000	SAI MODULAR QUALITY 300 kVA	600x2000x850	158
QTY000400K000	SAI MODULAR QUALITY 400 kVA	1200x2000x850	158
QTY000500K000	SAI MODULAR QUALITY 500 kVA	1200x2000x850	195

Consultar otras potencias disponibles

DISPLAY

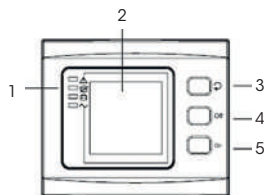

1. LED (alarma, salida bypass, salida batería, salida de red)
2. Pantalla LCD
3. Botón de desplazamiento menú
4. Botón Off
5. Botón On (de 10 a 20 kVA Botón Cold Start)

LATERAL

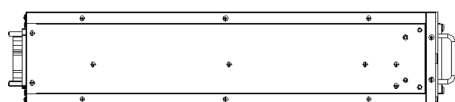

FRONTAL

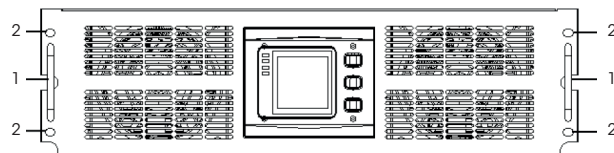

1. Asa
2. Orificios tornillo sujeción
3. Slot de conexión de módulo
4. Ventilador/extractor

TRASERA

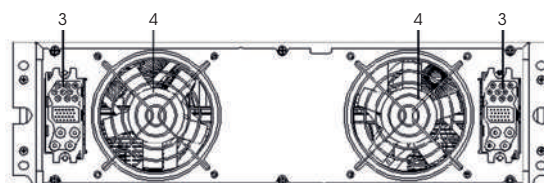

QUALITY



MQUALITY SR

Tecnología On Line doble conversión VFI

Factor Potencia: 1

20 - 150 kVA

La Gama ON LINE Modular de tres niveles MQUALITY SR, se caracteriza por su alto rendimiento. Diseñada con un **módulo dual de control de energía** y un **módulo de bypass central**. Sistema redundante de alimentación y ventilación, con un coste mínimo para el propietario y una eficiencia del 95,8%.

Concepto de servicio eficiente, mínimo espacio y simplicidad para el mantenimiento, una tasa de inyección de armónicos en entrada ínfima y un avanzado PFC, protección de retorno. Es la solución ideal para un pequeño/mediano CPD, salas de servidores y telecomunicaciones, así como de internet junto con otras aplicaciones críticas del mismo estilo, las cuales necesitan de un sistema de protección de gran nivel.

Una característica destacable es que su chasis con los módulos UPS, se puede integrar en el espacio interior de armarios estándar de 19".

APLICACIONES



mini
C.P.D.



hospitales



edificios de
administración



centros
educativos



automatización
industrial



industrial



gran
C.P.D.



telecomuni-
caciones



transportes



emergencias



FORMATO MODULAR

Formato modular, dimensiones ajustadas optimizando el espacio al máximo.



SENSICHARGER

Sistema inteligente de carga de baterías que permite ampliar su vida útil.



FACTOR DE POTENCIA

Factor de potencia de $\cos \phi$ 1.



AUTONOMÍAS EXTENDIDAS

Equipo con baterías internas, con posibilidad de crecer en autonomía con armarios o bancadas externas.



ECO MODE

Green Design, con un amplio rango de tensiones de entrada para conseguir un mayor ahorro energético.



MONTAJE EN PARALELO REDUNDANTE

Posibilidad de montaje hasta 4 equipos en paralelo redundante.



EFICIENCIA

La gama MQUALITY tiene un nivel de eficiencia energética hasta el 95,8%.



GRUPO ELECTRÓGENO

Totalmente compatible con generadores eléctricos.



THDI

La tecnología desarrollada en este equipo proporciona una baja distorsión armónica de salida.



EPO

Este equipo dispone de serie de un sistema de apagado de emergencia.



FÁCIL INSTALACIÓN

Equipo fácil de transportar y fácil puesta en marcha, respaldado con su manual técnico.



PUERTOS DE COMUNICACIÓN

Puertos RS232, RS485, USB y slots para tarjetas SNMP, Relés, contactos secos y conexión en paralelo.



COLD START

Sistema de encendido del SAI desde la alimentación de sus baterías. Arranque en frío.



GARANTÍA INNOVA

Ampliación de garantía de 5 años opcional en la gama On Line. Solicita información.

CARACTERÍSTICAS GENERALES

ENTRADA

- Voltage Nominal: 380/400/415Vac (3F+N+PE)
- Rango de Frecuencia: 40~70Hz
- Factor de Potencia: $\geq 0,99$
- Distorsión armónica (THDi): 3% /100% carga lineal)
- Entrada del generador: Totalmente compatible

SALIDA

- Voltaje nominal: 380/400/415Vac (3F+N+PE)
- Factor de Potencia: 1
- Factor de Cresta: 3:1
- Distorsión Harmónica (THD): Carga lineal: $\leq 2\%$ THD
- Distorsión Harmónica (THD): Carga no lineal: $\leq 4\%$ THD
- Eficiencia: hasta 95,8%

CONDICIONES AMBIENTALES

- Temperatura operativa: 0~40°C
- Temperatura de almacenamiento: -25~55°C
- Rango de humedad: 0~95% (sin condensación)
- Altitud: <1500m

CARACTERÍSTICAS DEL SISTEMA

- Tiempo de autonomía: Configurable según necesidades de la instalación.
- Tiempo de transferencia: Utilidad a la batería: 0ms; Utilidad para evitar: 0 ms
- Sobrecarga modo línea: $\leq 110\%$ 60min; $\leq 125\%$ 10min; $\leq 150\%$ 1min; para desviar $>150\%$ apagar inmediatamente
- Sobrecarga modo bypass: 135% de sobrecarga a largo plazo; $> 1000\%$ de sobrecarga durante 100ms
- Auto-diagnóstico: Tras el encendido y el control de software
- Epo (opcional): Apague la UPS inmediatamente.
- Batería: Gestión avanzada de baterías.
- Interface de comunicación:
 - CAN
 - RS485
 - Paralelo
 - Puerto de contacto seco
 - Tarjeta relés (opcional)
 - Tarjeta SNMP (opcional)
 - Sensor de temperatura de batería (opcional)

NORMATIVA

- Estándar de Seguridad: IEC/EN62040-1, IEC/EN60950-1
- Estándar de EMC: IEC/EN62040-2, IEC61000-4-2, IEC61000-4-3, IEC61000-4-4, IEC61000-4-5, IEC61000-4-6, IEC1000-4-8.

Incluye Software
MUSER4000



COMPONENTES EXTRA



Tarjeta SNMP + Software NET AGENT



Tarjeta Dry Contact



Tarjeta Relés Contactos Secos



Pantalla remota 5.5"



Armarios de baterías

CARACTERÍSTICAS FÍSICAS

CÓDIGO	DESCRIPCIÓN	MÓDULO		DIMENSIONES WxHxD (mm)		PESO (Kg)	
		REFERENCIA	UDS	ARMARIO UPS	MÓDULO	ARMARIO UPS	MÓDULO
QSRB10020K000	MODULAR MQUALITY SR 20 kVA	MMQSRRM010000 10 kVA	2	485x353(8U)x850	440x86(2U)x620	142	21
QSRD10040K000	MODULAR MQUALITY SR 40 kVA	MMQSRRM010000 10 kVA	4	485x575(13U)x850	440x86(2U)x620	153	21
QSRF10060K000	MODULAR MQUALITY SR 60 kVA	MMQSRRM010000 10 kVA	6	485x752(17U)x850	440x86(2U)x620	295	21
QSRB15030K000	MODULAR MQUALITY SR 30 kVA	MMQSRRM015000 15 kVA	2	485x353(8U)x850	440x86(2U)x620	142	21
QSRD15060K000	MODULAR MQUALITY SR 60 kVA	MMQSRRM015000 15 kVA	4	485x575(13U)x850	440x86(2U)x620	153	21
QSRF15090K000	MODULAR MQUALITY SR 90 kVA	MMQSRRM015000 15 kVA	6	485x752(17U)x850	440x86(2U)x620	295	21
QSRB20040K000	MODULAR MQUALITY SR 40 kVA	MMQSRRM0200000 20 kVA	2	485x353(8U)x850	440x86(2U)x620	142	21
QSRD20080K000	MODULAR MQUALITY SR 80 kVA	MMQSRRM0200000 20 kVA	4	485x575(13U)x850	440x86(2U)x620	153	21
QSRF20120K000	MODULAR MQUALITY SR 120 kVA	MMQSRRM0200000 20 kVA	6	485x752(17U)x850	440x86(2U)x620	295	21
QSRB25050K000	MODULAR MQUALITY SR 50 kVA	MMQSRRM0250000 25 kVA	2	485x353(8U)x850	440x86(2U)x620	142	21
QSRD25100K000	MODULAR MQUALITY SR 100 kVA	MMQSRRM0250000 25 kVA	4	485x575(13U)x850	440x86(2U)x620	153	21
QSRF25150K000	MODULAR MQUALITY SR 150 kVA	MMQSRRM0250000 25 kVA	6	485x752(17U)x850	440x86(2U)x620	295	21
QSRB30060K000	MODULAR MQUALITY SR 60 kVA	MMQSRRM030000 30 kVA	2	485x353(8U)x850	440x86(2U)x620	142	21
QSRD30120K000	MODULAR MQUALITY SR 120 kVA	MMQSRRM030000 30 kVA	4	485x575(13U)x850	440x86(2U)x620	153	21
QSRF30150K000	MODULAR MQUALITY SR 150 kVA	MMQSRRM030000 30 kVA	6	485x752(17U)x850	440x86(2U)x620	295	21

UNIDAD DE CONTROL

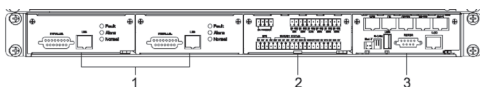

1. ECU1/2: unidad central de control
2. Unidad de contacto seco
3. Monitor

MÓDULO UPS



1. Fijación módulo tornillo
2. LED
3. Interruptor del módulo
4. Ventilador

MÓDULO BYPASS

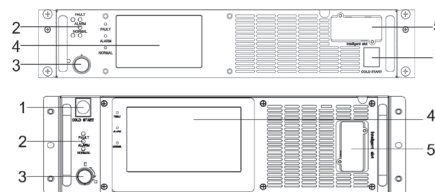

1. Botón de arranque en frío
2. Indicadores LED
3. Interruptor de módulo
4. Panel LCD: visualización de datos y estado de UPS
5. Ranura inteligente (tarjeta SNMP / tarjeta de relés)



MQUALITY

Tecnología On Line doble conversión VFI

Factor Potencia: 1

50 - 600 kVA

La gama MQUALITY es una gama On Line doble conversión con certificación VFI (Tensión y Frecuencia Independiente), la cual por sus características la hace ser el equipo idóneo para proteger las instalaciones críticas de tu empresa (CPD, PLC, servidores, etc).

Sus principales características son: su alta fiabilidad, el bajo coste de mantenimiento para la propiedad, dimensiones reducidas, una amplia variedad de soluciones y de potencias. Dichas características junto con otras como pueden ser la **duplicidad de módulos de control de energía**, un sistema auxiliar de potencia y ventiladores redundantes que evita los posibles puntos de fallo. Además, cada módulo dispone de un cargador de 15A de serie en previsión de poder realizar la carga de autonomías extendidas. Dispone además de un bypass central intercambiable en caliente, además de ser **el equipo que admite más potencia por m²** (504kW/m²). Todo ello junto con otra serie de características le hace ser el equipo más avanzado tecnológicamente del mercado y el equipo idóneo para la protección de tus sistemas críticos.

APLICACIONES



mini C.P.D.



hospitales



edificios de administración



centros educativos



automatización industrial



industrial



gran C.P.D.



telecomunicaciones



transportes



emergencias



FORMATO MODULAR

Formato modular, dimensiones ajustadas optimizando el espacio al máximo.



SENSICARGER

Sistema inteligente de carga de baterías que permite ampliar su vida útil.



FACTOR DE POTENCIA

Factor de potencia de Cos φ 1.



AUTONOMÍAS EXTENDIDAS

Equipo con baterías internas, con posibilidad de crecer en autonomía con armarios o bancadas externas.



ECO MODE

Green Design, con un amplio rango de tensiones de entrada para conseguir un mayor ahorro energético.



MONTAJE EN PARALELO REDUNDANTE

Posibilidad de montaje hasta 4 equipos en paralelo redundante.



EFICIENCIA

La gama QUALITY tiene un nivel de eficiencia energética hasta el 96,5%.



GRUPO ELECTRÓGENO

Totalmente compatible con generadores eléctricos.



THDI

La tecnología desarrollada en este equipo proporciona una baja distorsión armónica de salida.



EPO

Este equipo dispone de serie de un sistema de apagado de emergencia.



FÁCIL INSTALACIÓN

Equipo fácil de transportar y fácil puesta en marcha, respaldado con su manual técnico.



PUERTOS DE COMUNICACIÓN

Puertos RS232, RS485, USB y slots para tarjetas SNMP, Relés, contactos secos y conexión en paralelo.



COLD START

Sistema de encendido del SAI desde la alimentación de sus baterías. Arranque en frío.



GARANTÍA INNOVA

Ampliación de garantía de 5 años opcional en la gama On Line. Solicita información.

CARACTERÍSTICAS GENERALES

ENTRADA

- Tensión nominal: 380/400/415Vac (3Ph+N+PE)
- Rango de tensión operativa: 138-305Vac
disminución lineal: 305-485Vac para el 100% de carga
- Rango de Frecuencia: 40-70Hz
- Factor de Potencia: 0,99
- Entrada de generador: Admite

SALIDA

- Tensión de salida: 380/400/415Vac (3Ph+N+PE)
- Factor de Potencia: 1
- Regulación de tensión: $\pm 1\%$
- Factor de Cresta: 3:01
- Distorsión Harmónica (THDv):
Carga lineal: $\leq 1\%$ THD
- Distorsión Harmónica (THDv):
Carga no lineal: $\leq 4\%$ THD
- Eficiencia: 96.5%

CONDICIONES AMBIENTALES

- Temperatura operativa: 0-40°C
- Altitud: <1500m

CARACTERÍSTICAS DEL SISTEMA

- Tiempo de autonomía: Normal a batería: 0ms;
Normal a bypass: 0ms
- Sobrecarga modo línea: 110% durante 60min
125% durante 10min
150% durante 1min, transfiere a bypass.
- Sobrecarga modo bypass: $\leq 135\%$ @ $\leq 30^\circ\text{C}$ o 125% @ $\leq 40^\circ\text{C}$; funcionamiento continuado, 1000% durante 100ms, apaga la UPS
- Sobrecalentamiento: Modo línea: Cambia a bypass, Modo backup: Apaga la UPS inmediatamente
- Tensión de batería baja: Alarma y apaga
- Auto-diagnóstico: En el encendido y mediante software de control.
- Interface de comunicación:
 - RS232, RS485
 - Paralelo
 - Ranura inteligente
 - Tarjeta relés (opcional)
 - Tarjeta SNMP (opcional)

NORMATIVA

- Estándar de Seguridad: IEC/EN62040-1, IEC/EN60950-1
- Estándar de EMC: IEC/EN62040-3, IEC61000-4-2, IEC61000-4-3, IEC61000-4-4, IEC61000-4-5, IEC61000-4-6, IEC1000-4-8.

COMPONENTES EXTRA



Tarjeta SNMP + Software NET AGENT



Armarios de baterías

Incluye Software
MUSER4000



CARACTERÍSTICAS FÍSICAS

CÓDIGO	DESCRIPCIÓN	MÓDULO		DIMENSIONES WxHxD (mm)		PESO (Kg)	
		REFERENCIA	UDS	ARMARIO UPS	MÓDULO	ARMARIO UPS	MÓDULO
MQYA50050K000	MODULAR MQUALITY 50 kVA	MMQYRRM050 50 kVA	1	600x1200x850	422x130(3U)x620	106	32
MQYB50100K000	MODULAR MQUALITY 100 kVA	MMQYRRM050 50 kVA	2	600x1200x850	422x130(3U)x620	138	32
MQYC50150K000	MODULAR MQUALITY 150 kVA	MMQYRRM050 50 kVA	3	600x1200x850	422x130(3U)x620	170	32
MQYD50200K000	MODULAR MQUALITY 200 kVA	MMQYRRM050 50 kVA	4	600x1600x850	422x130(3U)x620	230	32
MQYF50300K000	MODULAR MQUALITY 300 kVA	MMQYRRM050 50 kVA	6	600x2000x850	422x130(3U)x620	260	32
MQYH50400K000	MODULAR MQUALITY 400 kVA	MMQYRRM050 50 kVA	8	600x2000x850	422x130(3U)x620	280	32
MQYH50400K000	MODULAR MQUALITY 400 kVA	MMQYRRM050 50 kVA	8	1200x2000x850	422x130(3U)x620	470	32
MQYJ50500K000	MODULAR MQUALITY 500 kVA	MMQYRRM050 50 kVA	10	1200x2000x850	422x130(3U)x620	650	32
MQYL50600K000	MODULAR MQUALITY 600 kVA	MMQYRRM050 50 kVA	12	1200x2000x850	422x130(3U)x620	720	32

MÓDULO UPS

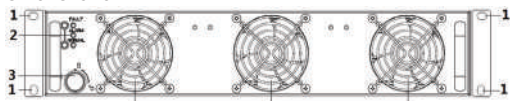

- Fijación módulo tornillo
- LED
- Interruptor del módulo
- Ventilador

UNIDAD DE CONTROL DE LOS MÓDULOS



INTERFACE DE COMUNICACIÓN

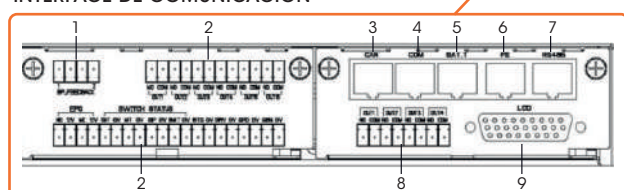

- Alimentación bypass
- Salida contacto seco
- CAN
- COM
- Sensor de temperatura
- Ethernet
- RS485
- Entrada contacto seco
- Conexión LCD

INTERIOR ARMARIO 500kVA

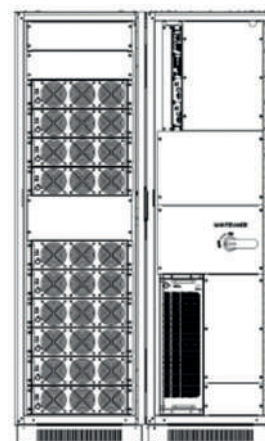

Con espacio disponible para ampliar hasta 600kVA en el mismo armario.

MQUALITY



AVR

Monofásico

Factor Potencia: 0,8
de 500 a 50000 VA



Los estabilizadores monofásicos electromecánicos de la serie AVR son equipos controlados electrónicamente por un microprocesador que nos ofrece una protección contra sobretensiones y picos muy elevados de la red eléctrica sin deformar la onda senoidal de entrada y estabilizando la tensión de salida dentro del $\pm 3\%$ la cual es la requerida para alimentar cargas críticas.

La gama AVR nos ofrece en salida una tensión totalmente controlada y estabilizada con una onda senoidal pura.

APLICACIONES



T.P.V. - Caja registradora



ascensores



mini C.P.D.



automatización industrial



industrial



telecomunicaciones

CARACTERÍSTICAS GENERALES



ENTRADA

- Tensión de entrada: 150-250 Vac Monofásico



SALIDA

- Tensión de Salida: 220 Vac Monofásico
- Rango de estabilización: ± 3
- Frecuencia: 50/60Hz
- Factor de potencia: 0.8
- Eficiencia: $\geq 95\%$



CONDICIONES AMBIENTALES

- Temperatura operativa: -10 a 40°C
- Altitud: $\leq 1000\text{m}$
- Humedad: $\leq 90\%$



CARACTERÍSTICAS DEL SISTEMA

- Tipo de regulación: Servo motor
- Tipo de transformador: Autotransformador toroidal
- Aislamiento Dieléctrico: $\geq 5\text{M } \Omega$
- Distorsión de la onda: Nil
- Tiempo de respuesta: $< 1\text{s}$ (Tensión de entrada varía entre $\pm 10\%$)
- Material Bobina: Cobre y aluminio mezclados (Todo cobre, opcional)
- Nivel de protección: IP20 (Opcional: IP44, IP54, etc.)
- Protecciones: Baja tensión, sobretensión sobrecarga, cortocircuito
- Pantalla: LCD



NORMATIVA

- ISO 9001:2000, ISO 14001, OHSAS 18001.

AVR

CÓDIGO	DESCRIPCIÓN	DIMENSIONES WxHxD (mm)	PESO (Kg)
EIAVR30000500	ESTABILIZADOR INNOVA AVR 500 VA	190x170x145	3
EIAVR30001000	ESTABILIZADOR INNOVA AVR 1000 VA	220x200x165	5
EIAVR30002000	ESTABILIZADOR INNOVA AVR 2000 VA	320x220x215	7,5
EIAVR30003000	ESTABILIZADOR INNOVA AVR 3000 VA	330x230x245	10,5
EIAVR30005000	ESTABILIZADOR INNOVA AVR 5000 VA	380x225x285	13,5
EIAVR30007500	ESTABILIZADOR INNOVA AVR 7500 VA	380x225x285	15,5
EIAVR30010000	ESTABILIZADOR INNOVA AVR 10000 VA	440x260x370	25,5
EIAVR30015000	ESTABILIZADOR INNOVA AVR 15000 VA	425x380x740	50,5
EIAVR30020000	ESTABILIZADOR INNOVA AVR 20000 VA	425x380x740	59,5
EIAVR30030000	ESTABILIZADOR INNOVA AVR 30000 VA	460x430x880	83
EIAVR30050000	ESTABILIZADOR INNOVA AVR 50000 VA	460x430x880	86



ZTY

Trifásico

Factor Potencia: 0,8
de 6000 a 100000 VA

La serie ZTY es una gama diseñada con un **circuito de control automático** que, en función de la tensión de entrada, fija una tensión de salida compensada a través de un servomotor que controla la velocidad de su engranaje.

Cuando la red de entrada no es estable o cuando la carga que alimenta varía, este circuito chequea sus valores pre-establecidos.

Emite una señal que se envía al control electrónico del servomotor haciendo que gire en un sentido o en otro en menos de 1 segundo para ajustar la posición de las escobillas de carbón que se deslizan por el engranaje del reductor de velocidad cambiando la tensión de compensación y obteniendo automáticamente una tensión de salida totalmente estabilizada.

APLICACIONES



hospitales



edificios de
administración



automatización
industrial



industrial



telecomuni-
caciones



transportes

CARACTERÍSTICAS GENERALES

ENTRADA

- Tensión de entrada: 260-430 Vac Trifásico

SALIDA

- Tensión de Salida: 380 Vac Trifásico
- Rango de estabilización: $\pm 3\%$
- Frecuencia: 50/60 Hz
- Factor de potencia: 0.8
- Eficiencia: $\geq 95\%$

CONDICIONES AMBIENTALES

- Temperatura operativa: -10 a 40°C
- Altitud: $\leq 1000\text{m}$
- Humedad relativa: $\leq 90\%$

CARACTERÍSTICAS DEL SISTEMA

- Tipo de regulación: Servo motor
- Tipo de transformador: Autotransformador toroidal
- Aislamiento Dieléctrico: $\geq 5\text{M } \Omega$
- Distorsión de la onda: Nil
- Tiempo de respuesta: $< 1\text{s}$ (Tensión de entrada varía entre $\pm 10\%$)
- Material Bobina: Cobre y aluminio mezclados (Todo cobre opcional)
- Nivel de protección: IP20 (Pocional: IP44, IP54, etc.)
- Protecciones: Baja tensión, sobretensión sobrecarga, cortocircuito
- Pantalla: LCD

NORMATIVA

- ISO 9001:2000, ISO 14001, OHSAS 18001.

CÓDIGO	DESCRIPCIÓN	DIMENSIONES WxHxD (mm)	PESO (Kg)
EIZTY20006000	ESTABILIZADOR INNOVA ZTY33 6000 VA	355x275x680	27
EIZTY20009000	ESTABILIZADOR INNOVA ZTY33 9000 VA	385x315x775	37,5
EIZTY20015000	ESTABILIZADOR INNOVA ZTY33 15000 VA	440x360x780	51
EIZTY20020000	ESTABILIZADOR INNOVA ZTY33 20000 VA	520x395x860	66,5
EIZTY20030000	ESTABILIZADOR INNOVA ZTY33 30000 VA	490x490x985	82
EIZTY20045000	ESTABILIZADOR INNOVA ZTY33 45000 VA	665x540x1185	173,5
EIZTY20060000	ESTABILIZADOR INNOVA ZTY33 60000 VA	665x540x1185	173,5
EIZTY20080000	ESTABILIZADOR INNOVA ZTY33 80000 VA	750x630x1320	285
EIZTY20100000	ESTABILIZADOR INNOVA ZTY33 100000 VA	750x630x1320	285



Estabilizadores de tensión



SBW

Trifásico

Factor Potencia: 0,8

desde 20000 - 60000 kVA

La gama SBW es un equipo de **diseño robusto**, que está compuesto por un circuito de compensación de fase para la tensión de salida, un circuito de detección por fase para la tensión de entrada, un circuito de control de servomotor para la reducción de la velocidad del engranaje, otro circuito para el encendido principal y para el funcionamiento general del estabilizado y finalmente, unos circuitos de protección del equipo y de las cargas conectadas con medidas de corriente.

El circuito de compensación está compuesto por un regulador de tensión y un transformador. Este circuito conecta el regulador de tensión conectado en "Y" al terminal de la salida del estabilizador de tensión.

APLICACIONES



hospitales



edificios de administración



gran C.P.D.



automatización industrial



industrial



telecomunicaciones



transportes

CARACTERÍSTICAS GENERALES



ENTRADA

- Tensión de entrada: Monofásica: 220V (opcional 110V / 127V / 200V / 230V / 240V, etc)
Trifásica: 380V (opcional 200V / 220V / 400V / 415V / 440V / 480V, etc)



SALIDA

- Tensión de salida: Monofásica: 220V (opcional 110V / 127V / 200V / 230V / 240V, etc)
Trifásica: 380V (opcional 200V / 220V / 400V / 415V / 440V / 480V, etc)
- Rango de estabilización: ± 3
- Regulación de voltaje: $< 800\text{kVA}$, regulación en cada fase sincronizada (opcional: regulación en cada fase individualizada) $\geq 800\text{kVA}$, regulación en cada fase individualizada
- Frecuencia de trabajo: 50/60Hz $\pm 5\%$
- Método: Salida suave y de retardo (regulación en primer lugar, voltaje regulado de salida después del retardo), protege la carga de la sobretensión



CARACTERÍSTICAS DEL SISTEMA

- Corriente nominal: Monofásica: Potencia en kVA * 1000 / tensión Monofásica Trifásica: Potencia en kVA * 1000 / (tensión trifásica * 1,732)
- Forma de Onda: Onda sinusoidal pura, no cambia la señal de entrada
- Tiempo de carga de energía: No se ve afectado por el factor de potencia de carga
- Material Bobina: Cobre y aluminio mezclados (Todo cobre opcional)
- Aplicación: Adecuado para suministro trifásico desequilibrado / equilibrado y carga desequilibrada / equilibrada
- Sistema Bypass: Bypass manual (Opcional bypass automático)
- Corriente de Bypass: Corriente nominal * Factor de potencia

CÓDIGO	DESCRIPCIÓN	DIMENSIONES WxHxD (mm)	PESO (Kg)
EISBW40020000	ESTABILIZADOR INNOVA SBW 20000 KVA	450x750x110	145
EISBW40030000	ESTABILIZADOR INNOVA SBW 30000 KVA	450x750x110	160
EISBW40050000	ESTABILIZADOR INNOVA SBW 50000 KVA	450x750x110	170
EISBW40060000	ESTABILIZADOR INNOVA SBW 60000 KVA	450x750x110	185
EISBW40080000	ESTABILIZADOR INNOVA SBW 80000 KVA	600x900x1240	220
EISBW40100000	ESTABILIZADOR INNOVA SBW100000 KVA	600x900x1240	250
EISBW40120000	ESTABILIZADOR INNOVA SBW120000 KVA	600x900x1240	280
EISBW40150000	ESTABILIZADOR INNOVA SBW 150000 KVA	700x850x1650	480
EISBW40180000	ESTABILIZADOR INNOVA SBW 180000 KVA	700x850x1650	500
EISBW40200000	ESTABILIZADOR INNOVA SBW 200000 KVA	700x850x1650	530
EISBW40225000	ESTABILIZADOR INNOVA SBW 225000 KVA	700x850x1650	550
EISBW40250000	ESTABILIZADOR INNOVA SBW 250000 KVA	700x850x1650	570
EISBW40300000	ESTABILIZADOR INNOVA SBW 300000 KVA	800x1100x1950	800
EISBW40320000	ESTABILIZADOR INNOVA SBW 320000 KVA	800x1100x1950	840
EISBW40400000	ESTABILIZADOR INNOVA SBW 400000 KVA	800x1100x1950	1100
EISBW40500000	ESTABILIZADOR INNOVA SBW 500000 KVA	1600x900x2200	1580
EISBW40600000	ESTABILIZADOR INNOVA SBW 600000 KVA	1600x900x2200	1860

SBW



AGM

Potencia 12 voltios
desde 7Ah a 120Ah

Una batería VRLA, más comunmente conocida como batería sellada o batería libre de mantenimiento, es un tipo de batería de ácido-plomo y, por lo tanto, recargable. Debido a su fabricación, no requiere ventilación, se pueden montar en cualquier orientación y no precisa un mantenimiento constante.

CURVAS DE DESCARGA

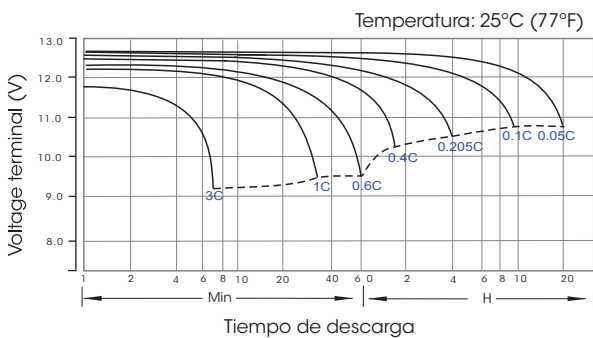

NP7-12 / NP9-12

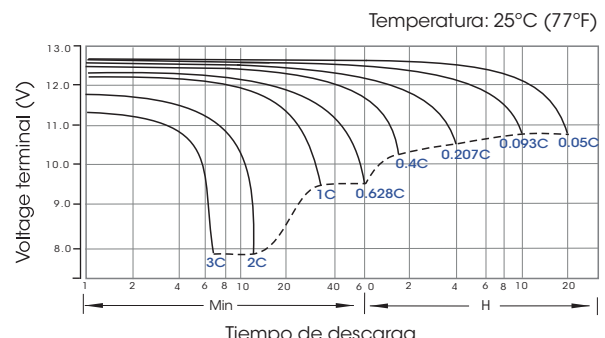

NP33-12

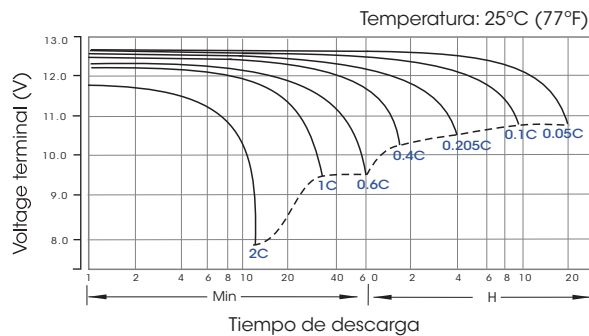

NP65-12 / NP100-12 / NP120-12

CÓDIGO	DESCRIPCIÓN	DIMENSIONES WxHxD (mm)	PESO (Kg)
BI2000012V7A	BATERÍA NP7-12	151x94x65	2,6
BI2000012V9A	BATERÍA NP9-12	151x94x65	2,7
BI2000012V33A	BATERÍA NP33-12	130x164x195	10,5
BI2000012V40A	BATERÍA NP40-12	167x178x348	19,2
BI2000012V65A	BATERÍA NP65-12	167x179x350	23,5
BI200012V100A	BATERÍA NP100-12	173x212x330	30,6
BI200012V120A	BATERÍA NP120-12	177x225x408	34

Para otras potencias consultar.





Serie IP

Microcentro de datos para exteriores

Este tipo de armarios se convierte en la solución ideal para ahorrar en su inversión y además **puede instalarse al aire libre**. Integra la UPS, batería, extinción de incendios, panel de alimentación y unidad de monitor en tamaño de rack y reserva espacio disponible para equipos de TI, Innova Ups IOU. También admite redundancia de energía, enfriamiento continuo y diseño de batería de iones de litio, lo que mejora la confiabilidad de los equipos de TI.

SISTEMA UPS

- Rango de voltaje de entrada: 220/230 o 240Vac, 50 / 60Hz, Monofásico 3 hilos (L + N + PE)
- Rango de voltaje de salida: 220/230 o 240Vac
- Capacidad nominal (kVA): 6, unidad única o redundancia 1+1
- Bypass de mantenimiento: Apoyo
- Eficiencia: $\geq 90\%$
- Batería de litio: $\pm 96V50Ah$ (2grupo); carga de 3KW, tiempo de respaldo 4 horas

SISTEMA DE ENFRIAMIENTO

- Capacidad de enfriamiento: 1.5kVA Refrigeración integrada, admite redundancia 1+1
- Flujo de aire: Aire de retorno delantero y delantero, suministro de aire delantero y trasero
- Tipo de enfriamiento: aire acondicionado

ARMARIO

- Espacio disponible: 42 unidades
- Kits opcionales: Placa fija, bastidor tipo L, placa de carga pesada, LED, conector industrial (conectado con generador)
- Grado de propiedad intelectual: IP55, se puede personalizar otro grado de IP

POWER SYSTEM

- Rango de voltaje de entrada: 220/230 o 240Vac, 50 / 60Hz, monofásico de tres hilos, L+N+PE
- Tipo de entrada: Entrada única / entrada dual
- Rama de salida: 4 (Salida de servicio público), 22 (Salida de UPS, se puede personalizar)
- Protección contra sobretensiones: Nivel C

SISTEMA DE MONITORIZACIÓN

- Alarma: Correo electrónico, visual y sonora (Opcional), etc.
- Interfaz: Navegación web, aplicación, cuenta pública de Wechat.
- Módulos de gestión: Gestión integrada (SAI / Refrigeración / Panel de potencia / batería, etc.), gestión de control de acceso, gestión de vídeo, gestión de alarmas. Gestión del medio ambiente (TH, sensor de humo, detección de fugas de agua)

SISTEMA CONTRA INCENDIOS

- Módulo de extinción de incendios: FM200-J, termofusible, montaje en rack



Interior SISTEMA COOLING

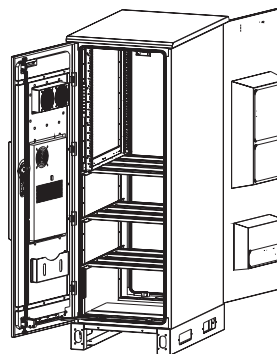

6 kVA

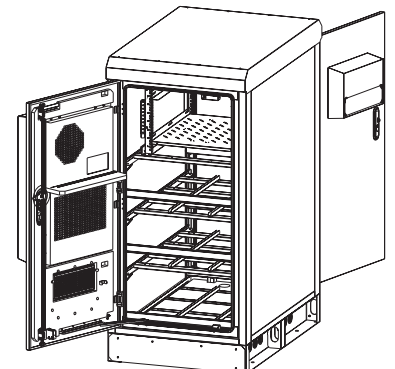

10 kVA

CÓDIGO	DESCRIPCIÓN	DIMENSIONES WxHxD (mm)	PESO (kg)
SBCIP00006000	SAI INNOVA 6 kVA EN ARMARIO IP	750x2100x850	206
SBCIP00010000	SAI INNOVA 10 kVA EN ARMARIO IP	750x2100x850	229

Consultar otras potencias disponibles.

Armarios de baterías universales

Fabricados en acero, pintados en color negro. Los armarios se suministran sin baterías, por lo que se tienen que adquirir por separado. Están diseñados para albergar baterías estandar de la serie NP de 12V, compatibles con otros fabricantes.

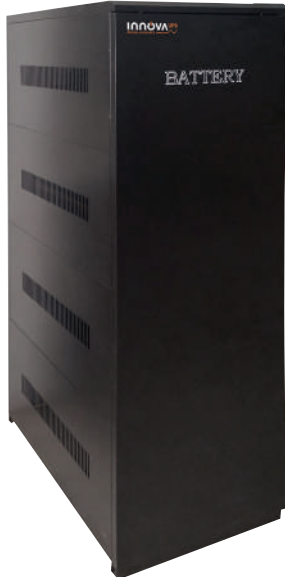

Serie A

Estos armarios batería están disponibles en 5 medidas diferentes, pueden contener distintas unidades de baterías según modelo.

Son compatibles con nuestras gamas:

- Equipo Monofásico: **INEO**
- Equipos trifásicos: **PLUS TM, ENEO, ENEO PRO, QUALITY, MQUALITY SR y MQUALITY SR.**

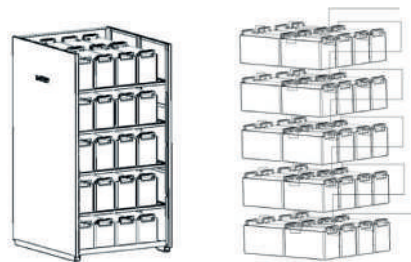

CÓDIGO	DESCRIPCIÓN	DIMENSIONES WxHxD (mm)	PESO (Kg)	NP7-12	NP9-12	NP33-12	NP40-12	NP65-12	NP100-12	NP120-12
SBCIA100006N1	ARMARIO BATERÍA A6	480x660x630	25	48 Uds.	48 Uds.	16 Uds.	12 Uds.	8 Uds.	8 Uds.	8 Uds.
SBCIA100012N1	ARMARIO BATERÍA A12	480x950x820	38	90 Uds.	90 Uds.	34 Uds.	24 Uds.	12 Uds.	12 Uds.	12 Uds.
SBCIA100020N1	ARMARIO BATERÍA A20	480x1520x820	61	150 Uds.	150 Uds.	58 Uds.	40 Uds.	20 Uds.	20 Uds.	20 Uds.
SBCIA100032N1	ARMARIO BATERÍA A32	1510x1230x820	86,6	-	-	-	-	-	32 Uds.	32 Uds.
SBCIA100040N1	ARMARIO BATERÍA A32	895x1520x820	104,4	-	-	-	-	-	40 Uds.	40 Uds.



Serie B

Armario de baterías modular para ampliar el tiempo de ejecución de las UPS con baterías internas.

Estos armarios son compatibles con nuestra gama **ENEO**.

CÓDIGO	DESCRIPCIÓN	DIMENSIONES WxHxD (mm)	PESO (Kg)	NP40-12	NP-6512	NP100-12
SBCIA10020040	ARMARIO BATERÍA 20x40Ah	442x1200x850	78	20 Uds.	-	-
SBCIA10040040	ARMARIO BATERÍA 40x40Ah	600x1600x850	157	20/40 Uds.	-	-
SBCIA10040065	ARMARIO BATERÍA 40x60Ah	800x1600x1102	283	-	20/40 Uds.	-
SBCIA10040100	ARMARIO BATERÍA 40x100Ah	800x1600x1102	285	-	-	20/40 Uds.

B
A



SOFTWARE

El desarrollo de sistemas nos permite englobar Sistemas de Alimentación Ininterrumpida como un elemento más de la red, controlar en remoto o manipularlos desde un teléfono móvil. Esto hace que los SAIs dejen de ser equipos aislados de nuestra red infrautilizados para pasar a ser un elemento de protección en tiempo real, mediante el cual podemos programar apagados secuenciales de nuestros servers, realizar testeos de baterías, monitorizar las posibles perturbaciones de nuestra red eléctrica, y todo ello de manera sencilla.

- UPSilon 2000 / MUSER 1000 / MUSER 3000 / MUSER 4000 /
- Software de gestión bajo entorno SNMP de comunicación USB y RJ45 POWER MASTER solo para Compact RT y Net Agent para todas las gamas On Line.
- Tarjetas de comunicación RS232 - AS400 - SNMP - DRY Contact

NET AGENT es un software avanzado para la administración y gestión del SAI. Permite la monitorización y administración remota de uno a varios UPS en un entorno de red, ya sea LAN o Internet. Además, también proporciona información estadística de eventos y medidas. NET AGENT es la solución para gestionar el apagado controlado de nuestro sistema informático y evitar la pérdida de datos de nuestros sistemas.

UPSilon 2000 es un software para el control y monitorización digital y gráfica del estado del SAI (tensiones de entrada y salida, frecuencia, carga, temperatura y capacidad de la batería) que ayuda al usuario a ver la calidad de la red de alimentación. Simultáneamente, los usuarios pueden monitorizar remotamente el estado del SAI vía Internet y seleccionar la potencia más idónea. Bajo una condición de fallo del SAI o batería baja, el UPSilon 2000 actuará en consecuencia enviando mensajes de alarma por un auto-marcado telefónico, teniendo varias formas de enviar mensajes de Alerta, auto marcando o por Email. Puedes trabajar en varios sistemas operativos e idiomas. Selecciona el que prefieras para instalarlo, configurarlo y trabajar con él. Hoy en día, los servidores conectados a Internet las 24 horas reciben y envían Email durante todo el día. El UPSilon 2000 con todas sus funciones será el mejor vigilante de tu SAI.

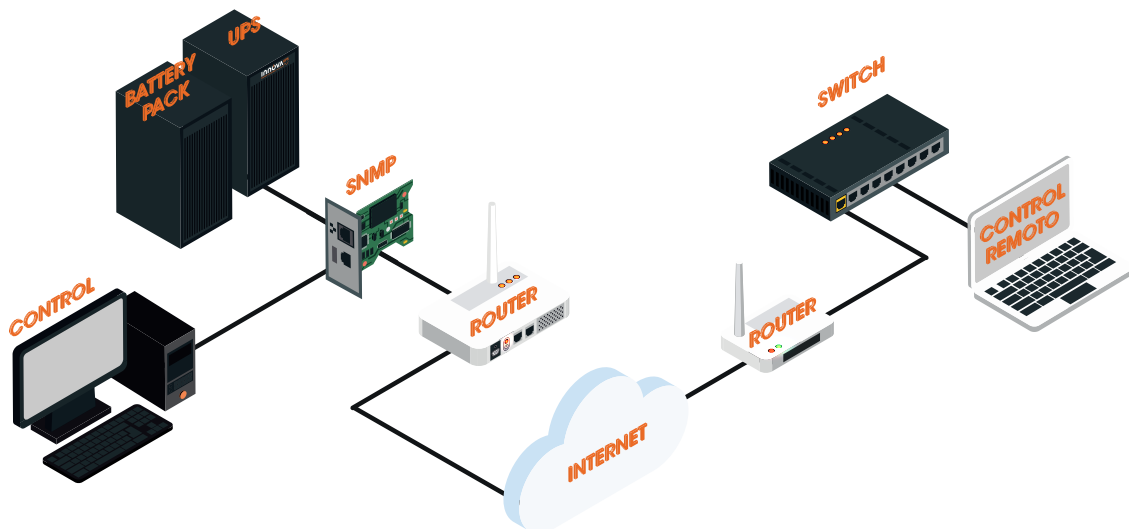
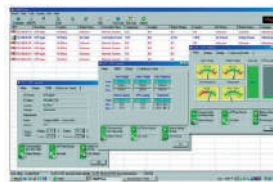

HARDWARE

TARJETA DRY CONTACT

Equipos de pequeña potencia (hasta 3kVA):

- Alarmas de fallo de tu sistema
- Fallo general
- Batería baja
- Estado del SAI (on/off)



Equipos de gran potencia (mayor de 5kVA):

- SAI en baypass
- Batería baja
- SAI en modo ondulator y fallo de red.

TARJETA SNMP

Ofrece la posibilidad de integrar el SAI como si fuera un elemento más de la red.

Permite gestionar de manera remota un SAI accediendo a él por medio de una dirección IP establecida.

Este hardware te permitirá estar informado de lo que le sucede a tu SAI en todo momento y facilita el control de trabajo.



TARJETA DE RELÉS

Permite generar alarmas por contactos libres de potencial.

Proporciona señales del estado interno del SAI al exterior o controlar dispositivos periféricos de acuerdo con el estado del SAI en forma de contactos secos.

Dispone de una interface de contacto dorado en su parte interna, que se inserta en la ranura de la SNMP del SAI.



TARJETA PARALELO

La tarjeta Paralelo nos permite poner 2 o más equipos (hasta 4 unidades) lo cual nos permite tener una mayor fiabilidad en nuestra instalación.

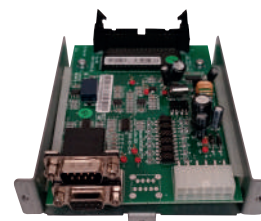

PANEL MONITORIZACIÓN REMOTO

A través de este panel, por medio de un sinóptico idéntico al de tu SAI, podemos controlar el equipo, programar, etc.

Se pueden controlar más de 200 parámetros del equipo y gestionarlos a distancia sin necesidad de estar físicamente en la localización del equipo.



SERVICIO DE MANTENIMIENTO

Los equipos digitales, por su avanzada tecnología, precisan un mantenimiento que asegure su correcto funcionamiento. Además, los múltiples cambios tecnológicos hacen recomendable un control periódico por parte de técnicos especializados, con el fin de obtener el máximo rendimiento y prevenir incidencias, alargando su vida útil.

Pensando en las necesidades de nuestros clientes, hemos desarrollado varios tipos de mantenimiento en los que se ofrecen visitas preventivas en las que se sustituyen las piezas de mayor desgaste y el ajuste de los equipos a los estándares requeridos, lo que garantiza una alta calidad las prestaciones de protección y auxilio de los SAI así como un mejor funcionamiento y una mayor durabilidad entre reparaciones.

Tener contratado un servicio de mantenimiento te permite llevar un mejor control sobre los costes de producción.

	★ Preventivo	★ ★ Todo Riesgo	★ ★ ★ Todo Riesgo con recompra
Visita anual de mantenimiento preventivo en horario laboral (mano de obra y desplazamiento incluidos)	✓	✓	✓
Diseño personalizado del contrato	-	-	✓
Redacción de un informe detallado	✓	✓	✓
Firma de un plan de prevención	✓	✓	✓
Equipo sustitutivo en depósito hasta solución de avería	-	✓	✓
Piezas y recambios (excepto las baterías)	-	✓	✓
Informe de la revisión según protocolo	-	✓	✓
Tiempo de respuesta telefónica en menos de 4 horas	✓	✓	✓
Tiempo de respuesta técnica presencial en 24h laborables	✓	✓	✓
Soporte telefónico 24 x 7 x 365	✓	✓	✓

Consúltanos la opción de mantenimiento que más te conviene para alargar la vida útil de tus equipos InnovaUps y asegurar que funcionen siempre a pleno rendimiento.

Estándares de calidad de nuestro Servicio de Asistencia Técnica

Asistencia
Telefónica



Garantía
y Calidad



Asesoramiento
Personalizado



Personal
Altamente
Cualificado



Servicio
In Situ



Estos estándares nos convierten en una empresa referente en el mercado, que además dispone de la infraestructura necesaria para formar parte de tu empresa como partner para la protección técnica de tus instalaciones.

SERVICIOS ADICIONALES:

- Revisiones del equipo
- Sustitución de baterías
- Tiempo de respuesta en 24h, 24x7
- Tiempo de respuesta en 8h, 24x7
- Tiempo de respuesta en 6h, 24x7
- Tiempo de respuesta en 3h, 24x7
- Monitorización y diagnóstico Netility Network

INNOVA REMOTE SERVICE



Mediante nuestro programa de **Servicio Técnico en Remoto**, gestionamos cualquier incidencia en el equipo esté donde esté, ya que podemos visualizarlo en tiempo real.

SERVICIO TÉCNICO

Nuestro departamento de Servicio de Asistencia Técnica está formado por personal altamente cualificado y experto en los sectores de la eléctrica y la electrónica; esto les capacita para ofrecer, con fiabilidad y competitividad, un óptimo apoyo técnico y un eficiente servicio post-venta.

Nuestros servicios son muy diversos e incluyen múltiples procesos, desde la atención telefónica a nuestros clientes hasta la instalación *in situ* de los equipos.

NUESTRA GARANTÍA

Innova Seguridad Eléctrica, S.L. garantiza por el periodo que establece la ley vigente, a partir de la fecha de compra, el funcionamiento del producto contra cualquier defecto en los materiales y mano de obra empleados para su fabricación.

Para hacer efectiva esta garantía, únicamente deberás presentar la factura de compra del distribuidor donde se realizó la compra.

*Hasta los 3 meses, Innova Seguridad Eléctrica, S.L. cubre todos los gastos. A partir de este periodo es el cliente el que deberá enviar el producto a nuestros almacenes para determinar el posible fallo. Cualquier otra duda, consultar.

Garantía 5 años



Innova Seguridad Eléctrica, S.L. garantiza hasta cinco años a partir de la fecha de compra el funcionamiento del producto contra cualquier **defecto en los materiales y mano de obra empleados para su fabricación**. Nuestra garantía ampliada incluye la reparación, reposición o cambio del producto y/o componentes sin cargo alguno para el cliente, incluyendo mano de obra, así como los gastos de transporte.

Para hacer efectiva esta garantía hay dos pautas de cumplimiento obligatorio:

- Realizar un registro de garantía en nuestra web www.innovaups.com.
- Contratar una revisión anual de los equipos en garantía durante los años de durabilidad de la misma. Esta revisión debe ser llevada a cabo por el servicio técnico de Innova Seguridad Eléctrica, S.L. Si algún año este mantenimiento no se realiza, la garantía de los años posteriores queda anulada.

CONDICIONES GENERALES DE VENTA

Puedes consultar nuestras condiciones generales de venta en www.innovaups.com/condiciones-generales-de-venta

CONDICIONES GENERALES DE REPARACIÓN

Puedes consultar nuestras condiciones generales de reparación en www.innovaups.com/condiciones-generales-de-reparacion

RMA (AUTOMATIZACIÓN DEL RETORNO DE MERCANCÍAS)

Disponemos de un servicio de Autorización de Retorno de Mercancías para mejorar las gestiones de devolución y reparación de los productos y dar un mejor servicio postventa.

Puedes rellenar o descargar el formulario en www.innovaups.com/servicio-tecnico/formulario-rma





España (Sede Central)

C/ La Venta, 2, Edificio 9, Nave 5, P.I. NEINOR,
Meco (Madrid), España

Teléfono: 91 608 84 11

E-mail: info@innovaups.com

Portugal

Contacta a través de nuestro representante en
Portugal.

Teléfono: 0035 1916 9840 50

E-mail: portugal@innovaups.com

América

Contacta a través de nuestro representante
regional de América. América del Norte,
Centroamérica, Sudamérica e Islas del Caribe.

Teléfono: +34 91 608 84 11

E-mail: america@innovaups.com

