

MEGAFONÍA / MEZCLADORES / DE PARED

# WALLMIX-BK

MEZCLADOR DE AUDIO PARA PARED



- ✓ Entradas de micrófono y auxiliar
- ✓ Reproductor Bluetooth
- ✓ Amplia las funciones de un amplificador
- ✓ Conexión fácil para el usuario
- ✓ Compatible con caja estándar universal redonda y cuadrada



+ Info:

<https://fonestar.com/WALLMIX-BK>

ESPECIALMENTE RECOMENDADO EN:



Hostelería



Retail



Hoteles



Todos los sectores

## DESCRIPCIÓN:

Mezclador de audio con Bluetooth® para pared.

## CARACTERÍSTICAS TÉCNICAS:

CARACTERÍSTICAS	<p>Mezclador de audio. Reproductor Bluetooth. Compatible con caja estándar universal cuadrada y redonda. Alimentación remota o local. Conexión por cable Cat 6 y RJ45 o cable de audio. Posibilidad de cambio de nombre Bluetooth ID y contraseña bajo pedido. Compatible con amplificadores MAX.</p>
BLUETOOTH	<p>Bluetooth 5.3 Distancia de transmisión 10 m</p>
ENTRADAS	<p>1 micrófono balanceado con Phantom (12 - 24V). Conector XLR. Nivel de señal 5'6 mV RMS (-45 dBV) / 600 Ohm 1 AUX. Conector Jack 3'5 mm TRS. Nivel de señal 316 mV RMS (-10 dBV) / 47.000 Ohm</p>
SALIDAS	<p>2 línea balanceada L/R. Conector Euroblock y RJ45. Nivel de señal seleccionable: 250 mV RMS (-12 dBV) o 1 V RMS (0 dBV) / 47.000 Ohm</p>
FUNCIONES	<p>Prioridad de micrófono por nivel de señal sobre AUX y Bluetooth seleccionable Bluetooth se puede desactivar Leds indicadores de señal y Bluetooth Conexión con cable Cat 5/6. Distancia máxima &lt; 100 m</p>
CONTROLES	<p>Controles de volumen Botón pairing Estéreo/mono Nivel de salida Alimentación Phantom Prioridad micrófono Bluetooth on/off</p>
MATERIALES	<p>ABS</p>
TEMPERATURA	<p>Funcionamiento: -10° ~ 40°C Almacenamiento: -20° ~ 60°C</p>



+ Info:

<https://fonestar.com/WALLMIX-BK>

COLOR	Negro (RAL 9005)
ALIMENTACIÓN	12 – 24 V DC, 1A
MEDIDAS	Exteriores: 83 x 83 x 41 mm fondo Montaje: 51 x 49 x 33'5 mm fondo Distancia entre tornillos: 60 mm
PESO	0'1 kg
OPCIONAL	Compatible con amplificadores MAX, conexión directa con cable Cat 6
NOTA	Posibilidad de cambio de nombre Bluetooth ID mediante software Disponible frimwares con diferente nombre Bluetooth y contraseña, en la sección de software.



+ Info:

<https://fonestar.com/WALLMIX-BK>

## BLOCK DIAGRAM

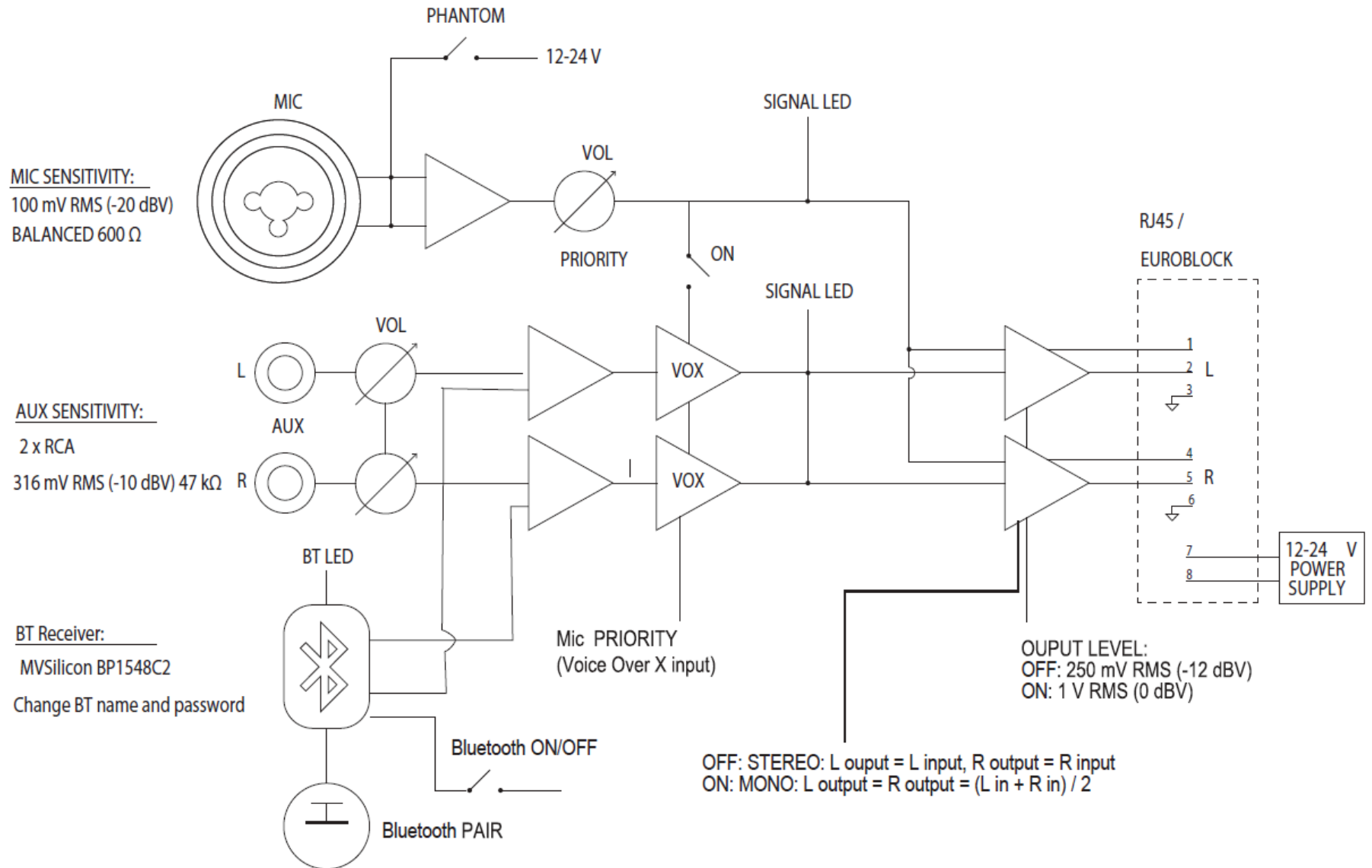

Product:  
WALLMIX Block Diagram

Date: 2025-11-07

**FONESTAR**  
www.fonestar.es