



Haier

Climatización y confort

Professional Climate
Comfort Solutions

Soluciones de climatización y confort Haier

La solución perfecta para las necesidades de climatización y ACS del hogar

Para ver más de nuestra gama de aerotermia y ACS, visite haier-aire.com

Introducción

Una bomba de calor es una alternativa renovable, de «energía verde». Las bombas de calor extraen energía del aire para climatizar su hogar. Tienen la capacidad de reducir el impacto medioambiental y de disminuir la facturas energética.

En Haier nos comprometemos a proporcionar soluciones fiables de calefacción y agua caliente sanitaria para su uso diario. Nuestros equipos, tienen como objetivo ayudar a reducir el impacto medioambiental sin afectar al confort.

Índice



Aeroterminia aire-
agua

Pages: 6-23



Bomba de calor
ACS

Pages: 24-39



Termos eléctricos





















Pages: 40-47





Super Aqua A2W Heat Pump Range

Gama de bombas de calor Super Aqua

Series		
	Super Aqua Monobloc 	Super Aqua Split 
4 kW		  AW042SSCHA HU062WAMNA
5 kW	  AU052FYCRA(HW) AW052MUCHA	
6 kW		  AW062SSCHA HU062WAMNA
7 kW	 AW072MUCHA	
8 kW	 AU082FYCRA(HW)	  AW082SNCHA HU102WAMNA
9 kW	 AW092MUCHA	
10 kW		  AW102SNCHA HU102WAMNA
11 kW	  AU112FYCRA(HW) AW112MXCHA AW112MXCHA	
14 kW	 AW142MXCHA AW14NMXCHA	
16 kW	  AU162FYCRA(HW) AW162MXCHA AW16NMXCHA	

¿Qué es Super Aqua?

La aerotermia aire-agua Haier Super Aqua utiliza la energía renovable y gratuita del aire exterior como fuente de calor para la calefacción de espacios y el suministro de agua caliente sanitaria. Esta solución, eficiente desde el punto de vista energético y respetuosa con el medio ambiente, reduce sustancialmente el consumo de energía, el coste de funcionamiento y las emisiones de CO₂ de nuestro hogar.

Producción de agua caliente para apoyar una gama completa de opciones de distribución de calor



Haier

Climatización y confort



Aeroterminia Super Aqua Monobloc

Aeroterminia - Monobloc

Por qué elegir la Super Aqua Monobloc de Haier

La gama Monobloc es ideal para instalaciones sin necesidad de disponer de carnet de manipulador de gases fluorados, ya que el circuito de refrigeración está sellado y las tuberías del exterior al interior solo transportan agua.

Respetuosa con el medio ambiente

La aeroterminia aire-agua Super Aqua es una alternativa respetuosa con el medio ambiente. Nuestras soluciones aire-agua utilizan el aire exterior para crear energía renovable gratuita que luego se utiliza como fuente de calor para la calefacción de espacios y agua caliente sanitaria. Se trata de una solución eficiente desde el punto de vista energético y respetuosa con el medio ambiente que reduce sustancialmente el consumo de energía, el coste de funcionamiento y las emisiones de CO2 en la calefacción.



Por qué usamos R32

En primer lugar, el gas refrigerante R32 tiene un menor potencial de calentamiento global, aproximadamente un tercio del gas reemplazado R410A. En segundo lugar, las soluciones que utilizan gas R32 tienen un mayor rendimiento y pueden alcanzar temperaturas de salida de agua más altas.

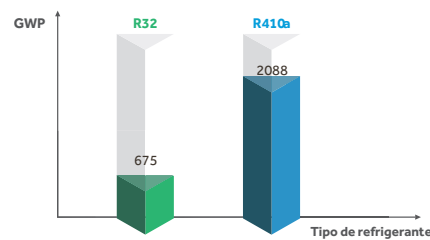

Confort total

La Super Aqua Monobloc ofrece una solución de calefacción integrada que garantiza un confort total en el hogar. La temperatura del agua de salida oscila entre los 5 °C y los 60 °C, lo que proporciona una refrigeración y una calefacción confortables para los usuarios. Además, se garantiza la producción de agua caliente sanitaria durante todo el año.

A través de la caja de bornes ATW-A01 se puede gestionar la producción de agua caliente sanitaria con la válvula de 3 vías instalada de manera externa a la unidad. Es posible elegir el tipo de aplicación más adecuado para cada entorno y satisfacer cada necesidad mediante la combinación de las aplicaciones en un único sistema.

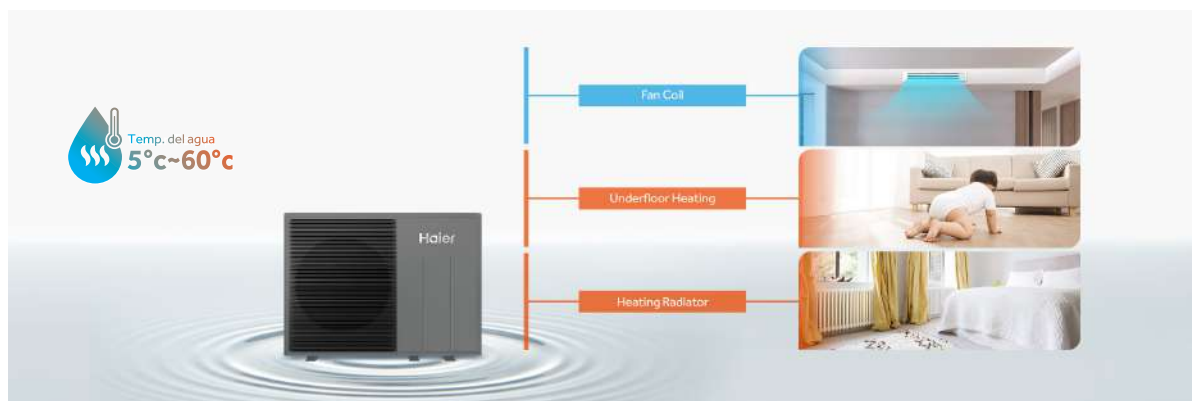

Amplia aplicación

La gama Super Aqua Monobloc incluye modelos de 4 kW a 16 kW, y es adecuada tanto para aplicaciones residenciales como comerciales de tamaño pequeño y mediano.

Las unidades de menor capacidad son ideales para su aplicación a edificios residenciales de nueva construcción con su aislamiento mejorado, mientras que el sistema de capacidad media se utiliza ampliamente en reformas que necesitan capacidades más altas.

El sistema de alta capacidad de Super Aqua es adecuado para su instalación en aplicaciones comerciales de tamaño pequeño y mediano, como cafeterías, restaurantes, clínicas dentales y peluquerías.

Hogar



Cafeterías y restaurantes



Peluquerías



Niveles sonoros bajos

Compresor

Gracias al compresor Scroll Inverter de alta eficiencia, Super Aqua funciona con un nivel sonoro bajo. Además, cuenta con soportes antivibración para obtener un funcionamiento silencioso y de baja vibración.

Ventilador axial

Se utiliza un motor de ventilador de corriente continua sin cepillos y un impulsor optimizado aerodinámicamente para reducir el ruido y las vibraciones.

Diseño de tuberías

La tubería de Super Aqua está estructurada y diseñada de manera efectiva para evitar cualquier generación de ruido y vibraciones.

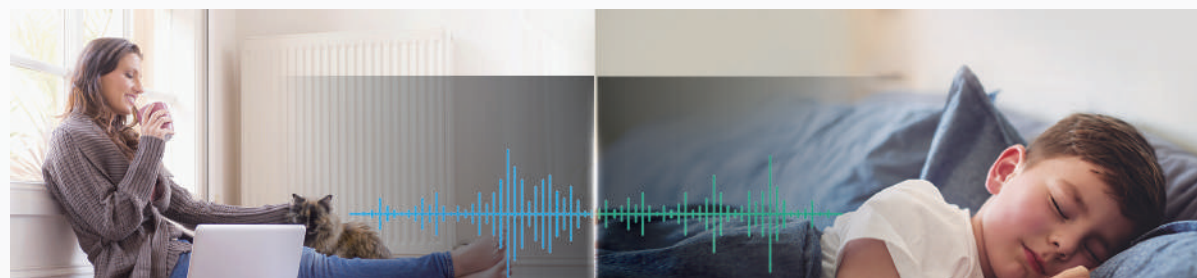
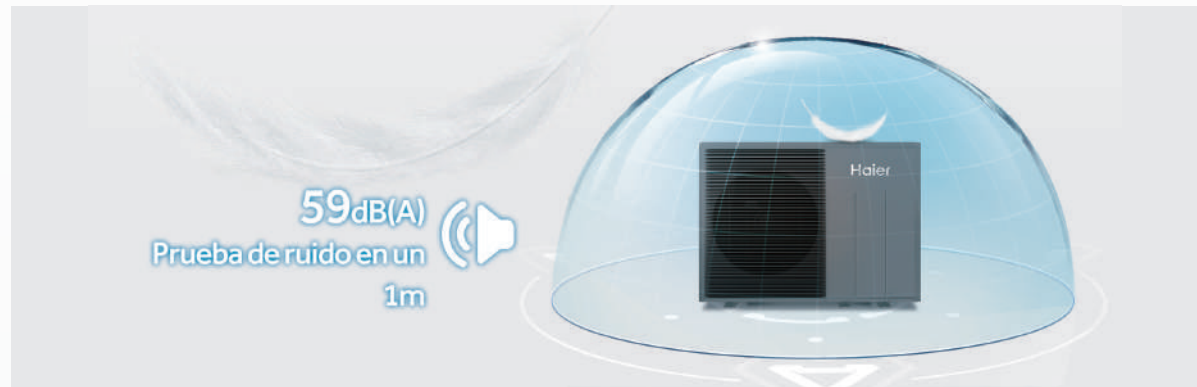

Además, el modo silencioso está disponible para un funcionamiento cómodo durante la noche.

Ahorro de energía

Tecnología Full DC Inverter

El uso de un compresor rotativo doble con inversor de corriente continua genera un gran ahorro de energía, ya que tiene un tamaño más pequeño y una mayor eficiencia.

El motor con control de velocidad continua de frecuencia variable proporciona un mayor ahorro de energía. Además, el uso de una bomba de rotor encapsulado refrigerada por agua consigue niveles sonoros más bajos y una mayor eficiencia.

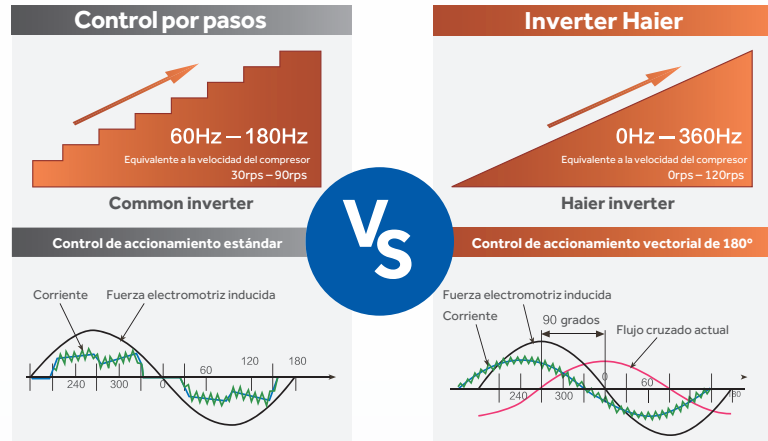

Alta fiabilidad

Tecnología inteligente anticongelación

Nuestra protección multisensor está diseñada para evitar la congelación del sistema de agua. En invierno, cuando la sonda detecta que la temperatura del agua es inferior a 3 °C, la bomba se enciende para evitar que el sistema de agua se congele.

El interruptor de flujo controla el flujo de agua y dispara una alarma cuando baja del valor de flujo mínimo, lo que garantiza una confiabilidad continua al evitar problemas de congelación.



Amplio rango de funcionamiento

La temperatura de salida del agua oscila entre los 5 °C y los 60 °C, proporcionando una refrigeración y calefacción agradables para los usuarios. Se puede mantener una temperatura de agua de salida de 60 °C incluso cuando la temperatura ambiente exterior es de -25 °C (para la unidad de 5 kW).

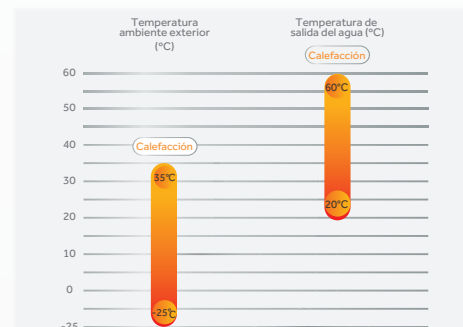

Comodidad

Fácil control

El mando tiene un moderno acabado blanco con una pantalla táctil que hace que el dispositivo sea moderno, limpio y estéticamente agradable. La luz de fondo y los iconos intuitivos garantizan que sea simple e intuitivo. El temporizador semanal incorporado permite preconfigurar el funcionamiento y, en caso de avería, se muestran los códigos de error, así como un registro histórico, para facilitar el mantenimiento.



Especificaciones y dimensiones

Super Aqua Monobloc



AU052FYCRA(HW)



AU082FYCRA(HW)



**AU112FYCRA(HW)
AU162FYCRA(HW)**

Modelo		AU052FYCRA(HW)	AU082FYCRA(HW)	AU112FYCRA(HW)	AU162FYCRA(HW)	
Calefacción (LWT 35°C / OAT 7°C)	Capacidad nom.	kW	5.00	7.80	11.0	16.00
	Potencia de entrada	kW	0.99	1.77	2.61	3.86
	COP	-	5.05	4.40	4.22	4.15
Calefacción (LWT 55°C / OAT 7°C)	Capacidad nom.	kW	5.00	7.01	9.99	14.01
	Potencia de entrada	kW	1.64	2.76	4.40	5.63
	COP	-	3.05	2.54	2.27	2.49
Calefacción de espacios Temperatura de salida de agua para climatización media 35 °C	SCOP	-	4.59	3.87	4.35	4.00
	ns	%	181	152	171	157
	Clase energética	-	A+++	A++	A++	A++
Calefacción de espacios Temperatura de salida de agua para climatización media 55 °C	SCOP	-	3.32	2.90	3.20	3.09
	ns	%	130	113	125	121
	Clase energética	-	A++	A+	A++	A+
Refrigeración (LWT 18°C / OAT 35°C)	Capacidad nom.	kW	5.00	7.00	13.50	16.00
	Potencia de entrada	kW	1.00	1.89	2.94	3.64
	EER	-	5.00	3.70	4.60	4.40
Refrigeración (LWT 7°C / OAT 35°C)	Capacidad nom.	kW	5.00	5.50	11.50	14.50
	Potencia de entrada	kW	1.56	2.34	3.83	4.92
	EER	-	3.20	2.35	3.00	2.95
Rango de temperatura de funcionamiento exterior	Calefacción	°C	-25 ~ 35	-20 ~ 35	-20 ~ 35	-20 ~ 35
	Refrigeración	°C	10 ~ 46	10 ~ 46	10 ~ 46	10 ~ 46
Rango de temperatura de agua de salida	Calefacción	°C	25 ~ 60	20 ~ 55	20 ~ 55	20 ~ 55
	Refrigeración	°C	5 ~ 20	5 ~ 20	5 ~ 20	5 ~ 20
Flujo de agua		l/min	14.30	23.00	31.50	45.80
Conexión de tuberías de agua	Entrada/salida	pulgada	3/4	1	1	1
Compresor	Cantidad	-	1			
	Tipo	-	Inversor de CC doble rotativo			
Refrigerante	Tipo	-	R32			
	Carga/CO 2Eq.	kg/T	1/0.675	1.15 / 0.777	2.40 / 1.620	2.60 / 1.755
Dimensión neta	(An x Al x Pr)	mm	920 x 765 x 372	950 x 965 x 370	950 x 1500 x 370	950 x 1490 x 370
Dimensión de embalaje	(An x Al x Pr)	mm	1045 x 875 x 480	1010 x 1108 x 458	1010 x 1638 x 480	1010 x 1638 x 480
Peso neto/bruto		kg	69/80	87/97	145/157	145/157
Nivel de potencia sonora		dB(A)	61	64	67	68
Fuente de alimentación		-V/Hz	1, 220-240, 50/60	1, 220-240, 50/60	1, 220-240, 50/60	1, 220-240, 50/60
Corriente máxima de funcionamiento		A	13.5	21.3	24.3	31.7
Magnetotérmico recomendado		A	30	32	32	40
Accesorio	Controlador por cable	/	YR-E27 (Standard)			
	Filtro	/	Estándar			

Nota:

1. Los datos de eficiencia se basan en la norma EN14511.
2. LWT: Temperatura de salida del agua; OAT: Temperatura ambiente exterior.
3. Los valores de nivel sonoro se miden en una sala semianecoica. Y los valores de nivel de potencia acústica se basan en la medición según norma EN2012 en las condiciones de la norma EN14825.
4. Los datos anteriores pueden cambiar sin previo aviso para futuras mejoras en la calidad y el rendimiento.

Dimensiones externas - Super Aqua Monobloc

AU052FYCRA(HW)

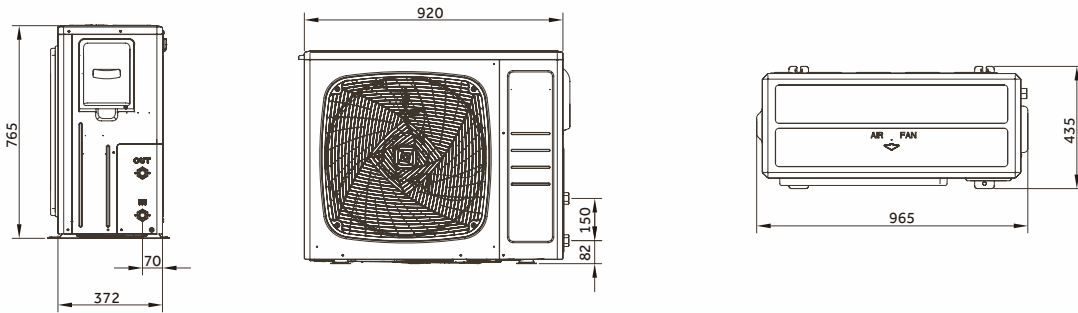

AU082FYCRA(HW)

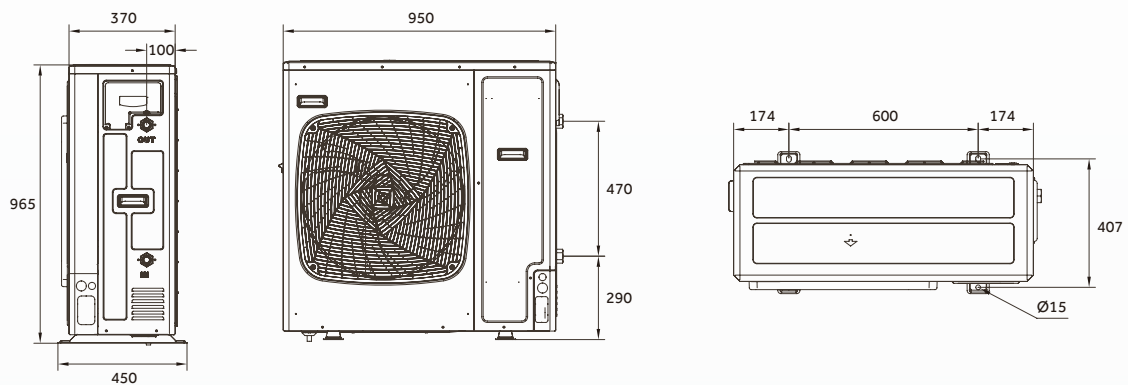

AU112FYCRA(HW)/AU162FYCRA(HW)

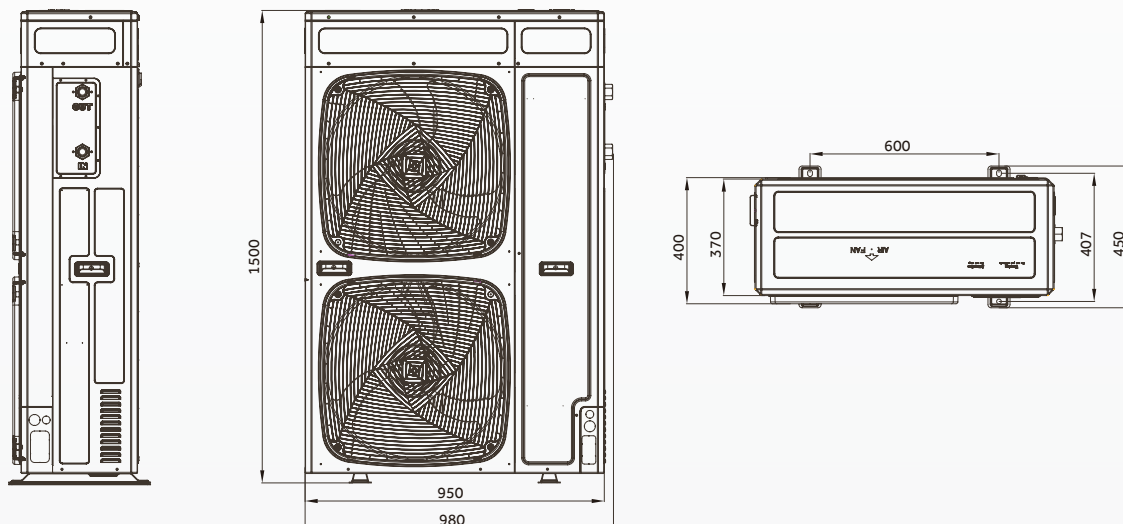

Especificaciones y dimensiones Super Aqua Monobloc Gen.2



AW052MUCHA
AW072MUCHA
AW092MUCHA

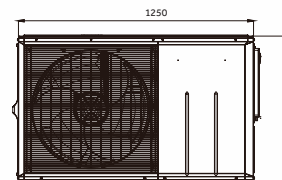
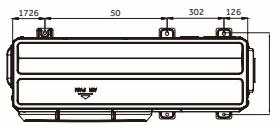
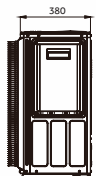

Modelo		AW052MUCHA	AW072MUCHA	AW092MUCHA	
Calefacción (LWT 35°C / OAT 7°C)	Capacidad nom.	kW	5.00	7.00	9.00
	Potencia de entrada	kW	0.99	1.40	1.84
	COP	-	5.06	5.00	4.90
Calefacción (LWT 55°C / OAT 7°C)	Capacidad nom.	kW	5.00	7.00	8.50
	Potencia de entrada	kW	1.69	2.41	3.09
	COP	-	2.95	2.90	2.75
Calefacción de espacios Temperatura de salida de agua para climatización media 35 °C	SCOP	-	4.97	4.95	4.95
	ns	%	195	197	199
	Clase energética	-		A+++	
Calefacción de espacios Temperatura de salida de agua para climatización media 55 °C	SCOP	-	3.52	3.38	3.34
	ns	%	138	132	131
	Clase energética	-		A++	
Refrigeración (LWT 18°C / OAT 35°C)	Capacidad nom.	kW	5.00	7.00	8.00
	Potencia de entrada	kW	1.02	1.44	1.86
	EER	-	4.90	4.85	4.30
Refrigeración (LWT 7°C / OAT 35°C)	Capacidad nom.	kW	5.00	7.00	8.00
	Potencia de entrada	kW	1.56	2.19	2.76
	EER	-	3.20	3.20	2.90
Rango de temperatura de funcionamiento exterior	Calefacción	°C	-25 ~ 35		
	Refrigeración	°C	10 ~ 48		
Rango de temperatura de agua de salida	Calefacción	°C	25 ~ 60		
	Refrigeración	°C	5 ~ 25		
Flujo de agua		l/min	14.3	20.1	25.8
Conexión de tuberías de agua	Entrada/salida	pulgada	1		
Compresor	Cantidad	-	1		
	Tipo	-	Inversor de CC doble rotativo		
Refrigerante	Tipo	-	R32		
	Carga/CO 2Eq.	kg/T	1.3/0.88	1.3 / 0.88	1.4 / 0.95
Dimensión neta	(An x Al x Pr)	mm	790 × 1250 × 380		
Dimensión de embalaje	(An x Al x Pr)	mm	1022 × 1395 × 550		
Peso neto/bruto		kg	81/109	81/109	85/113
Nivel de potencia sonora		dB(A)	60	61	62
Fuente de alimentación		-V/Hz	220-240/1/50	220-240/1/50	220-240/1/50
Corriente máxima de funcionamiento		A	12	12	16
Magnetotérmico recomendado		A	16	16	20
Accesorio	Controlador por cable	-	HW-WA101DBT (Estándar)		
	Caja PCB	-	ATW-A02 (Opcional)		
	Filtro	-	Estándar		

Nota:

1. Los datos de eficiencia se basan en la norma EN14511.
2. LWT: Temperatura de salida del agua; OAT: Temperatura ambiente exterior.
3. Los valores de nivel sonoro se miden en una sala semianecoica. Y los valores de nivel de potencia acústica se basan en la medición según norma EN2012 en las condiciones de la norma EN14825.
4. Los datos anteriores pueden cambiar sin previo aviso para futuras mejoras en la calidad y el rendimiento.



AW112MXCHA **AW111MXCHA**
AW142MXCHA **AW14NMXCHA**
AW162MXCHA **AW16NMXCHA**

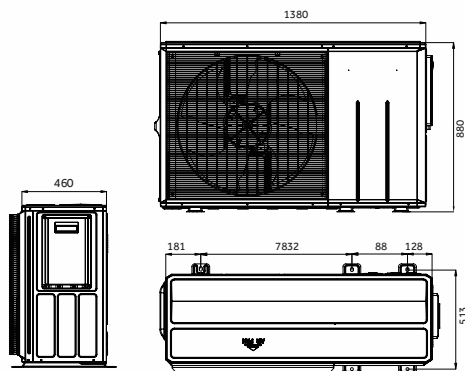

Modelo		AW112MXCHA	AW111MXCHA	AW142MXCHA	AW14NMXCHA	AW162MXCHA	AW16NMXCHA
Calefacción (LWT 35°C / OAT 7°C)	Capacidad nom.	kW	11.00	11.00	14.00	14.00	16.00
	Potencia de entrada	kW	2.24	2.24	2.95	2.95	3.53
	COP	-	4.90	4.90	4.75	4.75	4.53
Calefacción (LWT 55°C / OAT 7°C)	Capacidad nom.	kW	10.50	10.50	13.50	13.50	15.20
	Potencia de entrada	kW	3.50	3.50	4.82	4.82	5.53
	COP	-	3.00	3.00	2.80	2.80	2.75
Calefacción de espacios Temperatura de salida de agua para climatización media 35 °C	SCOP	-	4.70	4.70	4.65	4.65	4.55
	ns	%	185	185	183	183	179
Calefacción de espacios Temperatura de salida de agua para climatización media 55 °C	Clase energética	-	A+++				
	SCOP	-	3.40	3.40	3.45	3.45	3.40
	ns	%	133	133	135	135	133
Refrigeración (LWT 18°C / OAT 35°C)	Capacidad nom.	kW	10.00	10.00	13.50	13.50	15.20
	Potencia de entrada	kW	2.27	2.27	3.14	3.14	3.80
	EER	-	4.40	4.40	4.30	4.30	4.00
Refrigeración (LWT 7°C / OAT 35°C)	Capacidad nom.	kW	10.00	10.00	12.00	12.00	14.00
	Potencia de entrada	kW	3.23	3.23	4.21	4.21	5.28
	EER	-	3.10	3.10	2.85	2.85	2.65
Rango de temperatura de funcionamiento exterior	Calefacción	°C	-25 ~ 35				
	Refrigeración	°C	10 ~ 48				
Rango de temperatura de agua de salida	Calefacción	°C	25 ~ 60				
	Refrigeración	°C	5 ~ 25				
Flujo de agua		l/min	31.5	31.5	40.1	40.1	45.9
Conexión de tuberías de agua	Entrada/salida	pulgada	1				
Compresor	Cantidad	-	1				
	Tipo	-	Inversor de CC doble rotativo				
Refrigerante	Tipo	-	R32				
	Carga/CO 2Eq.	kg/T	1.8/1.22	1.8 / 1.22	2.5 / 1.69		
Dimensión neta	(An x Al x Pr)	mm	880 x 1380 x 460				
Dimensión de embalaje	(An x Al x Pr)	mm	1112 x 1526 x 630				
Peso neto/bruto		kg	108/148	108/148	117/157	117/157	117/157
Nivel de potencia sonora		dB(A)	63	63	65	65	65
Fuente de alimentación		~V/Hz	220-240/1/50	380-415/3/50	220-240/1/50	380-415/3/50	220-240/1/50
Corriente máxima de funcionamiento		A	20	10	32	12	32
Magnetotérmico recomendado		A	25	16	40	16	40
Accesorio	Controlador por cable	-	HW-WA101DBT (Estándar)				
	Caja PCB	-	ATW-A02 (Opcional)				
	Filtro	-	Estándar				

Nota:

- Los datos de eficiencia se basan en la norma EN14511.
- LWT: Temperatura de salida del agua; OAT: Temperatura ambiente exterior.
- Los valores de nivel sonoro se miden en una sala semianecoica. Y los valores de nivel de potencia acústica se basan en la medición según norma EN2012 en las condiciones de la norma EN14825.
- Los datos anteriores pueden cambiar sin previo aviso para futuras mejoras en la calidad y el rendimiento.

Haier

Climatización y confort



Aeroterminia Super Aqua Split

Aeroterminia - Split

¿Por qué elegir el Haier Split?

La aplicación de un sistema dividido permite una mayor flexibilidad en la ubicación de la unidad exterior debido a las longitudes de tubería más largas disponibles en las tuberías de menor diámetro.

Una aeroterminia aire-agua es una forma más económica y sostenible de calentar un espacio habitable. Con una aeroterminia aire-agua, el 75% de la energía total proviene de una fuente completamente renovable: el aire. Funciona con electricidad, que es una alternativa más sostenible y económica al gas. Por cada kilovatio de electricidad consumido por una bomba de calor, se generan aproximadamente 4 kW de energía térmica, lo que la hace considerablemente más eficiente que una caldera de gas/gasoil de condensación.

Este sistema es perfecto tanto para climatización como para el suministro de agua caliente sanitaria.

Amplia aplicación

La clase de eficiencia energética estacional de calefacción de espacios es de hasta A+++ a 35°C de temperatura de salida del agua y A+++ a 55°C de temperatura de salida del agua.

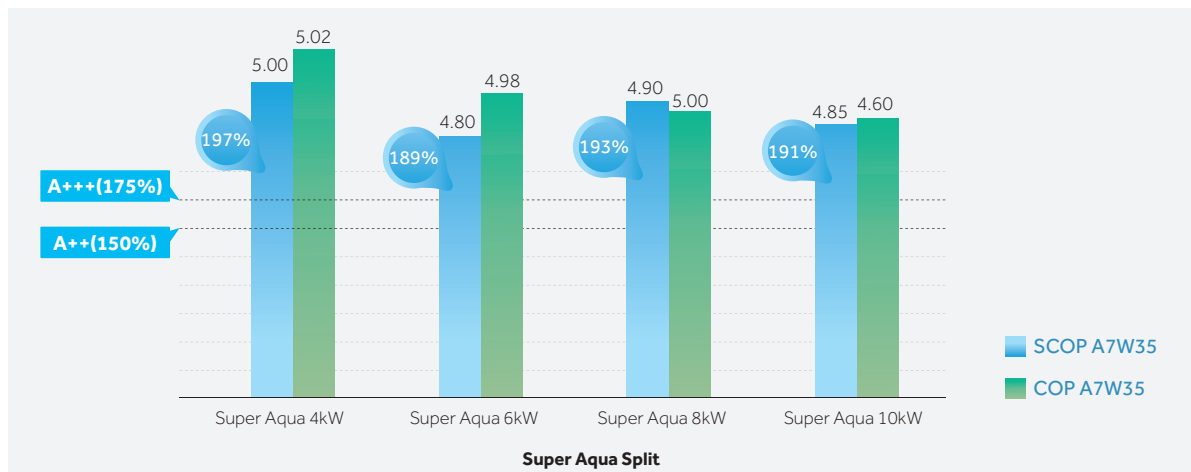

Impulsión de agua a 60°C

La Super Aqua de Haier es adecuada tanto para calefacción por suelo radiante como para radiadores. Se garantiza una alta temperatura del agua de salida de 60 °C sin usar calentadores auxiliares incluso cuando la temperatura exterior es de -14 °C.



Máximo confort

Calentador auxiliar

Cuando la temperatura ambiente exterior es demasiado baja, la temperatura del agua de salida no puede alcanzar la temperatura establecida. En este caso, el "calentador auxiliar" eléctrico incorporado está diseñado para alcanzar la temperatura requerida del agua de salida.

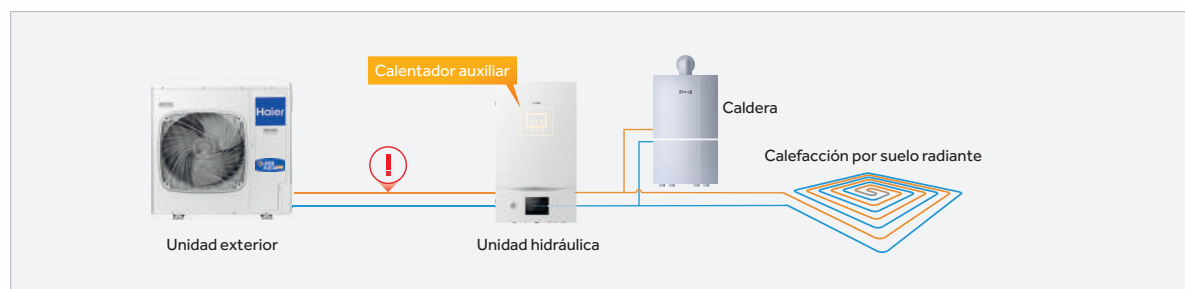

Conexión híbrida

Las soluciones Super Aqua pueden integrar energías auxiliares como calderas de gas o energía solar térmica y utilizarlas de la manera más eficiente posible. Por ejemplo, en el modo de conexión bivalente, el sistema elegirá caldera de gas por debajo de -10° de temperatura ambiente y cambiará a energía aire-agua cuando la temperatura suba por encima de ese punto, alcanzando la máxima eficiencia para su sistema.

Cuando la conexión híbrida está apagada, tanto la caldera como la bomba de calor efectúan el control automático.

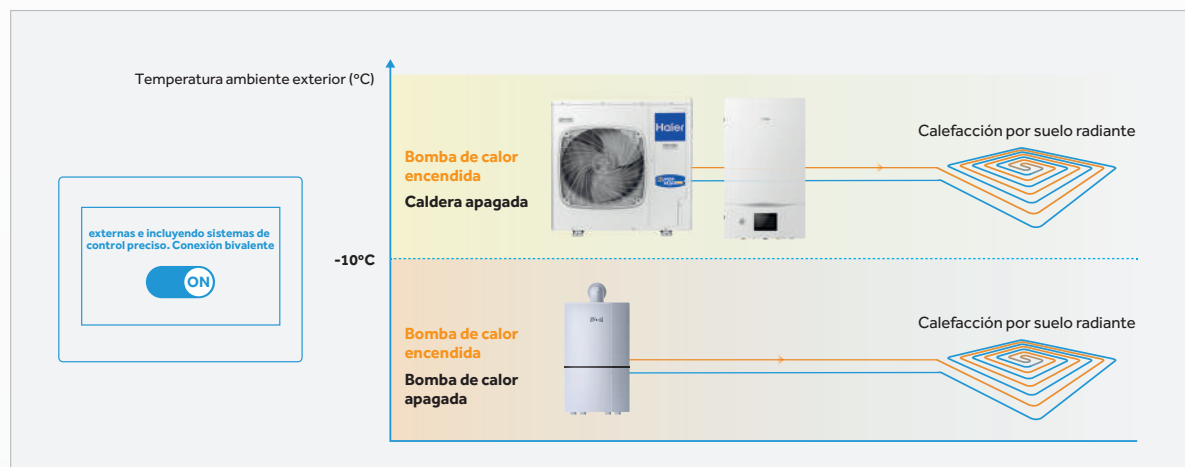

Funcionamiento de emergencia

En caso de que el sistema falle en algún momento, el calentador de agua eléctrico garantizará la temperatura del agua requerida, asegurando un funcionamiento ininterrumpido. Al añadir un sistema híbrido, cualquier otra fuente de calefacción, como una caldera de gas, también comenzará a funcionar.

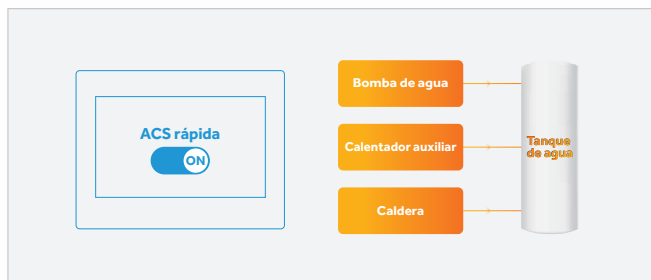

ACS rápida

Cuando se activa la ACS rápida, el calentador auxiliar o la fuente de calefacción auxiliar se activan al mismo tiempo junto con la bomba de calor para alcanzar el punto de ajuste de ACS lo antes posible, que no se ve afectado por la temperatura ambiente exterior y el tiempo de funcionamiento del compresor.

Nota:

1. Esto solo es válido cuando se selecciona el modo ACS.
2. Se permite usar el calentador auxiliar o la caldera si está conectada.

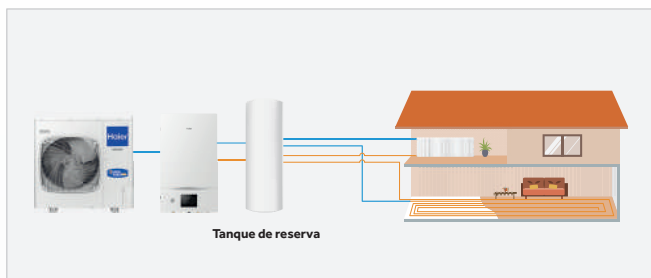

Control de 2 zonas

Cuando hay diferentes requisitos de temperatura ambiente, es posible el control de temperatura de dos zonas a través de circuitos de calefacción o refrigeración separados. Ajuste y mantenga dos temperaturas de agua diferentes para lograr un control inteligente y ahorro de energía.

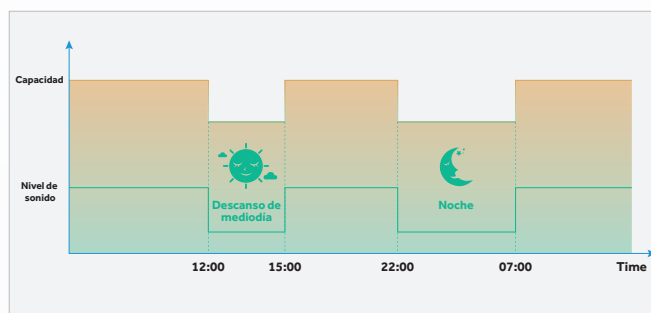

Modo silencioso

El modo silencioso puede funcionar junto con la función de temporizador. Para garantizar bajos niveles de sonido durante periodos de silencio, como la noche.

Para conseguir el nivel de confort perfecto, el calor debe gestionarse correctamente según las necesidades del usuario. Super Aqua incluye funciones que garantizan un rendimiento siempre óptimo, frase sin sentido.

Curvas climáticas

Tanto la temperatura del agua de calefacción como la de refrigeración se configuran de manera óptima cuando se considera la temperatura exterior, tanto en términos de comodidad como de eficiencia. La configuración de la curva climática permite que el sistema se adapte a esta fluctuación de la temperatura exterior con diferentes perfiles de temperatura adaptados a las preferencias de cada usuario.

Temperatura del agua estable

La velocidad de rotación del compresor se controla con precisión gracias a la tecnología Inverter, que mantiene la temperatura del agua dentro de un rango mucho más pequeño en comparación con los sistemas sin Inverter.

Nivel sonoro bajo

El material insonorizado que cubre el compresor, el motor del ventilador de CC sin escobillas y la bomba de agua blindada de bajo ruido garantizan un rendimiento silencioso tanto en unidades interiores como exteriores.

Máximo control



Fácil control

Dispone de un control a color de 5 pulgadas en el panel frontal de la unidad interior. Se puede usar fácilmente a través de la pantalla táctil y los iconos intuitivos. Además, hay disponible un controlador con cable opcional que se puede instalar en la sala de estar o en el dormitorio.

Verifique la información de error

Si se producen errores, el ingeniero del servicio técnico no solo puede verificar los errores actuales, sino también los registros de errores históricos, lo cual es conveniente para solucionar problemas rápidamente.

Fácil solución de BMS de terceros

La unidad interior integra el protocolo de comunicación MODBUS RTU y se puede conectar a un BMS o BAS externo directamente, sin necesidad de una puerta de enlace Modbus adicional.



Verificación de los parámetros del sistema

Muchos parámetros importantes sobre el sistema se pueden verificar a través de la función "Estado del sistema", incluidos los parámetros del sistema, los parámetros de la unidad interior y los parámetros de las unidades exteriores. Estos parámetros son útiles para diagnosticar el sistema y garantizar un rendimiento óptimo.

Programación horaria

Los usuarios pueden programar horarios, incluyendo poner nombre a los programas, la función de encendido/apagado del temporizador, la selección de modo, la configuración de la temperatura de salida y la frecuencia, etc.

Una vez que se ha establecido la programación horaria, el sistema se ejecutará automáticamente de acuerdo con el programa preestablecido.

Selección del modo

- 5 modos de funcionamiento único: Refrigeración, Calefacción, AUTO, ACS, Piscina
- 5 combinaciones: Auto+Calefacción, Auto+Refrigeración, Refrigeración+ACS, Calefacción+ACS, Piscina+ACS
- Por defecto, la primera prioridad es ACS

Nota:

El modo frío se puede desactivar durante la instalación. Solo cuando está activado, el modo frío puede participar en el modo circulación; El modo piscina solo interviene en el circuito de modo cuando la función de piscina está disponible.

Alta fiabilidad

Fácil instalación y mantenimiento

La gama Super Aqua de Haier incluye múltiples funciones que facilitarán la instalación y el mantenimiento de nuestras soluciones. Desde los componentes internos hasta el diseño del equipo, cada detalle se enfoca en una instalación rápida y eficiente, brindando la herramienta perfecta para el trabajo.

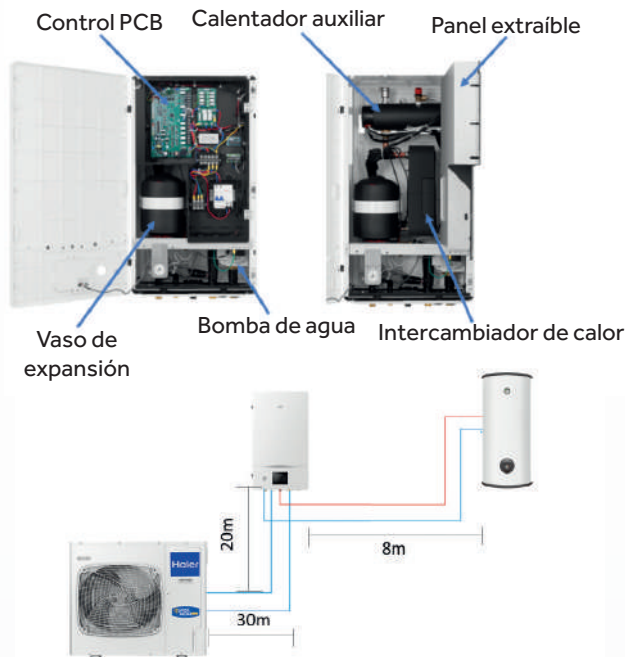

Múltiples características se coordinan para crear el perfecto diseño de fácil instalación:

- Monitorización de parámetros de trabajo
- Modos y prioridad de agua caliente configurables
- Programación horaria
- Registro de errores de fácil acceso
- Práctica distribución de componentes
- Larga distancia de instalación disponible tanto en el lado del agua como en el del refrigerante
- Configuración de varios sistemas
- Lista para MODBus para una fácil configuración de BMS

Rendimiento seguro

Como la Super Aqua Split de Haier gestionará sus necesidades diarias de agua caliente, es esencial que sea completamente segura. Con sistemas que aseguran que el agua sea perfectamente saludable y características que protegen los componentes internos de la máquina y por su hogar, la solución Super Aqua Split de Haier es una opción sin preocupaciones para su hogar.

Modo de esterilización

Con el modo de esterilización activado, la eliminación de bacterias dañinas se consigue calentando el agua del depósito a 70 °C. Se puede programar semanalmente o por períodos establecidos.

Anticongelante

El programa anticongelante protege las piezas hidráulicas de daños, la bomba de agua se encenderá cuando la temperatura del agua descienda por debajo de los 5 °C. Cuando la temperatura del agua es inferior a 5 °C durante más de 10 minutos, la bomba de calor se enciende para proteger el sistema.

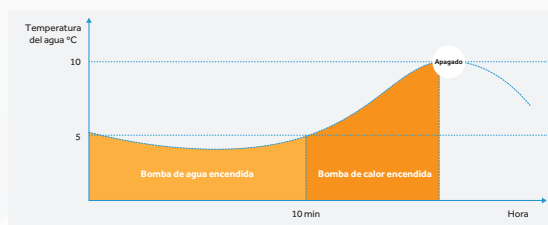

Bomba de agua antioxidante

La bomba de agua funciona durante 60 segundos cuando está inactiva durante más de 24 horas. Esto garantiza que el agua no permanezca parada durante largos períodos de tiempo, lo que reduce el riesgo de oxidación.

Compatibilidad con Smart Grid

Las empresas de energía modernas integran en sus redes eléctricas funciones de Smart Grid. Este sistema envía una señal a todos los dispositivos conectados que lleva información sobre el coste de la energía en tiempo real. Los equipos compatibles con esta función pueden ajustar su comportamiento para optimizar los ahorros.



Especificaciones y dimensiones Super Aqua Split



**AW042SSCHA
AW062SSCHA**



**AW082SNCHA
AW102SNCHA**



**HU062WAMNA
HU102WAMNA**



HW-WA101DBT(Opcional)

Modelo			Super Aqua S 4	Super Aqua S 6	Super Aqua S 8	Super Aqua S 10
Calefacción (LWT 35 °C / OAT 7 °C)	Capacity	kW	4.00	6.00	8.00	10.00
	Power Input	kW	0.80	1.20	1.60	2.17
	COP	W/W	5.02	4.98	5.00	4.60
Calefacción (LWT 55 °C / OAT 7 °C)	Capacity	kW	4.00	6.00	8.00	10.00
	Power Input	kW	1.49	2.18	2.82	3.66
	COP	W/W	2.69	2.75	2.84	2.73
Calefacción de espacios Temperatura de salida de agua para climatización media 35 °C	SCOP	-	5.00	4.80	4.90	4.85
	ns	%	197	189	193	191
	Energy class	-	A+++	A+++	A+++	A+++
Calefacción de espacios Temperatura de salida de agua para climatización media 55 °C	SCOP	-	3.45	3.38	3.32	3.30
	ns	%	135	132	130	129
	Energy class	-	A++	A++	A++	A++
Refrigeración (LWT 18 °C / OAT 35 °C)	Capacity	kW	4.00	6.00	8.00	10.00
	Power Input	kW	0.85	1.26	1.90	2.50
	EER	W/W	4.70	4.75	4.20	4.00
Refrigeración (LWT 7 °C / OAT 35 °C)	Capacity	kW	4.00	6.00	8.00	9.00
	Power Input	kW	1.29	1.97	2.63	3.00
	EER	W/W	3.10	3.05	3.04	3.00
Interior de la unidad			HU062WAMNA	HU062WAMNA	HU102WAMNA	HU102WAMNA
Rango de temperatura del agua de salida	Heating	°C	15-60	15-60	15-60	15-60
	Cooling	°C	5-25	5-25	5-25	5-25
Nivel de potencia sonora		dB(A)	42	42	42	42
Capacidad del calentador eléctrico auxiliar	Capacity	kW	1+3	1+3	1+3	1+3
	Levels	-	3	3	3	3
Capacidad del vaso de expansión		L	5	5	5	5
Bomba	Type	-	Variable speed	Variable speed	Variable speed	Variable speed
	Power input	W	75	75	75	75
Flujo de agua		L/min	11.5	17	23	28.7
Conexión de la tubería de agua	Inlet/Outlet	inch	R 1	R 1	R 1	R 1
	Liquid	mm(inch)	6.35 (1/4)	6.35 (1/4)	9.52 (3/8)	9.52 (3/8)
Diámetro de la tubería	Gas	mm(inch)	15.88 (5/8)	15.88 (5/8)	15.88 (5/8)	15.88 (5/8)
		mm	480 × 850 × 310	480 × 850 × 310	480 × 850 × 310	480 × 850 × 310
Dimensión neta (W×H×D)		mm	580 × 1020 × 460	580 × 1020 × 460	580 × 1020 × 460	580 × 1020 × 460
Peso neto/bruto		kg	41 / 53	41 / 53	43 / 55	43 / 55
Fuente de alimentación		~V/Hz	1/220-240/50/60	1/220-240/50/60	1/220-240/50/60	1/220-240/50/60
Corriente máxima de funcionamiento		A	20	20	20	20
Disyuntor incorporado		A	63	63	63	63
Exterior de la unidad			AW042SSCHA	AW062SSCHA	AW082SNCHA	AW102SNCHA
Rango de temperatura de funcionamiento exterior	Cooling	°C	10-48	10-48	10-48	10-48
	Heating	°C	-25-35	-25-35	-25-35	-25-35
Compresor	Quantity	-	1	1	1	1
	Type	-	DC inverter twin rotary	DC inverter twin rotary	DC inverter twin rotary	DC inverter twin rotary
Refrigerante	Type	-	R32	R32	R32	R32
	Charge/CO2 Eq.	kg/T	1.2 / 0.81	1.2 / 0.81	1.6 / 1.08	1.6 / 1.08
Diámetro de la tubería	Liquid	mm(inch)	6.35 (1/4)	6.35 (1/4)	9.52 (3/8)	9.52 (3/8)
	Gas	mm(inch)	15.88 (5/8)	15.88 (5/8)	15.88 (5/8)	15.88 (5/8)
Longitud máxima de la tubería de refrigerante		m	30	30	50	50
Diferencia de altura máxima entre ODU Y IDU		m	20	20	30	30
Longitud de tubería sin carga adicional		m	10	10	10	10
Volumen de carga adicional		g/m	20	20	38	38
Nivel de presión sonora		dB(A)	44	45	49	53
Nivel de potencia sonora		dB(A)	58	61	65	68
Dimensión neta (W×H×D)		mm	920 × 760 × 372	920 × 760 × 372	950 × 965 × 370	950 × 965 × 370
Dimensión de embalaje (W×H×D)		mm	1050 × 980 × 500	1050 × 980 × 500	1030 × 1090 × 480	1030 × 1090 × 480
Peso neto/bruto		kg	55 / 67	55 / 67	76 / 86	76 / 86
Fuente de alimentación		~V/Hz	1/220-240/50	1/220-240/50	1/220-240/50	1/220-240/50
Corriente máxima de funcionamiento		A	12.5	13.0	19.0	22.0
Disyuntor recomendado		A	16.0	16.0	25.0	32.0
Controlador externo con cable					HW-WA101DBT (Optional)	

Nota:

1. Según EN14511, EN14825 (EU) y No 811/2013 (EU).

2. LWT: Temperatura de salida del agua; OAT: Temperatura ambiente exterior.

3. Los valores de nivel sonoro se miden en una sala semianecoica. Y los valores de nivel de potencia acústica se basan en la medición según norma EN2102-1 en las condiciones de la norma EN14825.

4. Los datos anteriores pueden cambiar sin previo aviso para futuras mejoras en la calidad y el rendimiento.

Dimensiones externas - Super Aqua Split

HU062/102WAMNA

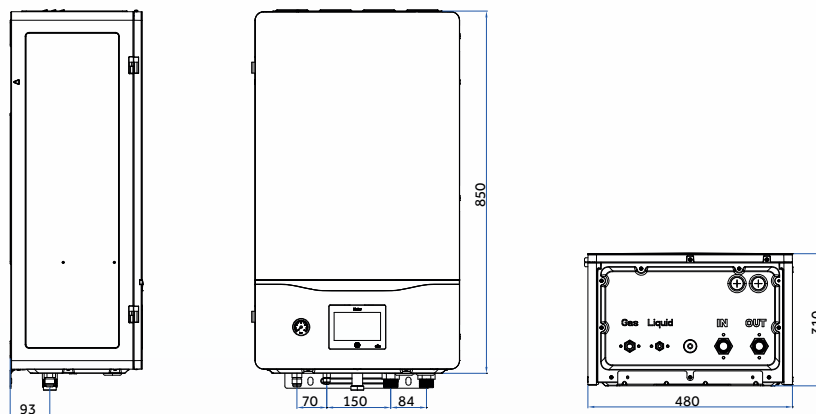

AW082/102SNCHA

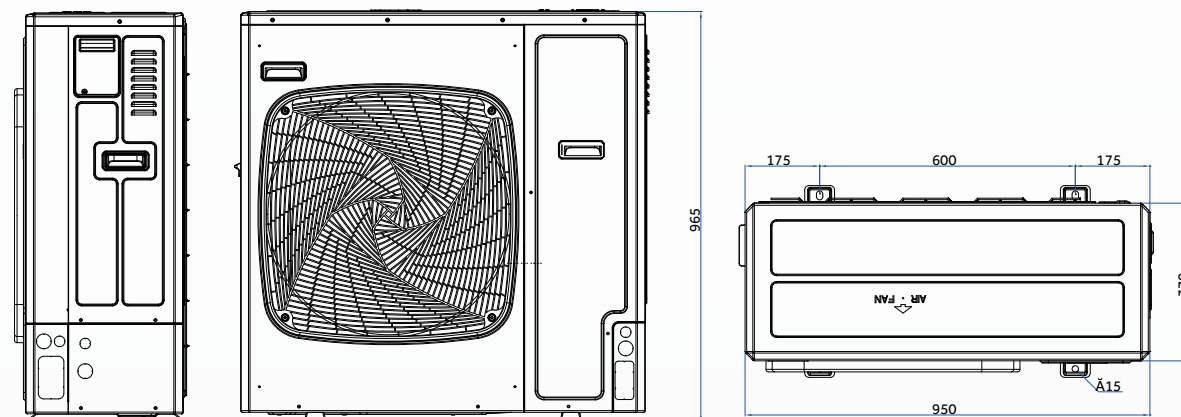

AW042/062SSCHA

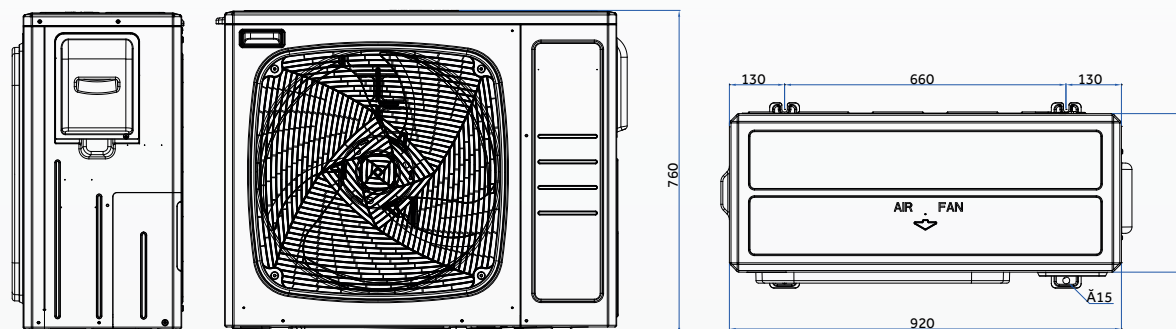

Toda la nueva gama R290 de calefacción



Monobloc
12kW-16kW



Monobloc
4kW-10kW

Hydro Split
4kW-10kW

Hydro All in One
4kW-10kW





Seguridad

- SCOP A+++/A+++ (35°C/55°C)
- COP hasta 5.5 (35°C)
- 30% de ahorro energético en ACS



Máximo Confort

- Temperatura máxima de salida del agua a 80°C
- Min. OAT -28°C
- Calefacción garantizada a -10°C



Fácil Instalación

- Diseño compacto y de ajuste rápido
- Funcionamiento inteligente
- Comodidad



Alta Fiabilidad

- Controles de alta fiabilidad
- Sistemas seguros
- Componentes adaptados



Hydro Split
12kW-16kW

Hydro All in One
12kW-16kW

Haier

Climatización y confort



Bomba de calor ACS

¿Qué es un calentador de agua con bomba de calor?

Nuestra gama de bombas de calor ACS ofrece una solución directa a sus necesidades de agua caliente. Combina la energía renovable de una fuente aerotérmica con una capacidad de almacenamiento de 80-300 l, lo que le permite adaptarse a una amplia gama de aplicaciones que van desde pequeñas viviendas hasta locales y oficinas. Este sistema proporcionará agua caliente sanitaria a una fracción del coste de las tecnologías más antiguas, y la instalación solo implicará tuberías de agua, por lo que es adecuado para renovar las instalaciones de agua caliente existentes de forma fácil y cómoda.

Cómo funciona

Para entender el concepto de las bombas de calor, imagine que un frigorífico funciona a la inversa. Mientras que un refrigerador extrae el calor de una caja cerrada y lo expulsa al aire circundante, una bomba de calor toma el calor del aire circundante y lo transfiere al agua en un depósito cerrado.

Un refrigerante (R134A) cambia de estado, mediante ciclos de compresión y expansión, absorbiendo el calor del aire a baja temperatura y transfiriéndolo al agua sanitaria a una temperatura más alta.

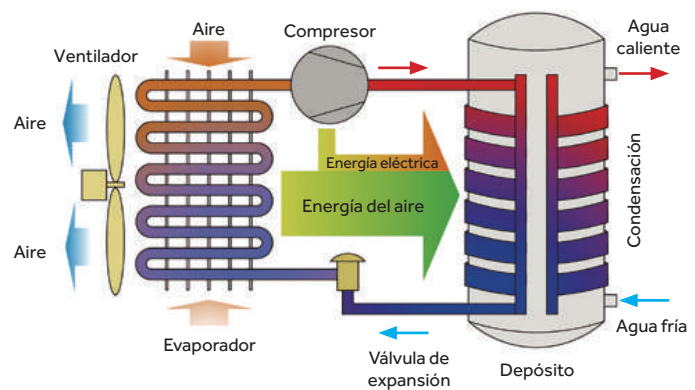

	Monobloc	Split
Floor standing	 HP80M5 HP110M5 HP150M5	 HP200S1 HP300S1
	 HP200M3 HP250M3 HP250M3 C	
	 HP80M8 HP110M8 HP150M8 HP200M7/C HP250M7/C	



Diseño del condensador



Condensador de microcanales

El condensador de microcanales tiene una mayor superficie de contacto para un mejor rendimiento de transferencia de calor y un menor consumo energía.

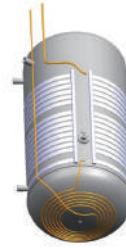

Serpentín inferior

Un serpentín adicional instalado en la parte inferior del tanque aumenta el área de intercambio de calor para entregar más agua caliente y contribuye a una mejor eficiencia.

Condensador de microcanales vs serpentín de tubería



Diseño multicanal

Cada pieza de un condensador de microcanales tiene 18 microcanales, que en comparación con un serpentín de un solo canal ofrecen mucha más superficie de contacto.



Aleación de titanio y aluminio para una mayor resistencia a la corrosión y al calor

Microcanal: 1500 horas en prueba de niebla salina
Serpentín: 200 horas en prueba de niebla salina

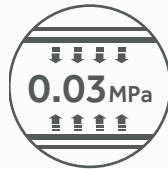

Reduce la caída de presión, lo que mejora la eficiencia del compresor en un 6%

Microcanal: caída de presión 0,03 Mpa
Serpentín: caída de presión 0,15 Mpa

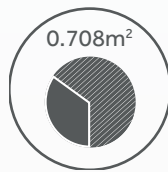
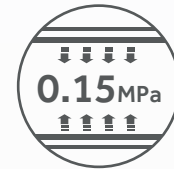

Una mayor superficie de contacto mejora la eficiencia de la transferencia de calor en un 30%

Microcanal: superficie de contacto 0,708 m²
Serpentín: superficie de contacto 0,236 m²

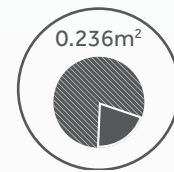

Curva de rendimiento

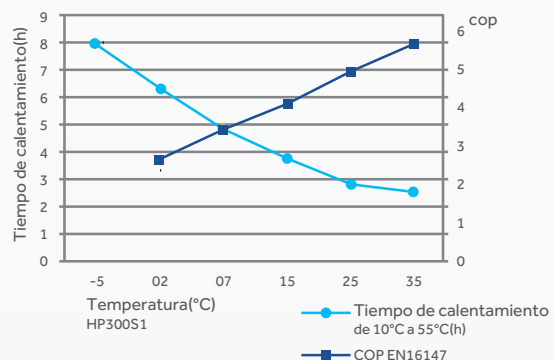
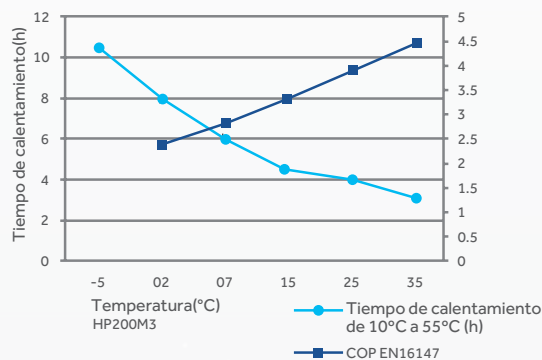

Panel de control-Monobloc

Pantalla LED de 5" con control táctil simple y fácil de usar que permite el acceso a los 4 modos de trabajo

Modo AUTO

La bomba de calor funciona prioritariamente y el calentador eléctrico funciona como apoyo..

Modo ECO

La bomba de calor utiliza la electricidad en horas bajas para minimizar los gastos.

Modo TURBO

La bomba de calor y el calentador eléctrico se ponen en marcha al mismo tiempo para suministrar agua caliente lo más rápido posible.

Modo VACACIONES

La unidad permanece en modo de espera durante las vacaciones y luego se reinicia en modo automático para preparar suficiente agua caliente solo un día antes de que el usuario regrese de vacaciones.

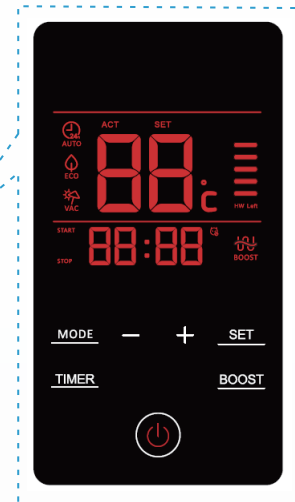

HP200M3
HP250M3
HP250M3 C

Panel de control-Split

Pantalla LED de 5" con control táctil simple y fácil de usar que permite el acceso a los 5 modos de trabajo

Modo AUTO

La bomba de calor funciona prioritariamente y el calentador eléctrico funciona como apoyo.

Modo ECO

La bomba de calor funciona las 24 horas del día, pero la calefacción eléctrica solo funciona fuera de las horas punta.

Modo ECO+

Tanto la bomba de calor como el calentador eléctrico solo funcionan fuera de las horas punta.

Modo VACACIONES

La unidad permanece en modo de espera durante las vacaciones y luego se reinicia en modo automático para preparar suficiente agua caliente solo un día antes de que el usuario regrese de vacaciones.

Modo TURBO

La bomba de calor y el calentador eléctrico funcionan al mismo tiempo para suministrar agua caliente rápidamente.



HP200S1
HP300S1



HP80M5
HP110M5
HP150M5

Monobloc



Fácil de instalar

Plug and play de la misma forma que el calentador de agua eléctrico, fácil de instalar y sustituir



Potencia Eco

Funciona en las horas con precios más bajos para reducir el coste eléctrico



Condensador de microcanales

El condensador de microcanales tiene una mayor superficie de contacto para un mejor rendimiento de transferencia de calor y un menor consumo energía.



Calefacción rápida

El potente compresor permite un calentamiento más rápido.



Estrecho

El diseño compacto del cuerpo ahorra espacio.

Confort

- ◆ Funcionalidad multimodo que incluye Eco, Turbo, Auto, Antilegionella y Vacaciones
- ◆ Resistencia de apoyo
- ◆ Control del temporizador para los ajustes de potencia máxima
- ◆ Indicación del volumen de agua caliente

Eficiencia y ahorro de energía

- ◆ COP@7°C= 2.7 (HP80M5/HP110M5)
- ◆ Nivel de ruido ≤ 50 dB(A)
- ◆ Temperatura de funcionamiento: -7°C~45°C
- ◆ Condensador de microcanales

Calidad

- ◆ Protección con ánodo de magnesio
- ◆ Depósito de acero con esmaltado de titanio
- ◆ Aislamiento PUF de 50 mm

Diseño

- ◆ Pantalla LED con control táctil
- ◆ Potencia fuera de las horas punta



ABT



Turbo
inteligente



Eco Confort



Smart Vacation



Anticongelante

Modelo	A	B	C	D	E	F
HP80M5	492	140	1170	538	159	362
HP110M5	492	140	1320	538	159	362
HP150M5	492	140	1680	538	159	470

Unidad: MM

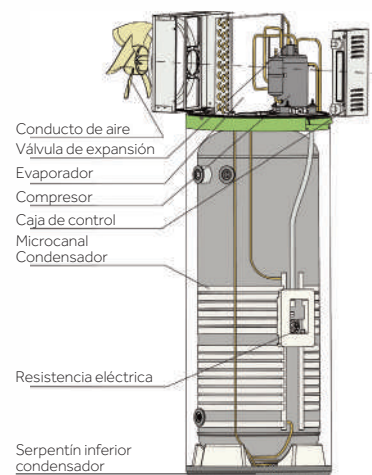
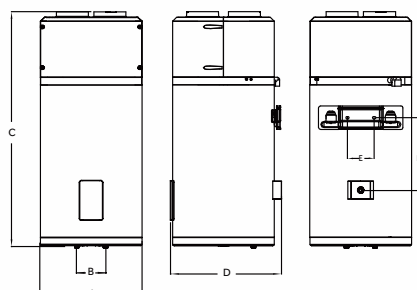

Conducto de aire
Válvula de expansión

Evaporador

Compresor

Caja de control

Microcanal

Condensador

Resistencia eléctrica

Serpentín inferior
condensador

Modelo	HP80M5	HP110M5	HP150M5
Instalación	Pared	Pared	Pared
Volumen del depósito (l)	82	102	149
Tensión nominal/frecuencia (V/Hz)	220-240V/50Hz	220-240V/50Hz	220-240V/50Hz
Presión nominal del depósito (bar)	8	8	8
Sistema anticorrosión	Ánodo de magnesio	Ánodo de magnesio	Ánodo de magnesio
Grado de resistencia al agua	IPX4	IPX4	IPX4
Sistema montado			
Potencia de resistencia eléctrica auxiliar (W)	1200	1200	1200
Potencia media absorbida - solo bomba de calor (W)	240	240	240
Potencia máxima absorbida - solo bomba de calor (W)	350	350	350
Potencia máxima absorbida (W)	1550	1550	1550
Ajuste de temperatura por defecto (°C)	55	55	55
Rango de ajuste de temperatura con resistencia (°C)	35-75	35-75	35-75
Rango de ajuste de temperatura solo en la bomba de calor (°C)	35-65	35-65	35-65
Tipo de refrigerante / Peso (kg)	R134a/0.45	R134a/0.45	R134a/0.46
Potencia sonora dB(A)	50	50	50
Temperatura de funcionamiento - solo bomba de calor (°C)	-7-45	-7-45	-7-45
Temperatura de funcionamiento - sistema (°C)	-7-45	-7-45	-7-45
Rendimiento			
Tipo de extracción	Ambiente/Exterior	Ambiente/Exterior	Ambiente/Exterior
COP@7 °C (EN16147)	2.72	2.64	3.14
COP@14 °C (EN16147)	3.17	3.19	3.58
Tiempo de calentamiento (h) (@7 °C)	4h58	6h35	10h29
Tiempo de calentamiento (h) (@14 °C)	4h09	5h23	8h28
Perfil de carga (EN16147))	M	M	L
Volumen máximo de agua caliente utilizable (L) V40 (EN16147)	102.5	132.6	193
Clase de eficiencia energética del calentamiento del agua (ERP)	A+	A+	A+
Dimensiones y conexiones			
Conexión de salida de agua	G1/2" M	G1/2" M	G1/2" M
Conexión de entrada de agua y desagüe	G1/2" M	G1/2" M	G1/2" M
Conexión de la válvula de seguridad	G1/2" M	G1/2" M	G1/2" M
Dimensiones del producto (An x Al x Pr) (mm) - Depósito/Unidad exterior	537 x 1170 x 492	537 x 1320 x 492	492 x 537 x 1680
Dimensiones de embalaje (An x Al x Pr) (mm) - Depósito/Unidad exterior	587 x 1247 x 587	587 x 1397 x 587	587 x 587 x 1894
Peso bruto (kg)	59	64	89
Peso neto (kg)	51	55	67
Cantidad de carga 40 HQ	160	80	80



A+

Clase energética

HP200M3
HP250M3
HP250M3C **Monobloc**



PV (solo M3C)

En combinación con paneles fotovoltaicos, puede ajustar la unidad para optimizar el uso de la electricidad.



Fácil de instalar

Plug and play de la misma forma que el calentador de agua eléctrico, fácil de instalar y sustituir.



Potencia Eco

Funciona en las horas con precios más bajos para reducir el coste eléctrico.

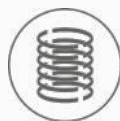

Condensador de microcanales

El condensador de microcanales tiene una mayor superficie de contacto para un mejor rendimiento de transferencia de calor y un menor consumo energía.



Calefacción rápida

El potente compresor permite un calentamiento más rápido.



Estrecho

El diseño compacto del cuerpo ahorra espacio.

Alta eficiencia/ahorro

- ◆ Clase energética A+
- ◆ COP hasta 3,56
- ◆ Capacidad para múltiples fuentes de energía (solo HP250M3C)
- ◆ Compresor de alto rendimiento
- ◆ Condensador de microcanales
- ◆ Aislamiento PUF de 50 mm
- ◆ Ajuste del temporizador fuera de las horas punta
- ◆ Modo ECO - calienta el agua solo con bomba de calor
- ◆ Modo vacaciones - para un uso óptimo del sistema

Fácil instalación

Nuestra bomba de agua ACS monobloc puede instalarse fácilmente para sustituir a un calentador de agua eléctrico tradicional. En comparación con el calentador de agua con bomba de calor split, un monobloc es más flexible donde se puede instalar.

Cuando se instala en lugares como sótanos, un monobloc proporciona beneficios de refrigeración y deshumidificación.

Saludable

Cada 7 días, la función ABT elevará la temperatura del agua del depósito a 65 oC, para higienizar el espacio interior con esta tecnología automática antibacteriana, garantizando un agua limpia y saludable.



ABT



Desescarche automático



Anticongelante



Eco Confort



Turbo inteligente



Instalación en conducto



Smart vacation

CE CB



Modelo	A	B	C	D	E	F
HP200M3	629	270	980	1692	-	180
HP250M3	629	270	1275	1987	-	180
HP250M3C	629	270	1275	1987	590	180

Unidad:MM

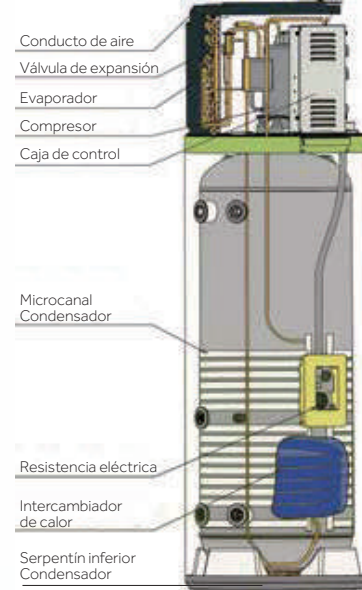
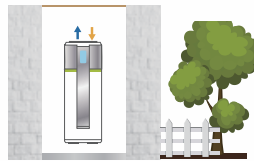
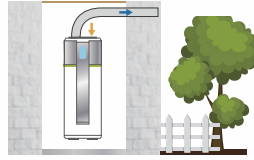
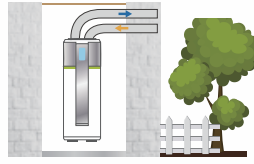
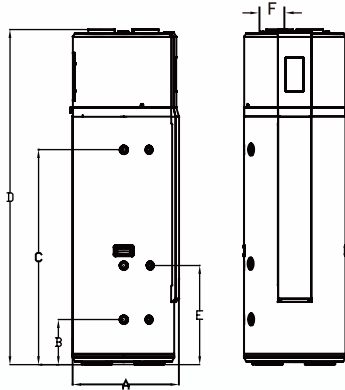

Modelo	HP200M3	HP250M3	HP250M3C
Depósito			
Volumen del depósito (l)	195	246	240
Tensión nominal/frecuencia (V/Hz)	230V/50Hz	230V/50Hz	230V/50Hz
Presión nominal del depósito (bar)	7	7	7
Diseño / área del intercambiador adicional	No	No	1m ²
Resistente a la corrosión	Ánodo de magnesio	Ánodo de magnesio	Ánodo de magnesio
Rendimiento			
Tipo de extracción	Ambiente/Exterior	Ambiente/Exterior	Ambiente/Exterior
COP@7 °C (EN16147)	3.04	3.02	3.10
COP@15 °C (EN16147)	3.39	3.41	3.56
Perfil de carga (EN16147)	L	L	L
Potencia de resistencia eléctrica auxiliar (W)	1500	1500	1500
Potencia media absorbida - solo bomba de calor (W)	495	495	495
Potencia máxima absorbida - solo bomba de calor (W)	625	625	625
Potencia máxima absorbida (W)	2125	2125	2125
Potencia de entrada en modo reposo (W)	27	27	27
Vmax	224	311	332
Tiempo de calentamiento (h) (@7 °C)	5h30	7h21	6h55
Tiempo de calentamiento (h) (@15 °C)	4h41	6h10	6h
Ajuste de temperatura por defecto (°C)	55	55	55
Rango de ajuste de temperatura con resistencia (°C)	35-75	35-75	35-75
Rango de ajuste de temperatura solo en la bomba de calor (°C)	35-65	35-65	35-65
Tipo de refrigerante / Peso (kg)	R134a/0.9	R134a/0.9	R134a/0.9
Potencia sonora dB(A)	57	58	59
Temperatura de funcionamiento - sistema (°C)	-7-45	-7-45	-7-45
Dimensiones y conexiones			
Dimensiones del producto (An x Al x Pr) (mm) - Depósito	629 x 1692 x 600	629 x 1987 x 600	629 x 1987 x 600
Dimensiones de embalaje (An x Al x Pr) (mm) - Depósito	695 x 1940 x 736	695 x 2250 x 736	695 x 2250 x 736
Peso bruto (kg) - Depósito/Unidad exterior	103	116	132
Peso neto (kg) - Depósito/Unidad exterior	91	102	119
Cantidad de carga 40 HQ	51	51	51



HP200M7-79
 HP200M7C-79
 HP250M7-F9
 HP250M7C-79

Monobloc



Fácil de instalar

Plug and play de la misma forma que el calentador de agua eléctrico, fácil de instalar y sustituir



Potencia Eco

Funciona en las horas con precios más bajos para reducir el coste eléctrico



Condensador de microcanales

El condensador de microcanales tiene una mayor superficie de contacto para un mejor rendimiento de transferencia de calor y un menor consumo energía.



Calefacción rápida

El potente compresor permite un calentamiento más rápido.



Estrecho

El diseño compacto del cuerpo ahorra espacio.

Confort

- ◆ Funcionalidad multimodo que incluye Eco, Turbo, Auto, Antilegionella y Vacaciones
- ◆ Resistencia de apoyo
- ◆ Control del temporizador para los ajustes de potencia máxima
- ◆ Indicación del volumen de agua caliente

Eficiencia y ahorro de energía

- ◆ COP@7°C= 2.7 (HP200M7/ HP250M7)
- ◆ Nivel de ruido ≤ 40 dB(A)
- ◆ Temperatura de funcionamiento: -7°C~45°C
- ◆ Condensador de microcanales

Calidad

- ◆ Protección con ánodo de magnesio
- ◆ Depósito de acero con esmaltado de titanio
- ◆ Aislamiento PUF de 50 mm

Diseño

- ◆ Pantalla LED con control táctil
- ◆ Potencia fuera de las horas punta



ABT



Turbo
inteligente



Hasta 65°C



Smart
Vacation



Anticongelante



R290



Child lock



hOn App

Modelo	A	B	C	D
HP200M7-F9	620	270	980	1694
HP250M7-F9	620	270	1275	1989
HP200M7C-F9	620	270	980	1694
HP250M7C-F9	620	270	1275	1989

Unidad: MM

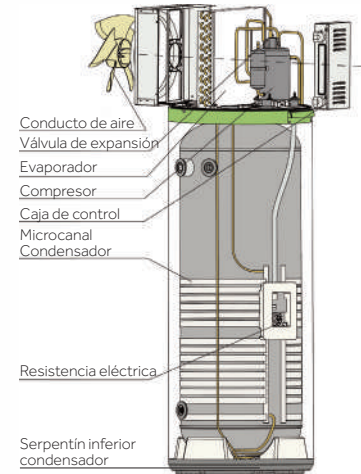
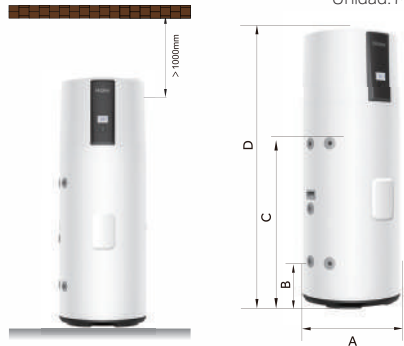

Modelo	HP200M7-79	HP200M7C-79	HP250M7-F9	HP250M7C-79
Instalación	Suelo	Suelo	Suelo	Suelo
Volumen del depósito (l)	194	185	250	240
Tensión nominal/frecuencia (V/Hz)	220-240V/50Hz	220-240V/50Hz	220-240V/50Hz	220-240V/50Hz
Presión nominal del depósito (bar)	7	7	7	7
Sistema anticorrosión	Ánodo de magnesio	Ánodo de magnesio	Ánodo de magnesio	Ánodo de magnesio
Grado de resistencia al agua	IPX4	IPX4	IPX4	IPX4
Sistema montado				
Potencia de resistencia eléctrica auxiliar (W)	1500	1500	1500	1500
Potencia media absorbida - solo bomba de calor (W)	320	320	320	320
Potencia máxima absorbida - solo bomba de calor (W)	535	535	535	535
Potencia máxima absorbida (W)	2035	2035	2035	2035
Ajuste de temperatura por defecto (°C)	65	65	65	65
Rango de ajuste de temperatura con resistencia (°C)	35-75	35-75	35-75	35-75
Rango de ajuste de temperatura solo en la bomba de calor (°C)	35-65	35-65	35-65	35-65
Tipo de refrigerante / Peso (kg)	R290/0.15	R290/0.15	R290/0.15	R290/0.15
Potencia sonora dB(A)	50	50	50	50
Temperatura de funcionamiento - solo bomba de calor (°C)	65	65	65	65
Temperatura de funcionamiento - sistema (°C)	-7-45	-7-45	-7-45	-7-45
Rendimiento				
Tipo de extracción	Ambiente/Exterior	Ambiente/Exterior	Ambiente/Exterior	Ambiente/Exterior
COP@7 °C (EN16147)	3.2	3.2	3.23	3.21
COP@14 °C (EN16147)	3.6	3.6	3.6	3.6
Tiempo de calentamiento (h) (@7 °C)	7h	6h48	9h	8h48
Perfil de carga (EN16147)	M	M	L	L
Volumen máximo de agua caliente utilizable (L) V40 (EN16147)	239	228	307	295
Clase de eficiencia energética del calentamiento del agua (ERP)	A+	A+	A+	A+
Dimensiones y conexiones				
Conexión de salida de agua	G3/4"F	G3/4"F	G3/4"F	G3/4"F
Conexión de entrada de agua y desagüe	G3/4"F	G3/4"F	G3/4"F	G3/4"F
Conexión de la válvula de seguridad	G3/4"F	G3/4"F	G3/4"F	G3/4"F
Dimensiones del producto (An x Al x Pr) (mm) - Depósito/Unidad exterior	600 x 620 x 1694	600 x 620 x 1694	600 x 620 x 1989	600 x 620 x 1989
Dimensiones de embalaje (An x Al x Pr) (mm) - Depósito/Unidad exterior	736 x 695 x 1940	736 x 695 x 1940	736 x 695 x 2250	736 x 695 x 2250
Peso bruto (kg)	109	119	121	131
Peso neto (kg)	86	96	98	107
Cantidad de carga 40 HQ	281	282	347	349

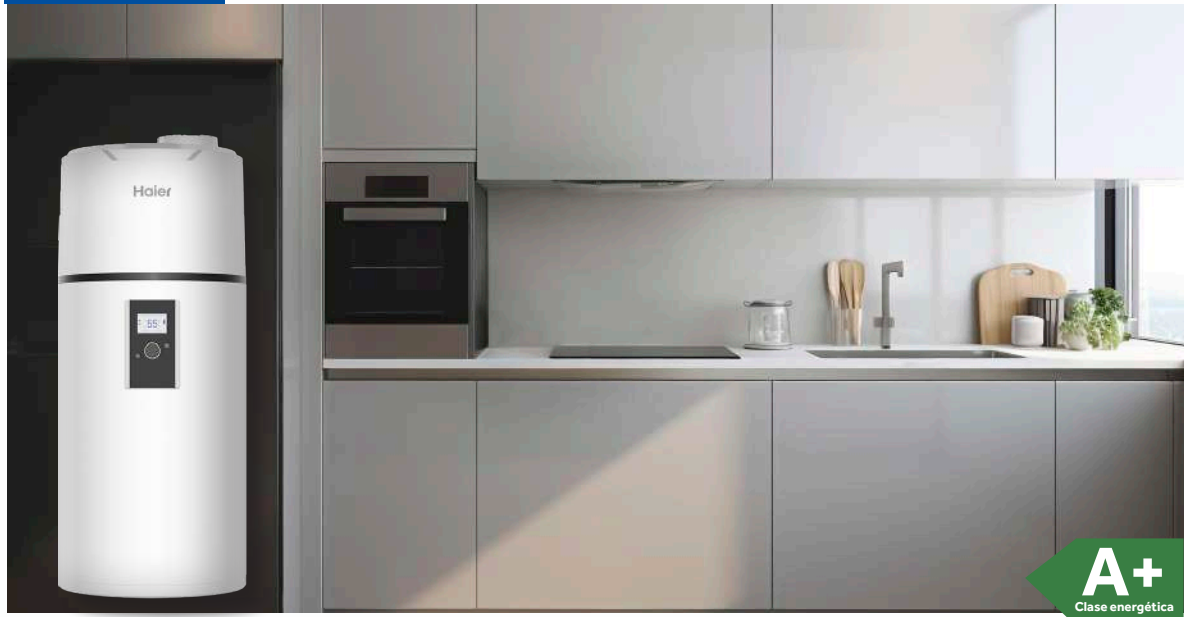

HP80M8-9
HP110M8-9
HP150M8-9

Monobloc



Fácil de instalar

Plug and play de la misma forma que el calentador de agua eléctrico, fácil de instalar y sustituir



Potencia Eco

Funciona en las horas con precios más bajos para reducir el coste eléctrico

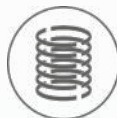

Condensador de microcanales

El condensador de microcanales tiene una mayor superficie de contacto para un mejor rendimiento de transferencia de calor y un menor consumo energía.



Calefacción rápida

El potente compresor permite un calentamiento más rápido.



Estrecho

El diseño compacto del cuerpo ahorra espacio.

Confort

- ◆ Funcionalidad multimodo que incluye Eco, Turbo, Auto, Antilegionella y Vacaciones
- ◆ Resistencia de apoyo
- ◆ Control del temporizador para los ajustes de potencia máxima
- ◆ Indicación del volumen de agua caliente

Eficiencia y ahorro de energía

- ◆ COP@7°C= 2.7 (HP80M8/HP150M8)
- ◆ Nivel de ruido ≤ 50 dB(A)
- ◆ Temperatura de funcionamiento: -7°C-45°C
- ◆ Condensador de microcanales

Calidad

- ◆ Protección con ánodo de magnesio
- ◆ Depósito de acero con esmaltado de titanio
- ◆ Aislamiento PUF de 50 mm

Diseño

- ◆ Pantalla LED con control táctil
- ◆ Potencia fuera de las horas punta



ABT



Turbo
inteligente



Hasta 65°C



Smart
Vacation



Anticongelante



R290



Child lock



hOn App

Modelo	A	B	C	D	E	F
HP80M8-9	492	140	1170	537	159	360
HP110M8-9	492	140	1320	537	159	510
HP150M8-9	492	140	1680	537	159	

Unidad: MM

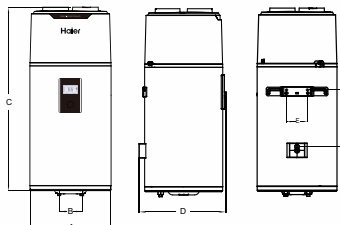
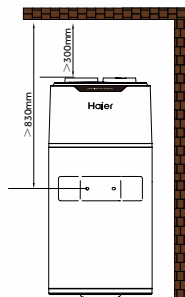

Garaje o lavadero (sin conductos)

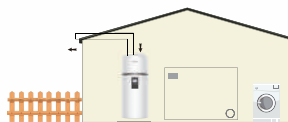

Lavadero (con un conducto)



Habitación habitable o aire exterior (con dos conductos)

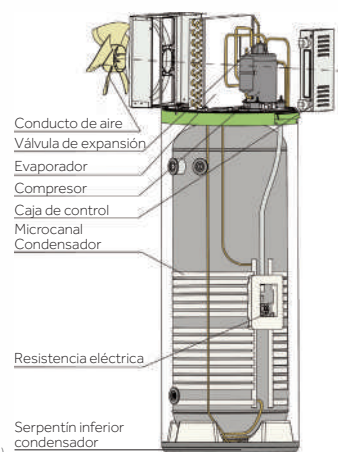

Modelo	HP80M8-9	HP110M8-9	HP150M8-9
Instalación	Pared	Pared	Pared
Volumen del depósito (l)	82	102	149
Tensión nominal/frecuencia (V/Hz)	220-240V/50Hz	220-240V/50Hz	220-240V/50Hz
Presión nominal del depósito (bar)	8	8	8
Sistema anticorrosión	Ánodo de magnesio	Ánodo de magnesio	Ánodo de magnesio
Grado de resistencia al agua	IPX4	IPX4	IPX4
Sistema montado			
Potencia de resistencia eléctrica auxiliar (W)	1200	1200	1200
Potencia media absorbida - solo bomba de calor (W)	250	250	250
Potencia máxima absorbida - solo bomba de calor (W)	370	370	370
Potencia máxima absorbida (W)	1570	1570	1570
Ajuste de temperatura por defecto (°C)	55	55	55
Rango de ajuste de temperatura con resistencia (°C)	35-75	35-75	35-75
Rango de ajuste de temperatura solo en la bomba de calor (°C)	35-65	35-65	35-65
Tipo de refrigerante / Peso (kg)	R290/0.12	R290/0.12	R290/0.12
Potencia sonora dB(A)	50	50	50
Temperatura de funcionamiento - solo bomba de calor (°C)	-7-45	-7-45	-7-45
Temperatura de funcionamiento - sistema (°C)	-7-45	-7-45	-7-45
Rendimiento			
Tipo de extracción	Ambiente/Exterior	Ambiente/Exterior	Ambiente/Exterior
COP@7 °C (EN16147)	3.02	2.93	3.10
COP@14 °C (EN16147)	3.38	3.31	3.52
Tiempo de calentamiento (h) (@7 °C)	4h58	6h35	8h12
Tiempo de calentamiento (h) (@14 °C)	4h09	5h23	7h23
Perfil de carga (EN16147))	M	M	L
Volumen máximo de agua caliente utilizable (L) V40 (EN16147)	102.5	132.8	193.5
Clase de eficiencia energética del calentamiento del agua (ERP)	A+	A+	A+
Dimensiones y conexiones			
Conexión de salida de agua	G1/2" M	G1/2" M	G1/2" M
Conexión de entrada de agua y desagüe	G1/2" M	G1/2" M	G1/2" M
Conexión de la válvula de seguridad	G1/2" M	G1/2" M	G1/2" M
Dimensiones del producto (An x Al x Pr) (mm) - Depósito/Unidad exterior	492 x 537 x 1170	492 x 537 x 1320	492 x 537 x 1680
Dimensiones de embalaje (An x Al x Pr) (mm) - Depósito/Unidad exterior	587 x 587 x 1247	587 x 587 x 1397	587 x 587 x 1764
Peso bruto (kg)	59	63	89
Peso neto (kg)	51	55	67
Cantidad de carga 40 HQ	160	80	80



HP200S1
HP300S1

Split

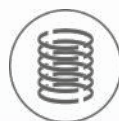

Condensador de microcanales

El condensador de microcanales tiene una mayor superficie de contacto para un mejor rendimiento de transferencia de calor y un menor consumo energía.



Calefacción rápida

El potente compresor permite un calentamiento más rápido.



Potencia Eco

Funciona en las horas con precios más bajos para reducir el coste eléctrico.

Eficiencia y ahorro de energía

- ◆ Clase energética A+
- ◆ COP hasta 3,8
- ◆ Compresor de alto rendimiento
- ◆ Condensador de microcanales
- ◆ Aislamiento PUF de 50 mm
- ◆ Ajuste del temporizador fuera de las horas punta
- ◆ Modo ECO - calienta el agua solo con bomba de calor
- ◆ Modo vacaciones - para un uso óptimo del sistema

Agua caliente de gran capacidad

- ◆ Capacidad de 200 l y 300 l
- ◆ El volumen máximo de agua caliente utilizable (L) V40 (EN16147) es de hasta 382 l (HP300S1).
- ◆ Compresor de bomba de calor de alto rendimiento
- ◆ La temperatura máxima del agua utilizando solo la bomba de calor es de hasta 65 °C

Calefacción rápida

- ◆ Resistencia de apoyo de 2150 W
- ◆ En el modo turbo, la bomba de calor y la resistencia eléctrica trabajarán juntas para generar agua caliente rápidamente.



ABT



Desescarche automático



Anticongelante



Alta eficiencia



Turbo inteligente



Funcionamiento silencioso



Smart vacation

Modelo	A1	B1	C1	D1
HP200S1	1765	512	522	1270
HP300S1	1795	600	610	1242

Unidad:MM

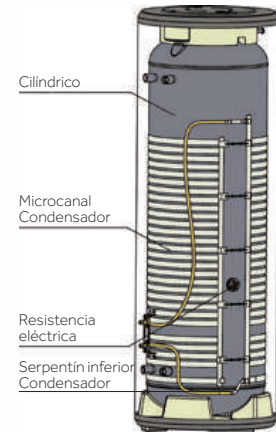
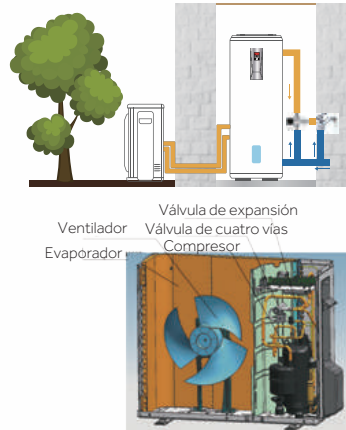
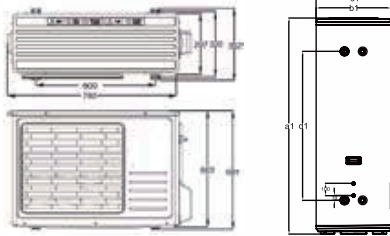

Modelo	HP200S1	HP300S1
Modelo (unidad del tanque)/Model (tank unit)	TS200HE-S1	TS300HE-S1
Modelo (unidad externa)	UE1.0-S1	UE1.5-S1
Volumen del depósito (l)	195	293
Tensión nominal/frecuencia (V/Hz)	230V/50Hz	230V/50Hz
Presión nominal del depósito (bar)	8.5	8.5
Sistema anticorrosión	Ánodo de magnesio	Ánodo de magnesio
Grado de resistencia al agua	IPX4	IPX4
Sistema montado		
Potencia de resistencia eléctrica auxiliar (W)	2150	2150
Potencia media absorbida - solo bomba de calor (W)	665	850
Potencia máxima absorbida - solo bomba de calor (W)	1000	1350
Potencia máxima absorbida (W)	3150	3500
Ajuste de temperatura por defecto (°C)	55	55
Rango de ajuste de temperatura con resistencia (°C)	35-75	35-75
Rango de ajuste de temperatura solo en la bomba de calor (°C)	35-65	35-65
Tipo de refrigerante / Peso (kg)	R134a/1.3	R134a/1.5
Potencia sonora dB(A)	64	64
Temperatura de funcionamiento - solo bomba de calor (°C)	-7-45	-7-45
Temperatura de funcionamiento - sistema (°C)	-7-45	-7-45
Rendimiento		
Tipo de extracción	Ambiente/Exterior	Ambiente/Exterior
COP@7 °C (EN16147)	3.09	3.2
COP@14 °C (EN16147)	3.54	3.8
Tiempo de calentamiento (h) (@7 °C)	4h03	4h49
Tiempo de calentamiento (h) (@14 °C)	3h32	3h49
Perfil de carga (EN16147)	L	XL
Potencia de entrada en modo reposo (W) (@7 °C)	28	29
Volumen máximo de agua caliente utilizable (L) V40 (EN16147)	245.1	382.6
Clase de eficiencia energética del calentamiento del agua (ERP)	A+	A+
Dimensiones y conexiones		
Conexión de salida de agua	G3/4" F	G3/4" F
Conexión de entrada de agua y desagüe	G3/4" F	G3/4" F
Conexión de la válvula de seguridad	G3/4" F	G3/4" F
Dimensiones del producto (An x Al x Pr) (mm) - Depósito/Unidad exterior	1765/899 x 352/681 x 544/512	1795/899 x 352/681 x 632/600
Dimensiones de embalaje (An x Al x Pr) (mm) - Depósito/Unidad exterior	1927/960 x 425/735 x 676/636	1958/960 x 425/735 x 737/696
Peso bruto (kg)	89/44	112/48
Peso neto (kg)	77/41	98/44
Cantidad de carga 40 HQ	60	51

Conexionado a colectores solares (HP250M3C)

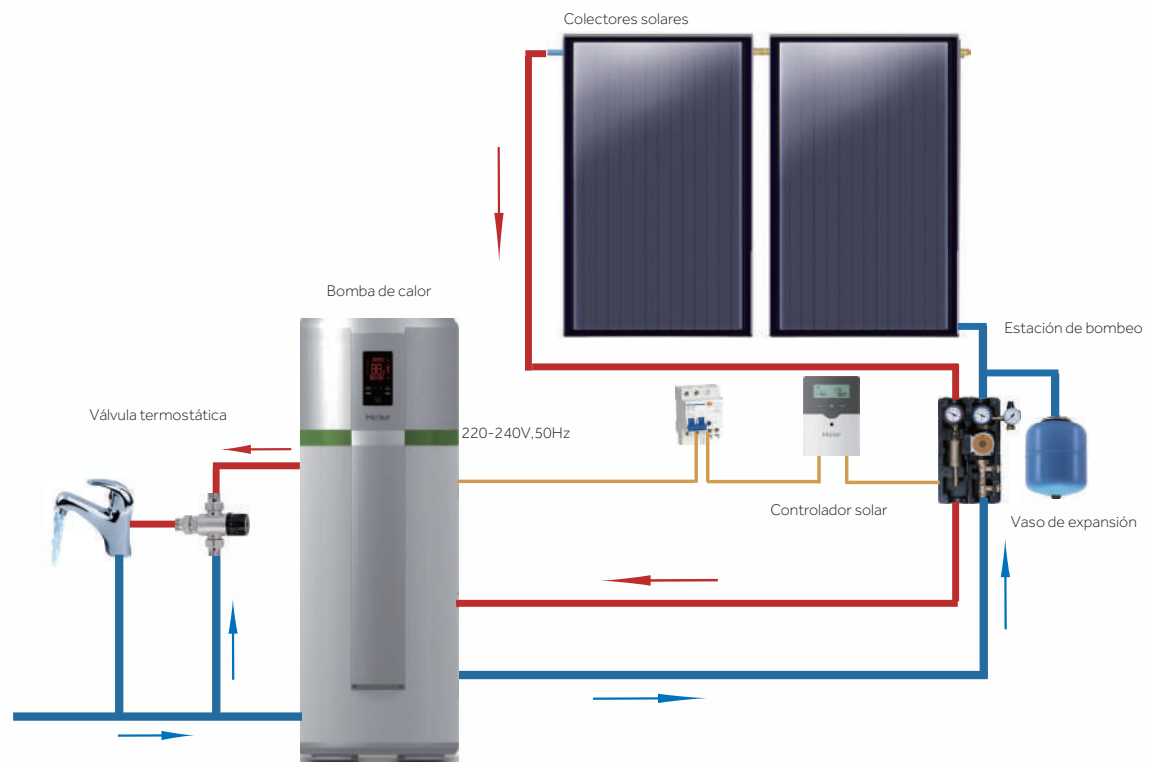

Conexión a caldera de gas (HP250M3C)

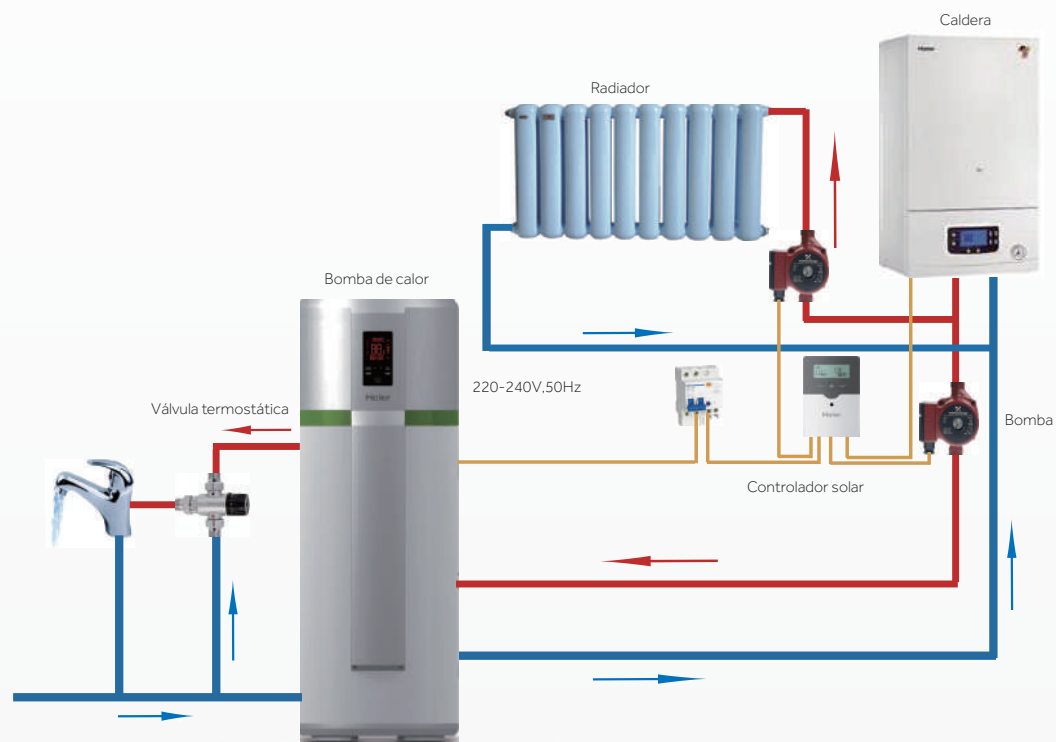

Próximamente HPM7/C-HPM8



Fácil de
instalar



Potencia
Eco



Calefacción
rápida



Estrecho



Condensador de
microcanales

Haier

Climatización y confort



Termo eléctrico

Termo eléctrico

Estas soluciones compactas y versátiles son perfectas para las necesidades diarias de agua caliente sanitaria. Con una instalación sencilla y un cuerpo compacto, esta gama de equipos generará agua caliente con las resistencias eléctricas más eficientes, hasta la clase energética B, allí donde se necesite. Desde instalaciones una solución compacta de 10 l hasta dispositivos de 100 l que pueden caber en un armario, esta amplia gama de calentadores de agua eléctricos es la respuesta perfecta a la necesidad de un suministro de agua caliente de bajo coste inicial y fácil de instalar.

- Fundado en 1986
- 11 bases de producción global para 6 categorías: Termo eléctrico, termo a gas, calentador de agua solar, calentador de agua con bomba de calor, caldera de gas, tratamiento de agua

- 100 millones de usuarios de calentadores de agua en el mundo
- Número 1 mundial de ventas de de termos eléctricos durante 5 años consecutivos

Shock Proof

Los calentadores de agua Haier cuentan con la tecnología "Shock Proof".

Tecnología de resistencia a los golpes patentada y adoptada por la norma IEC.

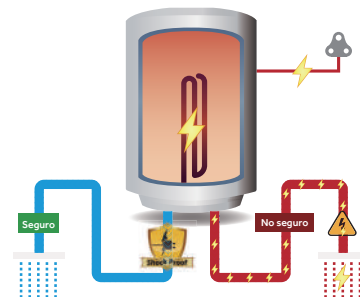

La tecnología Shock Proof actúa como una resistencia entre el calentador de agua y el cuerpo humano, lo que reduce la intensidad de la corriente transmitida, garantizando así la seguridad de los usuarios.

Termostatos dobles

Interruptor térmico:

La energía se cortará si el sistema se sobrecalienta.

Temperatura eficiente:

El sistema dejará de calentar cuando alcance la temperatura preestablecida.

Utiliza dos termostatos capilares.

Ánodo de magnesio

El ánodo de magnesio, de tecnología europea, alarga la vida útil del depósito hasta un 40 %.

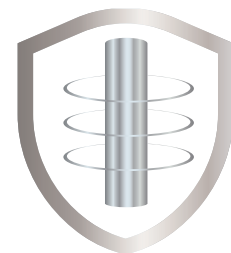

Resistencia de alta eficiencia

Haier utiliza resistencias de acero inoxidable Incoloy 800, que proporcionan una eficiencia de calentamiento de hasta el 97,9 %.



Ánodo de magnesio

Con la tecnología de espuma de poliuretano microcelular, el calentador de agua puede ahorrar hasta un 40 % más de energía que los sistemas de calefacción tradicionales.

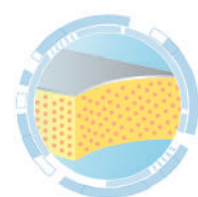

Duradero y resistente

Depósito esmaltado de alta calidad

El depósito se ajusta a la norma DIN alemana, tras superar las pruebas de presión de impulso de 160.000 ciclos.

Material

Formado por acero descarbonizado y esmaltado por polvo superfino de Europa y EE.UU..

Depósito interior con Ultra Microrrevestimiento

El Ultra Microrrevestimiento sinterizado a 850 °C protege el depósito de la corrosión, garantizando una mayor vida útil. El depósito esmaltado de Haier, evita de forma más efectiva la corrosión y las fugas de agua comparado con un depósito sin este proceso.

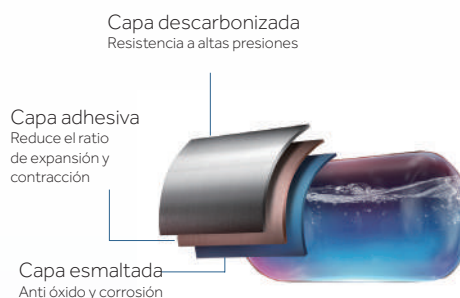

Gama de productos



		ES50/80V-TF7(EU) 47 l / 74 l	ES30/50/80/100V-VH3(EU) 28 l / 47 l / 75 l / 95 l	ES30/50/80/100V-A3(EU) 30 l / 50 l / 80 l / 100 l	ES15V-Q1(EU) 15 l
Tipo de instalación	Vertical	✓	✓	✓	✓
Método de control	Mecánico	✓	✓	✓	✓
Duradero y resistente	Sistema anticorrosión	✓	✓	✓	✓
	A prueba de pérdida de calor	✓	✓	✓	✓
	Resistente al agua IPX 4	✓	✓	✓	✓
	8 bares de presión nominal de funcionamiento	✓	✓	✓	✓
Sistema montado	Acero inoxidable de alta eficiencia	✓	✓	✓	✓
	Shock Proof	✓	✓	✓	✓
	A prueba de sobrecalentamiento	✓	✓	✓	✓
	A prueba de sobrepresión	✓	✓	✓	✓



Características



Segura

Shock Proof

La tecnología Shock Proof evita las descargas eléctricas accidentales y proporciona una capa adicional de seguridad.

Modo BPS

Al elegir el modo BPS, el calentador de agua calentará automáticamente el agua del depósito a 80 °C para eliminar la Legionella y la E. coli que puedan existir en el mismo.

Interruptor térmico

El interruptor térmico independiente protege el termo contra el sobrecalentamiento.

Resistente a la sobrepresión

Todos los termos están equipados con una válvula de seguridad para evitar daños en caso de sobrepresión.



Duradero y resistente

Sistema anticorrosión

Depósito esmaltado a 850 OC de alta calidad, protege el depósito de la corrosión junto un ánodo de magnesio.

Mantiene el calor

La tecnología de espumado con poliuretano tiene un excelente rendimiento de aislamiento térmico para minimizar la pérdida de calor en reposo.

Resistente al agua

Todos los calentadores de agua han superado la prueba de impermeabilidad IPX 4 para su uso en condiciones de humedad, lo que garantiza una mayor vida útil del producto.

Resistente a fluctuaciones de tensión

El controlador digital funciona en un rango de tensión entre 110V y 264V.

8 bares de presión nominal

El depósito está testado para pasar la prueba de presión de impulso de 160.000 ciclos bajo 10 Bar, para asegurar la presión de funcionamiento de 8 bar.

Resistencia Incoloy 800

Haier utiliza resistencias de acero inoxidable Incoloy 800 con una alta eficiencia del 97,9 %, lo que ofrece el mejor rendimiento en condiciones de alta temperatura y presión.

ES50/80V-TF7(EU)



Shock Proof



Elemento calefactor de titanio



Tanque doble



Volumen máximo de agua



Eco-Smart



Modo BPS

- Shock Proof garantiza una ducha segura para su familia.
- Elemento calefactor de titanio anticorrosivo.
- Dos resistencias eléctricas.
- El MODO SMART puede memorizar automáticamente los hábitos del usuario para realizar un calentamiento inteligente, ahorrando costes gracias a una mayor eficiencia.
- Al elegir el modo BPS, el calentador de agua calienta el agua a 80°C para inhibir las bacterias.
- Apto para instalación horizontal y vertical.

Modelo		ES50V-TF7(EU)	ES80V-TF7(EU)
Tipo de instalación		Universal	Universal
Método de control		Electrónico	Electrónico
Volúmen del depósito	l	47	74
Tensión nominal / Frecuencia	V/HZ	220-240/50	220-240/80
Potencia Nominal	kW	1500/1500	1500/1500
Temperatura nominal	°C	75	75
Presión nominal	Bar	8	8
Presión de entrada	Bar	≥0.05	≥0.05
Grado de resistencia al agua		IPX4	IPX4
Dimensiones netas (An x Pr x Al)	mm	530x320x745	530x320x1070
Dimensiones brutas (An x Pr x Al)	mm	613x411x857	613x411x1177
Peso neto	Kg	25	34
Peso bruto	Kg	29	40
Cantidad de carga 40HQ		297	198
Eficiencia energética		ErpB	ErpB

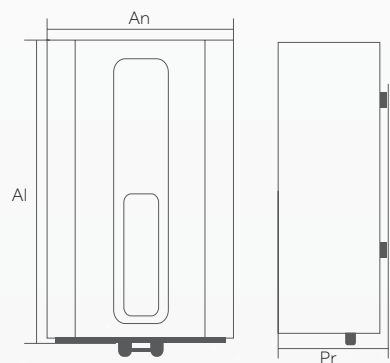

Modelo	An	Pr	Al
ES50V-TF7(EU)	530	320	745
ES80V-TF7(EU)	530	320	1070



ES30/50/80/100V-VH3(EU)



Shock Proof



Elemento Mo Incoloy



ERP Class B



Control electrónico



Eco-Smart



Modo vacaciones

- Resistencia eléctrica con acero inoxidable con tratamiento Mo Incoloy. Mejora en un 100% el rendimiento anticorrosión de una resistencia inoxidable.
- Panel de control con pantalla digital, ergonómico y elegante.
- Display de diseño, donde muestra en tiempo real el volumen de agua caliente restante.
- Método único de entrada de agua tipo U, permite una mejor homogenización del agua en todo el tanque del termo.

Modelo		ES30V-VH3(EU)	ES50V-VH3(EU)	ES80V-VH3(EU)	ES100V-VH3(EU)
Tipo de instalación		Vertical	Vertical	Vertical	Vertical
Método de control		Electrónico	Electrónico	Electrónico	Electrónico
Volúmen del depósito	l	28	47	75	95
Tensión nominal / Frecuencia	V/Hz	220-240/50	220-240/50	220-240/50	220-240/50
Potencia Nominal	kW	1500	1500	1500	1500
Temperatura nominal	°C	75	75	75	75
Presión nominal	Bar	8	8	8	8
Presión de entrada	Bar	≥0.05	≥0.05	≥0.05	≥0.05
Grado de resistencia al agua		IPX4	IPX4	IPX4	IPX4
Dimensiones netas (An x Pr x Al)	mm	410x421x530	410x421x685	410x421x995	410x421x1230
Dimensiones brutas (An x Pr x Al)	mm	486x496x580	486x496x750	486x496x1060	486x496x1280
Peso neto	Kg	13	18	26	30
Peso bruto	Kg	15	21	30	34
Cantidad de carga 40HQ		460	405	270	192
Eficiencia energética		ErpA	ErpB	ErpB	ErpB

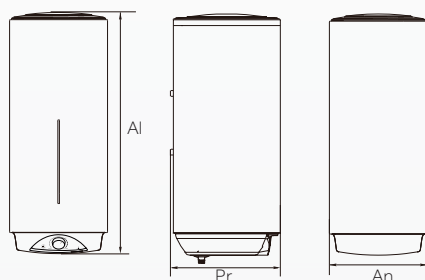

Modelo	An	Pr	Al
ES30V-VH3(EU)	410	421	530
ES50V-VH3(EU)	410	421	685
ES80V-VH3(EU)	410	421	995
ES100V-VH3(EU)	410	421	1230



ES30/50/80/100V-A3(EU)



Shock Proof



Elemento Mo Incoloy



UMC Tank



Tecnología U-Turn Flow

- Shock proof garantiza una ducha segura para su familia.
- Resistencia eléctrica en acero inoxidable con tratamiento Mo Incoloy. Mejora en un 100% el rendimiento anticorrosión de una resistencia inoxidable.
- Visualización de la temperatura del agua caliente en tiempo real.
- Método único de entrada de agua tipo U, permite una mejor homogenización del agua en todo el tanque del termo.

Modelo		ES30V-A3(EU)	ES50V-A3(EU)	ES80V-A3(EU)	ES100V-A3(EU)
Tipo de instalación		Vertical	Vertical	Vertical	Vertical
Método de control		Mecánico	Mecánico	Mecánico	Mecánico
Volúmen del depósito	l	28	47	75	95
Tensión nominal / Frecuencia	V/Hz	220-240/50	220-240/50	220-240/50	220-240/50
Potencia Nominal	kW	1500	1500	1500	1500
Temperatura nominal	°C	75	75	75	75
Presión nominal	Bar	8	8	8	8
Presión de entrada	Bar	≥0.05	≥0.05	≥0.05	≥0.05
Grado de resistencia al agua		IPX4	IPX4	IPX4	IPX4
Dimensiones netas (An x Pr x Al)	mm	390x400x447	390x400x650	390x400x930	390x400x1160
Dimensiones brutas (An x Pr x Al)	mm	475x459x491	475x459x666	475x459x966	475x459x1189
Peso neto	Kg	12	15	24	30
Peso bruto	Kg	14	17	27	33
Cantidad de carga 40HQ		610	473	314	266
Eficiencia energética		ErpB	ErpC	ErpC	ErpC

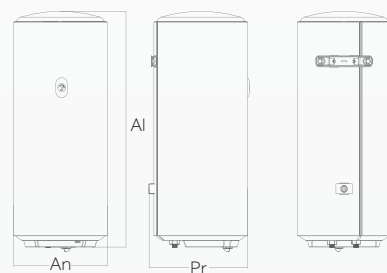

Modelo	An	Pr	Al
ES30V-A3(EU)	390	400	447
ES50V-A3(EU)	390	400	650
ES80V-A3(EU)	390	400	930
ES100V-A3(EU)	390	400	1160



ES15V-Q1(EU)



Shock Proof



Elemento Mo Incoloy



UMC Tank



Tecnología U-Turn Flow

- Shock proof garantiza una ducha segura para su familia.
- Único calentador de agua con depósito Ultra Micro Coating, conforme a la norma DIN alemana, chapa de acero especial extra gruesa para una mayor vida útil
- Método único de entrada de agua tipo U, permite una mejor homogenización del agua en todo el tanque del termo.
- El elemento calefactor Incoloy tiene el mejor rendimiento en condiciones de alta temperatura y presión.

Modelo		ES15V-Q1(EU)	ES15V-Q2(EU)
Tipo de instalación		Encima del tanque	Debajo del tanque
Método de control		Mecánico	Mecánico
Volúmen del depósito	l	15	15
Tensión nominal / Frecuencia	V/HZ	220-240/50	220-240/50
Potencia Nominal	kW	2000	2000
Temperatura nominal	°C	75	75
Presión nominal	Bar	8	8
Presión de entrada	Bar	≥0.05	≥0.05
Grado de resistencia al agua		IPX4	IPX4
Dimensiones netas (An x Pr x Al)	mm	333x402x327	333*402x327
Dimensiones brutas (An x Pr x Al)	mm	389x477x394	389x477x394
Peso neto	Kg	9	9
Peso bruto	Kg	10	10
Cantidad de carga 40HQ		960	960
Eficiencia energética		ErpB	ErpB

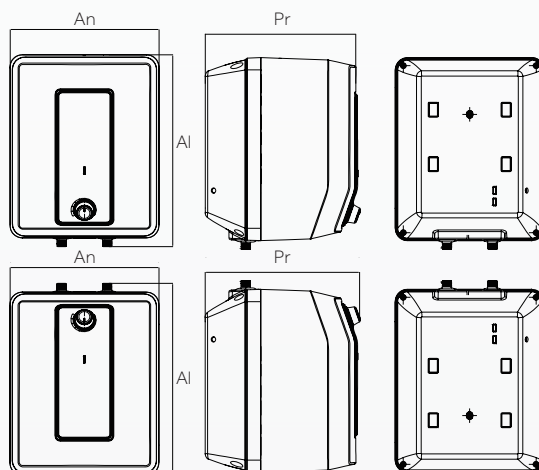

Modelo	An	Pr	Al
ES10V-Q1(EU)	350	270	350
ES10V-Q2(EU)	350	270	350



Haier
Climatización y confort

Haier

Climatización y confort

Para más información sobre nuestra gama de agua caliente
visite www.haierhotwatersolutions.eu

Haier HVAC European HQ

Carrer de la Metal·lúrgia, 53, 08908, L'Hospitalet de Llobregat – ES
<https://haier-aire.com/>

